

Usnesení

53. řádné schůze Rady města Karviné, konané dne 29.01.2025

Rada města Karviná po projednání všech předložených materiálů přijímá toto usnesení:

1954 Schválení programu 53. schůze RM Karviné konané dne 29.01.2025

Rada města Karviné

schválila

schválila program 53. schůze RM Karviné konané dne 29.01.2025, včetně projednaných změn:

doplňný materiál:

Doplnění programu č. 02-OE-Návrh na provedení změn rozpočtu.

1955 Smlouva o pronájmu bezpečnostní schránky

Rada města Karviné

rozhodla

uzavřít smlouvu o pronájmu bezpečnostní schránky dle přílohy č. 1 k tomuto usnesení.

1956 Návrh na provedení změn rozpočtu

Rada města Karviné

rozhodla

provést rozpočtová opatření v rozsahu uvedeném v příloze č. 1 k tomuto usnesení.

1957 Rozbor stížností za rok 2024

Rada města Karviné

vzala na vědomí

Rozbor stížností za rok 2024.

1958 Výroční zpráva za rok 2024 - Poskytování informací podle zákona č. 106/1999 Sb., o svobodném přístupu k informacím, ve znění pozdějších předpisů

Rada města Karviné

rozhodla

schválit Výroční zprávu za rok 2024 - Poskytování informací podle zákona č. 106/1999 Sb., o svobodném přístupu k informacím, ve znění pozdějších předpisů dle přílohy č. 1 k tomuto usnesení.

Rada města Karviné

rozhodla

schválit Sazebník úhrad za poskytování informací dle zákona o svobodném přístupu k informacím dle přílohy č. 2 k tomuto usnesení.

Rada města Karviné

rozhodla

schválit Sazebník úhrad za poskytování informací dle zákona o právu na informace o životním prostředí dle přílohy č. 3 k tomuto usnesení.

1959 **Návrh změny ve členství Povodňové komise města Karviné a informace o změně ve členství Povodňové komise obce s rozšířenou působností Karviná**

Rada města Karviné

rozhodla

odvolat plk. Ing. Mariana Mrózka, MBA, ředitele Územního odboru Karviná Hasičského záchranného sboru Moravskoslezského kraje, z funkce člena Povodňové komise města Karviné, z důvodů uvedených v důvodové zprávě.

Rada města Karviné

rozhodla

jmenovat mjr. Ing. Pavla Haase, MBA, velitele stanice Karviná Hasičského záchranného sboru Moravskoslezského kraje, do funkce člena Povodňové komise města Karviné, z důvodů uvedených v důvodové zprávě.

Rada města Karviné

rozhodla

jmenovat Ing. Elišku Sarčákovou, Ph.D., zaměstnankyni města Karviné zařazenou na Odbor stavební a životního prostředí Magistrátu města Karviné, do funkce člena Povodňové komise města Karviné, z důvodů uvedených v důvodové zprávě.

Rada města Karviné

vzala na vědomí

informaci o odvolání plk. Ing. Mariana Mrózka, MBA, ředitele Územního odboru Karviná Hasičského záchranného sboru Moravskoslezského kraje, z funkce člena Povodňové komise obce s rozšířenou působností Karviná, o jmenování mjr. Ing. Pavla Haase, MBA, velitele stanice Karviná Hasičského záchranného sboru Moravskoslezského kraje, do funkce člena Povodňové komise obce s rozšířenou působností Karviná, a o jmenování Ing. Elišky Sarčákové, Ph.D., zaměstnankyni města Karviné zařazené na Odbor stavební a životního prostředí Magistrátu města Karviné, do funkce člena Povodňové komise obce s rozšířenou působností Karviná, z důvodů uvedených v důvodové zprávě.

1960 **Smlouva o úhradě nákladů na zpracování změny č. 9 Územního plánu Karviné - úprava**

Rada města Karviné

zrušila

usnesení RM Karviné č. 1621 ze dne 21.08.2024 v plném znění z příčin uvedených v důvodové zprávě materiálu.

Rada města Karviné

rozhodla

uzavřít smlouvu o úhradě nákladů na zpracování změny č. 9 Územního plánu Karviné, která je přílohou č. 1 k tomuto usnesení, kde smluvními stranami budou statutární město Karviná a společnost LIMADO s.r.o., jako navrhovatel změny č. 9 Územního plánu Karviné.

1961 **Program prevence kriminality statutárního města Karviné na rok 2025**

Rada města Karviné

doporučila

Zastupitelstvu města Karviné schválit Program prevence kriminality statutárního města Karviné na rok 2025 dle příloh č. 1 a č. 2 k tomuto usnesení.

1962 Smlouva o umístění zařízení (bezúplatná)

Rada města Karviné

schválila

uzavření Smlouvy o umístění zařízení (bezúplatná) s ČEZ Distribuce, a. s., dle přílohy č. 1 k tomuto usnesení.

1963 Zřízení služebnosti - ROBE lighting s.r.o.

Rada města Karviné

rozhodla

uzavřít smlouvu o budoucí smlouvě o zřízení služebnosti a související ujednání mezi statutárním městem Karviná a společností ROBE lighting s.r.o., se sídlem Hážovice 2090, 756 61 Rožnov pod Radhoštěm, IČO: 64088791, a to ve znění, které je přílohou č. 1 k tomuto usnesení.

1964 Zřízení služebnosti - JG a LG

Rada města Karviné

rozhodla

uzavřít smlouvu o budoucí smlouvě o zřízení služebnosti a související ujednání mezi statutárním městem Karviná a paní ***** , nar. ***** a panem ***** , nar. ***** , oba bytem ***** , a to ve znění, které je přílohou č. 1 k tomuto usnesení.

1965 Zřízení služebnosti - ČEZ Distribuce, a.s., U Bažantnice

Rada města Karviné

rozhodla

uzavřít smlouvu o budoucí smlouvě o zřízení věcného břemene - služebnosti a související ujednání mezi statutárním městem Karviná a společností ČEZ Distribuce a.s., se sídlem Teplická 874/8, 405 02 Děčín IV - Podmokly, IČ: 24729035, a to ve znění, které je přílohou č. 1 k tomuto usnesení.

1966 Zřízení služebnosti - ADO international s.r.o.

Rada města Karviné

rozhodla

uzavřít smlouvu o budoucí smlouvě o zřízení věcného břemene - služebnosti a související ujednání mezi statutárním městem Karviná a společností ADO international s.r.o., se sídlem Formanská 16, Mosty, 735 62 Český Těšín, IČ: 29389119, a to ve znění, které je přílohou č. 1 k tomuto usnesení.

1967 Zřízení služebnosti - SICAV

Rada města Karviné

rozhodla

uzavřít Smlouvu o budoucí smlouvě o zřízení služebnosti a související ujednání se společností WF Group SICAV a.s., se sídlem Čsl. armády 2954/2, 733 01 Karviná-Hranice, IČ: 247 62 717, a to ve znění přílohy č. 1 k tomuto usnesení.

1968 Zřízení služebnosti - PODA a.s., Majakovského

Rada města Karviné

rozhodla

uzavřít Smlouvu o budoucí smlouvě o zřízení věcného břemene - služebnosti a související ujednání se společností PODA, a. s., se sídlem 28. října 1168/102, 702 00 Ostrava - Moravská Ostrava, IČ: 25816179, a to ve znění přílohy č. 1

k tomuto usnesení.

1969 **Zřízení služebnosti - RK**

Rada města Karviné

rozhodla

uzavřít smlouvu o budoucí smlouvě o zřízení služebnosti a související ujednání mezi statutárním městem Karviná a panem ***** , nar. ***** , bytem ***** , a to ve znění, které je přílohou č. 1 k tomuto usnesení.

1970 **Uzavření dodatku č. 17 k NS - euroAWK s.r.o.**

Rada města Karviné

rozhodla

uzavřít se společností euroAWK s.r.o., se sídlem V Parku 2336/22, Chodov, 148 00 Praha 4, IČ: 24196819 dodatek č. 17 ke smlouvě o nájmu pozemků a podmínkách umístění a provozování reklamních zařízení a staveb pro reklamu na pozemcích města č. NS 24/3162/2007/OSM/Ca ze dne 19.12.2007 tak, jak je uveden v příloze č. 1 tohoto usnesení.

1971 **Uzavření Dohody o vypořádání bezdůvodného obohacení s Nemocnicí Karviná-Ráj, příspěvková organizace**

Rada města Karviné

rozhodla

uzavřít Dohodu o vypořádání bezdůvodného obohacení s Nemocnicí Karviná-Ráj, příspěvková organizace, se sídlem Vydmučov 399/5, Ráj, 734 01, Karviná, dle přílohy č. 1 k tomuto usnesení.

1972 **Rozhodnutí o zrušení veřejné zakázky na služby pod názvem PD - Hobby dílny Karviná**

Rada města Karviné

rozhodla

zrušit v souladu s ustanovením § 127 odst. 2 zákona č. 134/2016 Sb., o zadávání veřejných zakázek, v platném znění, zadávací řízení k veřejné zakázce na služby pod názvem PD - Hobby dílny Karviná dle přílohy č. 1 k tomuto usnesení.

1973 **Návrh na poskytnutí finančních darů z rozpočtu statutárního města Karviné na Zajištění pomoci domácnostem postiženým povodněmi**

Rada města Karviné

rozhodla

poskytnout finanční dary na Zajištění pomoci domácnostem postiženým povodněmi na území statutárního města Karviné z dotační výzvy Pomoc domácnostem Státního fondu životního prostředí České republiky žadatelům uvedeným v příloze č. 1 k tomuto usnesení.

Rada města Karviné

rozhodla

uzavřít s žadateli uvedenými v příloze č. 1 k tomuto usnesení Darovací smlouvy, dle přílohy č. 2 k tomuto usnesení.

1974 **Ocenění pedagogických pracovníků škol působících na území města Karviné u příležitosti Dne učitelů v roce 2025**

Rada města Karviné

rozhodla

udělit Pamětní list Rady města Karviné pedagogickým pracovníkům škol působících na území města Karviné u příležitosti Dne učitelů v roce 2025 dle přílohy č. 1 k tomuto usnesení.

1975 Dodatek č. 6 ke Zřizovací listině příspěvkové organizace Základní škola a Mateřská škola Prameny, Karviná, příspěvková organizace

Rada města Karviné

doporučila

Zastupitelstvu města Karviné schválit Dodatek č. 6 ke Zřizovací listině příspěvkové organizace Základní škola a Mateřská škola Prameny, Karviná, příspěvková organizace, se sídlem Prameny 838/10, 734 01 Karviná-Ráj, IČ 72035480, dle přílohy č. 1 k tomuto usnesení, s účinností od 03.02.2025.

1976 Návrh na poskytnutí dotací v rámci dotačního programu Podpora tělovýchovných a sportovních aktivit pro rok 2025

Rada města Karviné

doporučila

Zastupitelstvu města Karviné rozhodnout poskytnout účelové dotace v rámci dotačního programu Podpora tělovýchovných a sportovních aktivit pro rok 2025 dle přílohy č. 1 tohoto usnesení a uzavřít smlouvy o poskytnutí dotace mezi statutárním městem Karviná a jednotlivými příjemci (poř. č. 1 - 26) dle znění přílohy č. 2 tohoto usnesení.

1977 Stanovení celkového počtu zaměstnanců statutárního města Karviné v Magistrátu města Karviné

Rada města Karviné

rozhodla

stanovit s účinností od 01.02.2025 ve struktuře a za podmínek uvedených v důvodové zprávě celkový počet zaměstnanců statutárního města Karviné v Magistrátu města Karviné v pracovním poměru 325.

1978 Souhrnná informace o výsledcích veřejnosprávních kontrol 2024

Rada města Karviné

vzala na vědomí

Souhrnnou informaci o výsledcích veřejnosprávních kontrol 2024.

Ing. Jan Wolf, v. r.

.....

Ing. Jan Wolf
primátor

Radim Slíva, v. r.

.....

Radim Slíva
náměstek primátora

Příloha č. 1. k usnesení RM Karviné č.1955

SMLOUVA O PRONÁJMU BEZPEČNOSTNÍ SCHRÁNKY



Československá obchodní banka, a. s.

Radlická 333/150, 150 57 Praha 5; IČO: 00001350

zapsaná v obchodním rejstříku vedeném Městským soudem v Praze, oddíl B: XXXVI, vložka 46 (dále jen "ČSOB")

za ČSOB

pobočka

**Karviná - Hrnčířská,
Hrnčířská 46/3, Karviná, 73301**

a

název

STATUTÁRNÍ MĚSTO KARVINÁ

sídlo

Fryštátská 72/1, Karviná - Fryštát, 73301, CZ

IČO/ZEČO

00297534

(dále jen "nájemce")

zasílací adresa

Fryštátská 72/1, Karviná - Fryštát, 73301, CZ

za nájemce

jméno, příjmení, titul

a

jméno, příjmení, titul

číslo účtu

ČSOB a nájemce (dále též "smluvní strany") uzavírají ve smyslu § 2201 a násl. zákona č. 89/2012 Sb., občanský zákoník

Smlouvu o pronájmu bezpečnostní schránky

(dále jen "Smlouva")

I. Předmět Smlouvy

1. Předmětem Smlouvy je poskytnutí uzamykatelného prostoru bezpečnostní schránky nájemci k uložení cenných věcí a listin za úhradu nájemného a stanovení dalších podmínek tohoto pronájmu. Předmětem Smlouvy není převzetí těchto věcí a listin do úschovy ČSOB. ČSOB neodpovídá za stav věcí a listin uložených v bezpečnostní schránce.
2. Na základě této Smlouvy je nájemce, který je majitelem platebního účtu v ČSOB uvedeném v záhlaví této Smlouvy, oprávněn užívat bezpečnostní schránku č. [redacted] o objemu patřícím do pásma **do 7 000 cm³** umístěnou na shora uvedené pobočce (dále jen "Schránka") a současně povinen platit ČSOB nájemné v souladu s touto Smlouvou.
3. Pronájem Schránky se sjednává na dobu neurčitou.

II. Nájemné a způsob úhrady

1. Nájemné za pronájem Schránky se sjednává roční sazbou v závislosti na velikosti Schránky, a to ve výši dle Sazebníku ČSOB (dále jen "Sazebník"). Vedle nájemného je nájemce povinen hradit DPH ve výši stanovené příslušnými právními předpisy. Nájemné ve výši dle Sazebníku včetně příslušné výše DPH (dále jen "nájemné") je splatné předem na daný kalendářní rok, za který se nájemné platí.
2. Smluvní strany se dohodly, že ČSOB je oprávněna inkasovat nájemné z účtu nájemce uvedeného v záhlaví této Smlouvy. Nájemce se zavazuje mít na tomto účtu ke dni splatnosti nájemného dostatek peněžních prostředků na jeho úhradu.
3. Nájemné za období od uzavření Smlouvy do konce příslušného kalendářního roku je splatné do 15 dnů od uzavření Smlouvy a sjednává se ve výši 1/12 roční sazby, uvedené v Sazebníku platném ke dni uzavření Smlouvy, za každý započatý kalendářní měsíc.
4. Nájemné na další kalendářní roky se sjednává ve výši dle Sazebníku platného ke dni 1. ledna příslušného kalendářního roku, na který se nájemné platí, a je splatné k 15. lednu tohoto roku, případně k nejbližšímu následujícímu pracovnímu dni.
5. Smluvní strany sjednávají, že ČSOB je oprávněna upravit výši nájemného v Sazebníku postupem uvedeným v článku VII. odst. 2. této Smlouvy. Platný Sazebník je k dispozici v prostorách příslušné pobočky ČSOB a na www.csob.cz.

III. Práva a povinnosti nájemce

1. Nájemce je oprávněn užívat Schránku k uložení cenností a listin. Nájemce se zavazuje neužívat Schránku k úschově zbraní, střeliva a předmětů ohrožujících zdraví, výbušných, snadno zápalných, hořlavých nebo jinak nebezpečných,

- předmětů podléhajících zkáze a předmětů, jejichž úschova by byla v rozporu s právními předpisy nebo obecným zájmem. Dále se nájemce zavazuje neužívat Schránku k úschově předmětů, které byly získány trestným činem nebo jako odměna za něj. V případě, že nájemce tuto povinnost poruší, je odpovědný za eventuálně vzniklé škody a zavazuje se na žádost ze strany ČSOB bezodkladně umožnit její zpřístupnění.
- Nájemce je v souvislosti s uložením věcí ve Schránce povinen učinit opatření, aby uložené věci nebyly poškozeny vnějšími vlivy, např. vlhkem, rží, moly nebo jinak, jakož i opatření zamezující poškození Schránky, jiného majetku ČSOB i věcí nájemců ostatních Schránek.
 - Nájemce si je vědom a souhlasí s tím, že si ČSOB účtuje za bankovní služby poskytované v souvislosti s pronájmem Schránky nájemné, poplatky a jiné úhrady uvedené v Sazebníku, popř. v Přehledu poplatků, úhrad a odměn účtovaných v souvislosti s pronájmem bezpečnostních schránek za některé vybrané služby, který je podle systému zabezpečení a velikosti Schránky vydáván konkrétní pobočkou poskytující příslušnou službu (dále jen "Přehled"). Nájemce se seznámil s příslušnou částí Sazebníku a Přehledu, v nichž jsou nájemné, poplatky, jiné úhrady, odměny a jejich výše uvedeny a zavazuje se je platit.
 - ČSOB a nájemce sjednávají, že užívat Schránku, která je předmětem Smlouvy, jsou kromě nájemce oprávněny jediné osoby (dále jen "oprávněné osoby"), zmocněné k tomu nájemcem jejich uvedením na formuláři Zmocnění k užívání bezpečnostních schránek (dále jen "Zmocnění") uloženém u ČSOB.
 - Nájemce zodpovídá za aktuálnost, správnost a úplnost údajů uvedených na Zmocnění. Tyto skutečnosti stvrzuje svým podpisem na Zmocnění před pracovníkem pobočky ČSOB.
 - Po zaplacení nájemného obdrží nájemce klíč/klíče (dále jen "klíč") od Schránky. ČSOB nájemci zaručuje, že neexistuje od jím používaného zámku žádný další klíč, který by mu nebyl vydán.
 - Nájemce odpovídá za předaný klíč. Nájemce není oprávněn nechat si zhotovit další klíč od Schránky. V případě ztráty či poškození klíče je povinen tuto skutečnost neprodleně ČSOB ohlásit, uhradit poplatek za ztrátu nebo poškození klíče a výměnu zámku dle platného Sazebníku, resp. Přehledu a poskytnout ČSOB na základě její výzvy nezbytnou součinnost spočívající zejména v osobní účasti při výměně nebo opravě zámku a převzetí obsahu Schránky po dobu prací se zámkem do své úschovy.
 - Ustanovením o úhradě poplatku za ztrátu nebo poškození klíče a výměnu zámku není dotčeno právo ČSOB na náhradu škody v plné výši, zejména na náhradu nákladů spojených s násilným otevřením Schránky, výměnou zámku, vyhotovením nového klíče včetně nákladů vzniklých neposkytnutím potřebné součinnosti.
 - Oprávněná osoba je zmocněna pouze k užívání Schránky, včetně převzetí klíče. Všechna ostatní práva související s pronájmem Schránky, která vyplývají ze Smlouvy, má pouze nájemce, není-li stanoveno jinak.
 - Nájemce nebo oprávněná osoba je povinen před přístupem ke Schránce předložit pracovníkovi ČSOB ke kontrole klíč od Schránky, platný průkaz totožnosti a podepsat návštěvní lístek v souladu s příslušným vzorem podpisu k nakládání s prostředky na účtech uvedeným na aktuálně používaném formuláři. Nájemce nebo oprávněná osoba má přístup ke Schránce pouze v úředních hodinách stanovených ČSOB.
 - Nájemce může ve výjimečných případech k jednorázovému konkrétnímu úkonu, zejména při užívání Schránky, zmocnit třetí osobu formou udělení zvláštní písemné plné moci, ve které bude konkrétní úkon zmocněnce výslovně uveden. Podpis nájemce na plné moci musí být úředně ověřen, ledaže by plná moc byla podepsána před pracovníkem ČSOB. ČSOB je oprávněna požadovat, aby plná moc pro jednorázový úkon byla předložena pobočce ČSOB, ve které má být tento jednorázový úkon uskutečněn, až pět bankovních pracovních dní před požadovaným termínem provedení jednorázového úkonu.
 - ČSOB a nájemce sjednávají, že ČSOB je oprávněna odmítnout plnou moc, ve které bude uvedeno oprávnění zmocněnce pověřit k jednání za nájemce další osobu.
 - Nájemce je povinen dodržovat příslušné pokyny k užívání Schránky. Nájemce i oprávněná osoba mají právo na soukromí při manipulaci s obsahem Schránky.
 - Nájemce je povinen bez zbytečného odkladu oznámit ČSOB všechny změny údajů sdělených ČSOB při uzavření smluvního vztahu týkající se jeho osoby nebo oprávněné osoby, a to zejména změnu jména a příjmení, popř. (názvu, obchodní firmy), adresy trvalého pobytu (sídla) a průkazu totožnosti a změnu údajů doložit platným průkazem totožnosti, popř. jiným dokumentem, ze kterého je změna zřejmá, s výjimkou změny záložní adresy, případně adresy bydliště, kterou nájemce pouze oznamuje.
 - Nájemce se zavazuje seznámit oprávněné osoby s právy a povinnostmi vyplývajícími z této Smlouvy. Za případné porušení smluvních povinností ze strany oprávněné osoby odpovídá nájemce.

IV. Práva a povinnosti ČSOB

- ČSOB se zavazuje chránit Schránku před neoprávněným násilným otevřením ze strany třetí osoby a následnému odcizení jejího obsahu.
- Má-li ČSOB podezření, že nájemce porušuje ustanovení článku III. odst. 1. této Smlouvy, je oprávněna se o tom přesvědčit v přítomnosti nájemce, popř. oprávněné osoby.
- ČSOB odpovídá za to, že přístup ke Schránce s výjimkou případů uvedených v článku VI. odst. 1. a 2. Smlouvy umožní pouze nájemci nebo oprávněné osobě uvedené na Zmocnění, po vyplnění návštěvního lístku podepsaného v souladu s příslušným vzorem podpisu k nakládání s prostředky na účtech uvedeným na aktuálně používaném

formuláři. V případě pochybnosti o oprávněnosti přístupu oprávněné osoby ke Schránce má ČSOB právo žádat přítomnost nájemce.

4. Ohlásí-li nájemce poškození nebo ztrátu klíče od Schránky, ČSOB zajistí výměnu nebo opravu zámku a zhotovení nového klíče, příp. násilné otevření Schránky za přítomnosti nájemce a ke dni skutečné výměny zámku inkasuje poplatek za ztrátu nebo poškození klíče a výměnu zámku dle platného Sazebníku, resp. Přehledu z účtu nájemce uvedeného v záhlaví této Smlouvy.
5. ČSOB je oprávněna inkasovat z účtu nájemce uvedeného v záhlaví této Smlouvy peněžní prostředky na úhradu všech svých pohledávek, které má vůči nájemci vyplývající ze Smlouvy, a to i v případě, kdy peněžní prostředky uložené na účtu nepostačují k úhradě splatné částky a kdy tímto postupem dojde ke vzniku debetního zůstatku na účtu nájemce. ČSOB úročí vzniklý debetní zůstatek debetní úrokovou sazbou uvedenou v Oznámení Československé obchodní banky, a. s. o stanovených úrokových podmínkách vkladů a úvěrů v Kč (dále jen "Oznámení"), se kterým ČSOB nájemce seznámila.
6. ČSOB neodpovídá za stálost magnetického pole nebo stálost klimatických podmínek Schránky, neodpovídá tedy za škodu, která klientovi vznikne vlivem magnetického pole nebo klimatickými podmínkami na předmětu uložení.
7. ČSOB je oprávněna vyžadovat úřední ověření podpisu na všech písemných právních jednáních nájemce, které nájemce nepodepisuje před pracovníkem ČSOB.

V. Ukončení Smlouvy

1. Tato Smlouva, tj. závazek ze Smlouvy i ukončení pronájmu Schránky skončí na základě:
 - a) písemné výpovědi podané nájemcem, přičemž účinky výpovědi nastávají ke dni doručení ČSOB, popř. k pozdějšímu dni uvedenému v této výpovědi,
 - b) písemné výpovědi ze strany ČSOB bez uvedení důvodů s jednoměsíční výpovědní dobou, která začíná běžet od prvního kalendářního dne měsíce následujícího po doručení výpovědi,
 - c) okamžitě písemné výpovědi ze strany ČSOB, pokud nájemce poruší povinnosti uvedené v článku III. odst. 1. Smlouvy, dojde-li ke zrušení účtu uvedeného v záhlaví této Smlouvy nebo nezaplatí-li nájemce nájemné dle článku II. odst. 3. Smlouvy ke dni splatnosti, přičemž účinky okamžité výpovědi nastávají ke dni doručení okamžité výpovědi nájemci.
2. Ke dni účinnosti výpovědi dle odst. 1. písm. a) a b) tohoto článku, a v případě okamžité výpovědi dle odst. 1. písm. c) tohoto článku do 15 dnů ode dne účinnosti okamžité výpovědi, je nájemce povinen předat ČSOB vyklizenou Schránku a vydaný klíč v neporušeném stavu. Rovněž je povinen vyrovnat své závazky, které na základě této Smlouvy vznikly a nebyly dosud vyrovnány.
3. V případě ukončení pronájmu na základě výpovědi dle odst. 1. písm. a) a b) tohoto článku a při splnění podmínek uvedených v odst. 2. tohoto článku, vrátí ČSOB nájemci poměrnou část nájemného, a to za dobu od následujícího kalendářního měsíce do konce zaplaceného období. Toto neplatí, je-li pronájem Schránky ukončen na základě okamžité výpovědi ze strany ČSOB.
4. Pokud nájemce nepředá vyklizenou Schránku a vydaný klíč v termínu podle odst. 2. tohoto článku, je ČSOB oprávněna inkasovat z účtu nájemce uvedeného v záhlaví této Smlouvy poplatek za ztrátu nebo poškození klíče a výměnu zámku dle platného Sazebníku, resp. Přehledu a přistoupit k násilnému otevření Schránky, vyjmutí jejího obsahu, převzetí do úschovy a výměně zámku od Schránky, a to za přítomnosti dvou pracovníků ČSOB, kteří jsou povinni sepsat protokol o otevření a obsahu Schránky, zajistit úschovu jejího obsahu a informovat o této skutečnosti nájemce.
5. Ustanovením o úhradě poplatku za ztrátu nebo poškození klíče a výměnu zámku není dotčeno právo ČSOB na náhradu škody v plné výši, zejména právo na úhradu nákladů spojených s otevřením Schránky, výměnou zámku, včetně nákladů spojených s případnou účastí notáře.
6. Po uplynutí jednoho roku od převzetí obsahu Schránky do úschovy je ČSOB oprávněna věci převzaté do úschovy prodat ve veřejné dražbě a výtěžek dražby si započíst na kteroukoliv splatnou pohledávku vyplývající ze Smlouvy a zbývající část proplatit nájemci. O konání dražby podá ČSOB nájemci písemnou zprávu. Listiny, které nemohou být předmětem dražby, zašle ČSOB nájemci na doručenkou do vlastních rukou. Pokud se písemnost vrátí jako nedoručitelná nebo si ji nájemce nevyzvedne, bude uložena do archivu ČSOB se skartační lhůtou 5-ti let. Tento postup si smluvní strany výslovně sjednávají.

VI. Další ustanovení

1. ČSOB je povinna umožnit přístup ke Schránce a k případnému vyzvednutí obsahu Schránky za přítomnosti nájemce i třetím osobám, pokud tak stanoví písemné rozhodnutí státních orgánů, příp. orgánů veřejné správy, zejména soudů, státních zastupitelství, soudních exekutorů apod. (dále jen "státní orgány").
2. Nájemce je srozuměn s tím, že ČSOB je povinna respektovat rozhodnutí státních orgánů a při předložení příslušných písemných rozhodnutí umožnit jim i bez přítomnosti nájemce přístup ke Schránce, násilné otevření Schránky odbornou firmou za účelem soupisu obsahu Schránky, příp. vyzvednutí jejího obsahu.
3. ČSOB se zavazuje, že v případech uvedených v odst. 2. tohoto článku bude při otevření Schránky, provedení soupisu jejího obsahu, příp. vyzvednutí věci ze Schránky vždy přítomen alespoň jeden pracovník ČSOB, který je povinen sepsat protokol o otevření a obsahu Schránky.
4. Za úkony prováděné státními orgány dle tohoto článku nenese ČSOB odpovědnost.

5. ČSOB a nájemce sjednávají, že ČSOB je oprávněna provést započtení svých splatných i nesplatných pohledávek, které má vůči nájemci, a které vznikly v souvislosti s pronájmem Schránky nebo z jiných bankovních obchodů. Tyto své pohledávky je ČSOB oprávněna započíst proti splatné i nesplatné pohledávce nájemce vůči ČSOB, která vznikla nájemci v souvislosti s pronájmem Schránky nebo z jiného důvodu. Bez předchozího výslovného písemného souhlasu ČSOB není nájemce oprávněn ani postoupit svá práva či pohledávky za ČSOB ani zastavit pohledávky za ČSOB vyplývající ze Smlouvy ani Smlouvu postoupit.

VII. Závěrečná ustanovení

1. ČSOB a nájemce sjednávají, že součástí Smlouvy jsou Předmluvní informace a Obchodní podmínky pro účty a platby pro právnické osoby a fyzické osoby - podnikatele ze dne (dále jen "Podmínky"), zejména ustanovení článků I., V. až VIII. v části B. těchto Podmínek s tím, že pokud je v těchto Podmínkách uvedeno majitel účtu nebo disponent, má se za to, že se tím myslí rovněž nájemce Schránky nebo oprávněná osoba. Nájemce si je vědom toho, že vzhledem k tomuto ujednání jsou smluvní strany vázány nejen touto Smlouvou, ale mají rovněž práva a povinnosti obsažená v těchto Podmínkách, a že nesplnění povinností vyplývajících z těchto Podmínek má stejné důsledky jako nesplnění povinností vyplývajících z této Smlouvy, která na ně odkazuje. Odchylná ustanovení Smlouvy mají přednost před zněním těchto Podmínek. Nájemce prohlašuje a stvrzuje podpisem Smlouvy, že byl s Podmínkami seznámen.
2. ČSOB a nájemce sjednávají následující postup pro změnu Podmínek. ČSOB je oprávněna navrhnout změnu Podmínek. ČSOB seznámí nájemce s návrhem změny v provozních prostorách poboček ČSOB a na www.csob.cz nejpozději dva měsíce předem, kdy má změna nabýt účinnosti. O změnách ve stejné lhůtě informuje nájemce zpravidla oznámením ve výpisu z účtu. Pokud nájemce návrh na změnu neodmítne do dne, kdy má změna nabýt účinnosti, platí, že návrh na změnu přijal. Jestliže nájemce návrh na změnu do dne nabytí její účinnosti odmítne, má právo Smlouvu s okamžitou účinností bezúplatně vypovědět. Stejný postup smluvní strany sjednávají i pro případ změny Sazebníku nebo Přehledu, přičemž s návrhem změny Přehledu seznamuje ČSOB nájemce pouze v provozních prostorách poboček ČSOB.
3. Smlouva je vyhotovena ve dvou stejnopisech, z nichž každá ze smluvních stran obdrží po jednom vyhotovení. Každý stejnopis má právní sílu originálu.
4. Smlouva nabývá platnosti a účinnosti dnem podpisu smluvními stranami. Obě strany prohlašují, že tuto Smlouvu podepisují ve své svobodné a vážné vůli.
5. Zvláštní ujednání:
Žádná.

V Karviné dne **08.01.2025**

Československá obchodní banka, a. s.

nájemce

Návrh na změnu rozpočtu č. 9012/2025

Předkládá : **07** **Odbor ekonomický**

Zpracoval :

Zkontroloval :

Číslo usnesení :

Schváleno dne :

Název rozpočtového opatření : RO-OE-Zapojení nedočerpaných zůstatků rozpočtových akcí a projektů z roku 2024

Obsah změny:

Zapojení nedočerpaných zůstatků rozpočtových akcí a projektů z roku 2024 do rozpočtu roku 2025 dle Zásad pro tvorbu rozpočtu statutárního města.

Výdaje

| Ukazatel | Stav před změnou | Změna rozpočtu | Upravený rozpočet |
|---|------------------|-----------------------|-----------------------|
| 211-Záležitosti těžebního průmyslu a energetiky | | | |
| 211 Projekt - Poskytování energetických služeb metodou EPC v objektech SMK | 0,00 | 33 939 412,00 | 33 939 412,00 |
| 221-Pozemní komunikace | | | |
| 221 Akce - Lávka přes řeku Olši v Karviné-Loukách | 0,00 | 43 547 920,71 | 43 547 920,71 |
| 221 Akce - Stavební úpravy prostoru mezi tř. 17. listopadu a ul. Nedbalova v Karviné-Novém Městě | 0,00 | 881 671,50 | 881 671,50 |
| 342-Zájmová činnost a rekreace | | | |
| 342 Akce - Koncepční dořešení lokality Loděnice v PBN | 0,00 | 7 135 243,07 | 7 135 243,07 |
| 351-Ambulantní péče | | | |
| 351 Akce - Budova č.p. 2379 na ul. Žižkova v Karviné-Mizerově - oprava interiéru a přilehlého okolí | 0,00 | 48 272 361,11 | 48 272 361,11 |
| 361-Rozvoj bydlení a bytové hospodářství | | | |
| 361 Akce - Rekonstrukce objektu park Boženy Němcové čp. 882 (Zámecké konírny) | 0,00 | 106 094 990,00 | 106 094 990,00 |
| 361 Akce - Oprava střechy objektu Fryštátská čp. 89 v Karviné-Fryštátě | 0,00 | 5 989 715,00 | 5 989 715,00 |
| 361 Akce - Zateplení a výměna oken Čajkovského čp. 2468 v Karviné-Mizerově (pavilon ZUŠ) | 0,00 | 3 300 971,50 | 3 300 971,50 |
| 617-Regionální a místní správa | | | |
| 617 Akce - Stavební úpravy podkroví a oprava části střechy budovy čp. 618 na ul. Karola Šliwky v Karviné-Fryštátě | 0,00 | 3 976 352,34 | 3 976 352,34 |
| Celkem Výdaje | 0,00 | 253 138 637,23 | 253 138 637,23 |

Financování

| Ukazatel | Stav před změnou | Změna rozpočtu | Upravený rozpočet |
|----------------------------|-----------------------|-----------------------|-----------------------|
| 8-Financování | | | |
| 811 Krátkodobé financování | 178 150 214,00 | 253 138 637,23 | 431 288 851,23 |
| Celkem Financování | 178 150 214,00 | 253 138 637,23 | 431 288 851,23 |

Příloha

Příloha č. 1 k usnesení

Výroční zpráva za rok 2024

Poskytování informací podle zákona č. 106/1999 Sb., o svobodném přístupu k informacím, ve znění pozdějších předpisů

Statutární město Karviná (dále jen „město“) v souladu s ustanovením § 18 odst. 1 zákona č. 106/1999 Sb., o svobodném přístupu k informacím, ve znění pozdějších předpisů (dále jen „zákon“), zveřejňuje „Výroční zprávu za rok 2024“ o své činnosti v oblasti poskytování informací podle citovaného zákona:

- a) **Počet podaných žádostí o informace a počet vydaných rozhodnutí o odmítnutí žádosti.**
V průběhu roku 2024 město obdrželo celkem 63 žádostí označených jako žádosti dle zákona. Ve 3 případech příslušný odbor žádost vyhodnotil jako žádost dle zákona č. 123/1998 Sb., o právu na informace o životním prostředí, ve znění pozdějších předpisů. V 1 případě nebyla žádost vyhodnocena příslušným odborem jako žádost dle zákona č. 106/1999. V 1 případě byla žádost žadatelem vzata zpět.

Nebylo vydáno žádné rozhodnutí o odmítnutí žádosti.
- b) **Počet podaných odvolání proti rozhodnutí.**
U žádostí podaných v roce 2024 jsme neobdrželi odvolání žadatele proti rozhodnutí o odmítnutí poskytnout informace dle zákona č. 106/1999 Sb.
- c) **Opis podstatných částí každého rozsudku soudu ve věci přezkoumání zákonnosti rozhodnutí povinného subjektu o odmítnutí žádosti o poskytnutí informace a přehled všech výdajů vynaložených v souvislosti se soudními řízeními o právech a povinnostech podle tohoto zákona.**
Soud nepřezkoumával žádné rozhodnutí o odmítnutí žádosti o poskytnutí informace.
- d) **Výčet poskytnutých výhradních licencí, včetně odůvodnění nezbytnosti poskytnutí výhradní licence.**
V roce 2024 nebyla poskytnuta žádná výhradní licence.
- e) **Počet stížností podaných podle § 16a, důvody jejich podání a stručný popis způsobu jejich vyřízení.**
V roce 2024 byla podána 1 stížnost.
- f) **Další informace vztahující se k uplatňování tohoto zákona.**
Žádosti byly vyřizovány v souladu se zákonem a „Zásadami o poskytování informací“ schválenými usnesením Rady města Karviné ze dne 08.02.2023, účinné dnem 08.02.2023. O Sazebníku úhrad za poskytování informací rozhodla Rada města Karviná na svém 31. zasedání dne 24.1.2024.

Ve sledovaném období se za poskytnutí informací nebyla požadována žádná úhrada nákladů.

Webová stránka města poskytuje občanům velkou část informací o činnosti orgánů města. Podrobnější údaje o požadovaných informacích dle zákona jsou k dispozici na průběžně aktualizovaných stránkách: www.karvina.cz.

Informace a dotazy vztahující se k tomuto zákonu byly velmi různorodé. Např. stavební záležitosti, územní řízení, investiční plány, přestupky, parkování, dotace, záznamy ZM a další.

Mimo výše uvedené základní údaje předkládá Odbor organizační Radě města Karviné podrobnější přehled o postupu při vyřizování písemných žádostí. Žádost o informace vyřizoval odbor příslušný podle organizační struktury Magistrátu města Karviné na úseku státní správy a samosprávy, od kterého byla informace požadována, pokud žádost směřovala do více oblastí, tak tuto vyřizoval Odbor organizační.

| vyřizoval odbor | přijato celkem | vyřizeno celkem | výzva k doplnění, upřesnění § 14 odst. 5 a), b) | postup při podávání informací | | | | | | | zpětvzetí | odvolání | stížnost |
|--|----------------|-----------------|---|-------------------------------|---------------------------|---------------------------------|------------------------------------|--|---|-----------------|-----------|----------|----------|
| | | | | odkaz - § 6 | odloženo - § 14 odst.5 c) | odloženo § 17 odst.5 neuhrazeno | odmítnutí části dle § 14 odst.5 b) | rozhodnutí o odmítnutí, byť i jen části žádosti § 15 | Rozh. o odmítnutí, byť i jen části žádosti § 11 odst. 1 písm.b) | plně poskytnuto | | | |
| Odbor organizační | 3 | 3 | | | | | | | | 3 | | | |
| Odbor majetkový | 7 | 7 | | | | | | | | 7 | | | |
| Odbor stavební a životního prostředí | 19 | 15 | | | | | | | | 15 | | | 1 |
| Odbor školství a rozvoje | 6 | 6 | | | | | | | | 6 | | | |
| Odbor organizační (spolupráce s více odbory) | 8 | 8 | | | | | | | | 8 | | | |
| Odbor správní | 4 | 3 | | | | | | | | 3 | 1 | | |
| Oddělení lidských zdrojů | 1 | 1 | | | | | | | | 1 | | | |
| Oddělení Kanceláře primátora | 6 | 6 | | | | | | | | 6 | | | |
| Odbor ekonomický | | | | | | | | | | | | | |
| Odbor komunálních služeb | 5 | 5 | | | | | | | | 5 | | | |
| Městská policie Karviná | 3 | 3 | | | | | | | | 3 | | | |
| Interní auditor | 1 | 1 | | | | | | | | 1 | | | |
| celkem | 63 | 58 | | | | | | | | 58 | | | |

Příloha

Příloha č. 2 k usnesení

Sazebník úhrad za poskytování informací

1. Tento sazebník stanoví v souladu s § 17 zákona č. 106/1999 Sb., o svobodném přístupu k informacím, ve znění pozdějších předpisů, a nařízením vlády č. 173/2006 Sb., o zásadách stanovení úhrad a licenčních odměn za poskytování informací podle zákona o svobodném přístupu k informacím, výši úhrad za poskytování informací dle citovaného zákona.

2. S poskytováním informace mohou být spojeny přímé materiálové náklady.

| a) Cena kopie, je-li informace poskytována formou fotokopie: | Stávající cena |
|---|-----------------------|
| a) Cena výtisku, je-li informace poskytována formou fotokopie nebo počítačového tisku: | |
| Černobílý jednostranný tisk formát A4 | 2,80 Kč |
| Černobílý oboustranný tisk formát A4 | 4,10 Kč |
| Černobílý jednostranný tisk formát A3 | 4,10 Kč |
| Černobílý oboustranný tisk formát A3 | 5,50 Kč |
| Barevný jednostranný tisk formát A4 | 5,50 Kč |
| Barevný oboustranný tisk formát A4 | 11,00 Kč |
| Barevný jednostranný tisk formát A3 | 11,00 Kč |
| Barevný oboustranný tisk formát A3 | 20,00 Kč |
| b) Cena výtisku, je-li informace poskytována formou velkoformátového tisku na inkoustovém plotru (zejména mapové podklady a výstupy z GIS) | |
| Barevný velkoformátový tisk formát A2 | 276,00 Kč |
| Barevný velkoformátový tisk formát A1 | 552,00 Kč |
| Barevný velkoformátový tisk formát A0 | 828,00 Kč |
| c) Cena technického nosiče dat, je-li informace poskytována formou záznamu na technickém nosiči: | - |
| CD disk (ROM) | 11 Kč |
| | 13,80 Kč |

| | |
|--|----------------------------|
| DVD disk | |
| 3. Poštovné, je-li informace zasílána poštou, dle sazebníku poštovních služeb, balné se neúčtuje. | |
| 4. Přímé materiálové náklady se neúčtují, pokud náklady spojené s poskytováním informací nepřesáhnou částku 50,00 Kč. | nad 50,00 Kč |
| 5. Náklady na mimořádně rozsáhlé vyhledávání informací se účtují, přesáhne-li doba zpracování a vyhledávání informace 1 hod. | 366,00 Kč za každou hodinu |

Příloha

Příloha č. 3 k usnesení

Sazebník úhrad za poskytování informací dle zákona o právu na informace o životním prostředí.

Rada města Karviné v souladu s § 10 odst. 3 a 4 zákona č. 123/1998 Sb., o právu na informace o životním prostředí, ve znění pozdějších předpisů, usnesením č. 1006 ze dne 22. 7. 2015 stanoví sazby, na jejichž základě se určují náklady spojené s poskytováním informací o životním prostředí.

| a) Cena kopie, je-li informace poskytována formou fotokopie: | Stávající cena |
|---|-----------------------|
| a) Cena výtisku, je-li informace poskytována formou fotokopie nebo počítačového tisku: | |
| Černobílý jednostranný tisk formát A4 | 2,80 Kč |
| Černobílý oboustranný tisk formát A4 | 4,10 Kč |
| Černobílý jednostranný tisk formát A3 | 4,10 Kč |
| Černobílý oboustranný tisk formát A3 | 5,50 Kč |
| Barevný jednostranný tisk formát A4 | 5,50 Kč |
| Barevný oboustranný tisk formát A4 | 11,00 Kč |
| Barevný jednostranný tisk formát A3 | 11,00 Kč |
| Barevný oboustranný tisk formát A3 | 20,00 Kč |
| b) Cena výtisku, je-li informace poskytována formou velkoformátového tisku na inkoustovém plotru (zejména mapové podklady a výstupy z GIS) | |
| Barevný velkoformátový tisk formát A2 | 276,00 Kč |
| Barevný velkoformátový tisk formát A1 | 552,00 Kč |
| Barevný velkoformátový tisk formát A0 | 828,00 Kč |
| c) Cena technického nosiče dat, je-li informace poskytována formou záznamu na technickém nosiči: | |
| CD disk (ROM) | 11,00 Kč |
| DVD disk | 13,80 Kč |

| | |
|--|--|
| 3. Poštovné, je-li informace zasílána poštou, dle sazebníku poštovních služeb, balné se neúčtuje. | |
| 4. Přímé materiálové náklady se neúčtují, pokud náklady spojené s poskytováním informací nepřesáhnou částku 50,00 Kč. | nad 50,00 Kč |
| 5. Náklady na mimořádně rozsáhlé vyhledávání informací se účtují, přesáhne-li doba zpracování a vyhledávání informace 1 hod. | 366 Kč za každou hodinu |

Příloha

Příloha č. 1 k usnesení

Smlouva č. 1564/2024

Smlouva o úhradě nákladů na zpracování změny č. 9 Územního plánu Karviné a vyhotovení úplného znění územního plánu po jeho změně

Město: **statutární město Karviná**
se sídlem: Fryštátská 72/1, 733 24 Karviná
zastoupeno: Ing. Janem Wolfem, primátorem

k podpisu smlouvy
oprávněna na základě pověření
ze dne 08.01.2025 Ing. Martina Mnichová,
vedoucí Odboru stavebního a životního
prostředí Magistrátu města Karviné

bankovní spojení: Česká spořitelna, a.s.
číslo účtu: 19-1721542349/0800

IČ: 00 297 534
DIČ: CZ 00 297 534

(dále jen "město")

a

Navrhovatel: **LIMADO s.r.o.**
se sídlem: Janáčkovo nábřeží 1153/13
150 00 Praha 5-Smíchov

zapsána: v obchodním rejstříku vedeném Městským soudem v Praze, oddíl C,
vložka 236269
jednatel společnosti Marek Híkl

bankovní spojení: Komerční banka, a.s.
číslo účtu: 78-2823530247/0100
IČ: 263 74 650
DIČ: CZ 263 74 650

(dále jen "navrhovatel")

uzavřeli níže uvedeného dne, měsíce a roku tuto smlouvu:

I. Předmět smlouvy

1. Předmětem této smlouvy je úhrada nákladů na zpracování změny č. 9 územního plánu Karviné (dále jen „územní plán“) vyvolanou potřebou navrhovatele, která bude pořizována na základě návrhu na pořízení změny územního plánu navrhovatele ze dne 18.03.2024, jakož i úhrada nákladů na vyhotovení úplného znění územního plánu po této změně.
2. Pořízení změny č. 9 územního plánu podle ustanovení § 93, § 94, § 96-99, § 101 a § 104 zákona č. 283/2021 Sb., stavební zákon, ve znění pozdějších předpisů (dále jen „stavební zákon“) s použitím ustanovení § 323 odst. 4 stavebního zákona, schválilo Zastupitelstvo města Karviné na svém zasedání dne 13.05.2024, usnesením č. 268, přičemž pořízené této změny podmínilo úplnou úhradou nákladů na zpracování změny územního plánu, včetně vyhotovení úplného znění územního plánu po jeho změně, navrhovatelem.

II. Výše nákladů a způsob jejich úhrady

1. Navrhovatel se v souvislosti s jeho návrhem na změnu územního plánu na základě této smlouvy zavazuje uhradit městu náklady ve výši **655 820,- Kč vč. DPH** za:
 - a) zpracování změny č. 9 územního plánu, tj. návrhu změny č. 9 územního plánu k veřejnému projednání a výsledného návrhu změny č. 9 územního plánu k vydání Zastupitelstvu města Karviné (jedná se o změnu č. 9 předkládanou zastupitelstvu bez nutnosti upravovat změnu č. 9 a konat opakované veřejné projednání), ve výši **549 340,- Kč vč. DPH**,
 - b) vyhotovení úplného znění územního plánu po jeho změně ve výši **106 480,- Kč vč. DPH**.
2. Výše nákladů byla stanovena dle nabídky zpracovatele změny č. 9 územního plánu, kterým je Institut regionálních informací, s.r.o. IČO 255 85 991, se sídlem Chládkova 898/2, 616 00 Brno.
3. Navrhovatel je povinen uhradit náklady dle čl. II. odst. 1 této smlouvy následovně:
 - a) náklady specifikované v odst. 1 písm. a) tohoto článku smlouvy ve výši **549 340,- Kč vč. DPH** se navrhovatel zavazuje uhradit městu na základě daňového dokladu (faktury) vystaveného městem po nabytí účinnosti této smlouvy, a to do 15 dnů od obdržení faktury, na účet města uvedený v záhlaví této smlouvy a pod variabilním symbolem vystaveného daňového dokladu. Nebudou-li tyto náklady ve stanovené lhůtě uhrazeny, nebude zahájeno zpracování návrhu změny č. 9 územního plánu,
 - b) náklady specifikované v odst. 1 písm. b) tohoto článku smlouvy ve výši **106 480,- Kč vč. DPH** se navrhovatel zavazuje uhradit městu na základě daňového dokladu (faktury) vystaveného městem po vydání změny č. 9 územního plánu Zastupitelstvem města Karviné, a to do 15 dnů od obdržení faktury, na účet města uvedený v záhlaví této smlouvy a pod variabilním symbolem vystaveného daňového dokladu.
4. Po úhradě nákladů dle čl. II. odst. 1 písm. a) této smlouvy bude městem zadáno u zpracovatele zpracování příslušných dokladů a provedení s tím souvisejících činností.
5. V případě, že z projednání návrhu změny č. 9 územního plánu vyvstane potřeba opakovaného veřejného projednání, tj. potřeba zpracovat upravený návrh změny č. 9 územního plánu k opakovanému veřejnému projednání, navrhovatel se zavazuje uhradit městu veškeré náklady na zpracování upraveného návrhu změny č. 9 územního plánu na základě daňového dokladu (faktury) vystaveného městem, a to do 15 dnů od obdržení faktury, na účet města uvedený v záhlaví této smlouvy a pod variabilním symbolem vystaveného daňového dokladu.
6. Pokud v průběhu přípravy, pořizování či projednávání změny č. 9 územního plánu dojde k navýšení nákladů uvedených v této smlouvě vyvolaných například změnou legislativy, změnou nadřazené územně plánovací dokumentace apod., zavazuje se navrhovatel tyto náklady uhradit městu na

základě písemné výzvy města, ve které budou náklady rozepsány a vyčísleny, a to ve lhůtě v této výzvě stanovené a na účet města uvedený v záhlaví této smlouvy.

7. Navrhovatel je povinen uhradit městu veškeré náklady na zpracování změny č. 9 územního plánu i v případě, že zastupitelstvem města nebude schváleno vydání změny územního plánu, protože se při jejím pořizování nedosáhne dohody s dotčenými orgány nebo pro opodstatněné námitky nebo jiné objektivní důvody. Navrhovatel výslovně prohlašuje, že si je této skutečnosti vědom, a že v případě, kdy změna nebude vydána, nevzniká mu nárok na vrácení či prominutí částky nákladů, které se zavázal na základě této smlouvy uhradit.

III. Závěrečné ujednání

1. Tato smlouva je uzavřena dnem podpisu oběma smluvními stranami.
2. Město je povinným subjektem dle zákona č. 340/2015 Sb., o zvláštních podmínkách účinnosti některých smluv, uveřejňování těchto smluv a o registru smluv (zákon o registru smluv), v platném znění (dále jen „zákon o registru smluv“). Smluvní strany se dohodly, že povinnosti dle tohoto zákona v souvislosti s uveřejněním této smlouvy zajistí město. Smluvní strany souhlasí s uveřejněním této smlouvy v registru smluv dle zákona o registru smluv. Smluvní strany souhlasí s tím, že v registru smluv bude zveřejněn celý rozsah této smlouvy, a to na dobu neurčitou.
3. Tato smlouva nabývá účinnosti dnem zveřejnění v registru smluv dle zákona o registru smluv.
4. Tato smlouva je vyhotovena ve dvou stejnopisech, jeden pro navrhovatele a jeden pro město.
5. Vztahy mezi smluvními stranami v této smlouvě výslovně neupravené se řídí příslušnými ustanoveními obecně závazných právních předpisů, zejména zákonem č. 89/2012 Sb., občanský zákoník.
6. Jakékoliv změny této smlouvy lze provádět pouze formou písemných dodatků, které budou podepsané oběma smluvními stranami.
7. Smluvní strany prohlašují, že si tuto smlouvu před jejím podpisem přečetly, že byla uzavřena po vzájemném projednání podle jejich pravé a svobodné vůle, určitě, vážně a srozumitelně, nikoliv v tísní a za nápadně nevýhodných podmínek.
8. O uzavření této smlouvy rozhodla Rada města Karviné dne, usnesením č.

V, dne

V Karviné, dne

Za navrhovatele:

Za město:

.....
Marek Híkl,
jednatel společnosti
LIMADO s.r.o.

.....
Ing. Martina Mnichová
vedoucí Odboru stavebního a
životního prostředí Magistrátu města Karviné

Příloha

Příloha č. 1 k usnesení



PROGRAM PREVENCE KRIMINALITY STATUTÁRNÍHO MĚSTA KARVINÁ NA ROK 2025

1. Obsah

| | |
|---|---|
| 2. Úvod | 1 |
| 3. Strategické cíle prevence kriminality v České republice na léta 2022–2027 | 1 |
| 4. Strategické cíle prevence kriminality statutárního města Karviná..... | 2 |
| 5. Obecné cíle prevence kriminality statutárního města Karviná | 2 |
| 6. Úrovně a typy projektů..... | 2 |
| 7. Sestavení Programu prevence kriminality statutárního města Karviná na rok 2025 | 3 |
| 8. Popis doporučených projektů | 4 |

2. Úvod

Prevenci kriminality lze v obecném smyslu chápat jako intervenci realizovanou různými subjekty na různých stupních, přičemž je hlavním účelem zabránit trestné činnosti ještě předtím, než k ní dojde. Podstatou prevence kriminality je tedy kriminalitě předcházet.

Z trestněprávního hlediska představuje kriminalita souhrn trestných činů vymezených v platném trestním zákoníku. Dále můžeme na kriminalitu pohlížet ze sociologického pohledu, který je mnohem širší a který kromě trestné činnosti zahrnuje ve svém pojetí i jednání, která nejsou přímo trestná, ale jsou společensky škodlivá a nežádoucím způsobem ovlivňují kvalitu života jedince či celé společnosti.

Mezi zásadní společensky nežádoucí jevy patří látkové a nelátkové závislosti – zejména pak alkoholové a drogové závislosti, gamblerství, netolismus, vandalismus, extremismus, interetnické konflikty a další.

Prevence kriminality pak dle jedné z mnoha definic zahrnuje veškerá opatření, vedoucí ke snížení rizika výskytu trestných činů, jakož i jejich škodlivých důsledků pro jednotlivce a společnost. Prevence kriminality se snaží působit na různorodé příčiny kriminality. Prosazování práva a trestní sankce jsou v této souvislosti ponechávány stranou, navzdory jejich potenciálně preventivním účinkům.

Hlavními objekty prevence kriminality jsou kriminogenní faktory, tedy sociální prostředí, příčiny a podmínky pro vznik kriminality. Dále se prevence kriminality zaměřuje na potenciální či skutečné pachatele trestné činnosti a potenciální či skutečné oběti trestných činů.

Záměrem statutárního města Karviná je koordinovat a zabezpečovat oblast prevence kriminality na svém území a realizovat preventivní politiku prostřednictvím zajišťování a vyčleňování finanční podpory potřebným preventivním aktivitám. Při tom má zájem spolupracovat se všemi relevantními partnery a subjekty.

3. Strategické cíle prevence kriminality v České republice na léta 2022–2027

Strategické cíle dále vycházejí z prioritních oblastí schválených pro tento účel Republikovým výborem pro prevenci kriminality. Těmito oblastmi jsou:

- A. Podpora a rozvoj systému prevence kriminality v ČR.
- B. Pomoc obětem trestných činů a jejich podpora.
- C. Práce s pachateli trestné činnosti, prevence recidivy.
- D. Komplexní a koordinovaný přístup k bezpečnosti v rizikových lokalitách, práce Policie ČR ve vztahu k menšinám.
- E. Situační prevence kriminality a nové přístupy.
- F. Kriminalita páchaná dětmi a na dětech.
- G. Prevence kybernetické kriminality.

Obrázek 1 - Strategické cíle prevence kriminality v České republice na léta 2022-2027

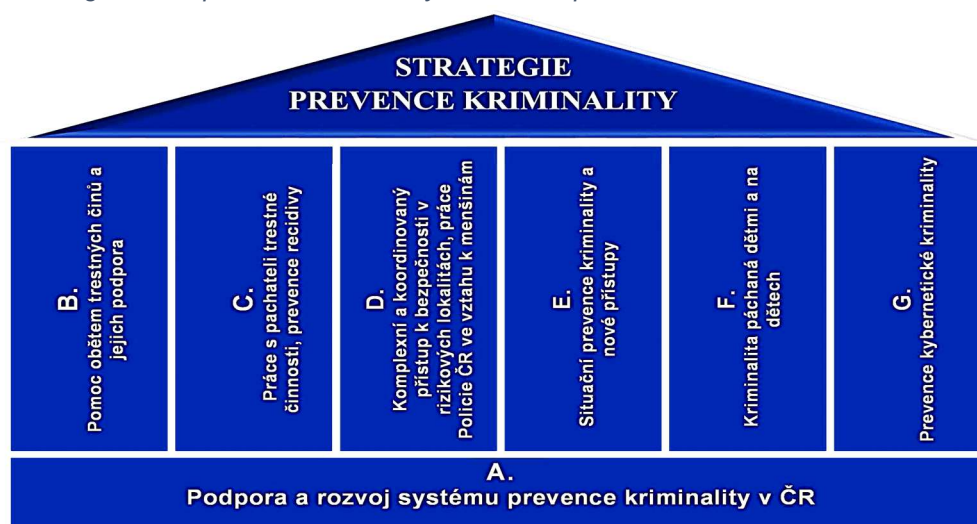

Zdroj: Strategie prevence kriminality ČR na léta 2022-2027

4. Strategické cíle prevence kriminality statutárního města Karviná

Strategické cíle prevence kriminality statutárního města Karviná pro období let 2023 až 2028 vycházejí ze základních pilířů strategických cílů, uvedených ve Strategii prevence kriminality v České republice na léta 2022–2027, přičemž jsou přiměřeně a realisticky přizpůsobeny potřebám a zejména možnostem municipality.

- A** Rozvíjet systém prevence kriminality a finančně podporovat aktivity prevence kriminality, stavět na přístupu založeném na důkazech a empirických poznatcích, posilovat spolupráci s relevantními subjekty.
- B** Uplatňovat komplexní a koordinovaný přístup k řešení kriminality v rizikových lokalitách založený na partnerské spolupráci s odpovědnými subjekty a zástupci obyvatel lokalit, přičemž se zaměřit nejen na projevy, ale i příčiny problémů.
- C** Rozvíjet a podporovat situační prevenci kriminality, posilovat odolnost míst proti trestné činnosti, zvyšovat povědomí veřejnosti o možnostech ochrany, podporovat a implementovat nové přístupy a technologie.
- D** Sledovat vývoj kriminality páchané dětmi i na dětech a včasně reagovat vhodnými opatřeními, zvyšovat ochranu dětí před násilím a dalšími kriminálně rizikovými jevy, včas identifikovat ohrožené děti a realizovat potřebné intervence.
- E** Aktivně, systémově a koordinovaně posilovat prevenci kybernetické kriminality a rizikového chování v souvislosti s pohybem a děním ve virtuálním a on-line prostoru.
- F** Poskytovat v odpovídající a možné míře součinnost orgánům a organizacím zabývajících se pomocí a podpoře obětem trestné činnosti, zejména v případech zvláště zranitelných obětí.
- G** Poskytovat v odpovídající a možné míře součinnost orgánům a organizacím zaměřených na boj proti recidivě a na včasnou a koordinovanou resocializaci pachatelů, podporovat práci s násilnou osobou.

5. Obecné cíle prevence kriminality statutárního města Karviná

Tvorba preventivních programů pro statutární město Karviná v období 2023–2028 bude založena na přijímání takových preventivních opatření, které budou v souladu se strategickými a specifickými cíli a zároveň budou zohledněny aktuální problémy města a strukturovanost výskytu sociálně patologických jevů, včetně kriminálních deliktů i trestné činnosti, a které budou v rámci možností naplňovat níže uvedené dlouhodobé obecné cíle prevence kriminality.

- Při řešení bezpečnostní situace a prevence kriminality v rizikových lokalitách uplatňovat komplexní přístup, založený na spolupráci odpovědných partnerů a kombinaci opatření cílených na příčiny problémů.
- Zaměřit se na eliminaci kriminogenních faktorů.
- Důsledně uplatňovat projekt „Bezpečná Karviná“.
- Do řešení problémů co nejvíce aktivně zapojovat obyvatele těchto lokalit.
- Prohlubovat vzájemnou spolupráci jednotlivých organizací, které působí v preventivní oblasti.
- Pravidelný monitoring drogové scény a v návaznosti na něm zajistit a podporovat odpovídající kvalifikované služby.
- Vyhodnocovat vývoj kriminality v teritoriu obce.
- Pružně reagovat na nové výzvy/rizika, nově pak i s ohledem na migrační krizi související s konfliktem na Ukrajině.
- Průběžně snižovat riziko nárůstu potencionálních uživatelů drog.
- Propagovat a medializovat prevenci kriminality.
- Pokračovat v podpoře a rozvoji stěžejních projektů prevence kriminality.

6. Úrovně a typy projektů

Při vytváření dílčích projektů a stanovení strategie působení na jednotlivé cílové skupiny je zapotřebí specifikovat, jedná-li se o preventivní aktivitu na primární, sekundární či terciární úrovni:

- **primární prevence** – zaměřuje se na všechny občany (osvěta, informace),
- **sekundární prevence** – zaměřuje se na zvláště ohrožené skupiny, například mládež, seniory a další, tzv. rizikové skupiny osob, u nichž je zvýšená pravděpodobnost, že se stanou pachateli nebo oběťmi trestné činnosti,

➤ **terciární prevence** – soustřeďuje se na kriminálně narušené jedince a na prokriminální sociální prostředí.

Z hlediska charakteristik preventivních opatření a aktivit je zapotřebí rozlišovat základní typy:

➤ **sociální prevence** – realizace aktivit zaměřených na změnu ne příznivých společenských a ekonomických podmínek prostředí, které produkují potencionální pachatele trestné činnosti,

➤ **situační prevence** – vytváří specifická opatření, která znesnadňují páchaní trestné činnosti, zvyšují pravděpodobnost odhalení pachatele a významně snižují, či znemožňují případný zisk z trestné činnosti,

➤ **viktimologické prevence** – jedná se o informování občanů prostřednictvím médií, přednášek, besed, letáků a poradenských služeb o možnostech a způsobech ochrany před trestnou činností.

7. Sestavení Programu prevence kriminality statutárního města Karviná na rok 2025

Program prevence kriminality statutárního města Karviná na rok 2025 (dále jen Program PK) je navržen v souladu se Strategii prevence kriminality v České republice na léta 2022-2027 a v souladu s naplňováním cílů definovaných Konceptí prevence kriminality statutárního města Karviná na období 2023–2028. Program je zaměřen na koncepční a celoplošné řešení bezpečnostní situace s důrazem na co největší eliminaci místních problémů spojených s trestnou činností a obdobným protispolečenským jednáním. Důraz je kladen na celoplošnou a co nejširší informovanost všech věkových skupin, kdy zároveň budou dále využívány informační kanály na elektronické bázi, s cílem omezení vzniku kriminogenních faktorů z důvodu neznalosti. Program PK navazuje na dlouhodobé zkušenosti získané v dosavadních programech prevence kriminality na místní úrovni a taktéž vychází ze závěrů učiněných na základě statistických údajů a z podnětů získaných přímo od účastníků projektů.

Úsekem prevence kriminality Městské policie Karviná bylo zpracováno celkem 7 projektů zařazených do Programu PK statutárního města Karviná na rok 2025. Z toho 1 projekt je z oblasti sociální prevence, 4 projekty z oblasti viktimologické prevence a 2 projekty z oblasti situační prevence. Sestavování programu PK bylo ovlivněno rozhodnutím donátora (Odbor PK MV ČR), že v roce 2025 nebudou podporovány investiční projekty (MKDS a další).

Na realizaci projektu, uvedeného pod pořadovým číslem 7, má statutární město Karviná záměr žádat o poskytnutí dotace z rozpočtu ČR Ministerstva vnitra České republiky.

Komise bezpečnostní a prevence na svém zasedání dne 30. 10. 2024 projednala předložené projekty a doporučila je Radě města Karviné a Zastupitelstvu města Karviné schválit v rámci Programu PK statutárního města Karviná na rok 2025.

8. Popis doporučených projektů

Tabulka – Popis projektů PPK na rok 2025

| | název projektu | realizátor/ participující subjekt | částka z rozpočtu SMK | požadovaná dotace MV ČR |
|-----------|--|---|--------------------------|---------------------------------|
| 1. | Bezpečně po celý den – besedy pro rizikové skupiny (MŠ, ZŠ, SŠ a senioři) | Městská policie Karviná/ metodičtí MŠ, ZŠ a SŠ + kluby seniorů | 74.000,- Kč | MV ČR nepodporuje dotačně |
| | <p><i>anotace projektu</i></p> <p><i>V rámci projektu uskuteční strážníci MP Karviná interaktivní besedy z oblasti viktimologické prevence pro žáky MŠ, ZŠ a SŠ. Cílem besed je upozornit účastníky na nebezpečí, která jich hrozí venku, ale i doma (šikana, kyberšikana, sexting, kontakt s cizími osobami a další), informovat o nebezpečných místech a posílit znalosti o dodržování pravidel silničního provozu. Vyšším ročníkům navýšit kompetence v oblasti právního vědomí. Formou pomůcek – tzv. opilé brýle a jiné, vtáhnout přímou a praktickou ukázkou o problematice v oblasti návykových látek. Formou přednášek, exkurzí, letáků a besed budou taktéž senioři informováni o aktuálních opatřeních, jak bránit svou osobní bezpečnost, o možnostech využití moderní techniky ke své obraně i k ochraně svého majetku. Dozvědí se, jak se ke své obraně dají využít předměty denní potřeby. Budou informováni o častých a stále novějších praktikách podvodníků, dealerů a tzv. šmejdů. V neposlední řadě se také blíže seznámí se související právní problematikou a kde a jak hledat v případě potřeby okamžitou pomoc.</i></p> | | | |
| 2. | Senioři – bezpečný domov 2025 | Městská policie Karviná | 24.000,- Kč | MV ČR nepodporuje dotačně |
| | <p><i>anotace projektu</i></p> <p><i>Pomocí montáže jisticích bezpečnostních prvků na vstupní a balkonové dveře osobám starším 60-ti let a osobám zdravotně postiženým, dojde ke zvýšení pocitové bezpečnosti a významnému přispění k ochraně majetku rizikové skupiny obyvatel. Jedná se o účinné mechanické zajištění a zabezpečení ochrany uživatelů před neoprávněným vniknutím nežádoucích osob a jejich páchaní trestné činnosti</i></p> | | | |
| 3. | Hokejbalem proti drogám 2025 | Městská policie Karviná Hcb Karviná | 40.000,- Kč | MV ČR nepodporuje dotačně |
| | <p><i>anotace projektu</i></p> <p><i>Projekt je založený na kombinaci sportovní aktivity (hokejbalových utkání) s prvky prevence kriminality (besední činnost), ale i praktickými ukázkami na několika stanovištích. Záměrem je zvýšit informovanost o nebezpečí návykových látek, dopadech na zdravý vývoj jedince a také o právních a společenských důsledcích spojených s jejich užíváním, respektive zneužíváním. Plánována je dvoudenní aktivita v areálu SPŠ Karviná, která byla v předchozích letech součástí celonárodní akce pořádané Českomoravským svazem hokejbalu uváděná pod stejným názvem.</i></p> | | | |
| 4. | „To je zákon kámo“ 2025 | Městská policie Karviná | 11.000,- Kč | MV ČR nepodporuje dotačně |
| | <p><i>anotace projektu</i></p> <p><i>Projekt je návazným programem na projekt realizovaný v roce 2024 – Revolution Train. Cílovou skupinu tvoří jedinci, kteří prošli vlakem. V průběhu 3 – 4 hodinové pásma budou prostřednictvím interaktivní hry znovu vtaženi do děje filmu, přičemž budou plnit samostatně různé úkoly a odpovídat na otázky z oblasti práva, závislosti a protispoločenských jevů.</i></p> | | | |
| 5. | Když ne ty, tak kdo už 2025 | Městská policie Karviná | 38.000,- Kč | MV ČR nepodporuje dotačně |
| | <p><i>anotace projektu</i></p> | | | |

| | | | | |
|---|--|--------------------------------------|--------------------------|----------------------------|
| <p><i>Cílem projektu je zvýšit osobní aktivitu vlastníků dopravních prostředků, nemovitostí a obdobného majetku - potencionálních obětí majetkové tr. činnosti – nevytvářet příležitosti či lákadla pro případné pachatele. V rámci projektu budou přiměřeným a vhodným způsobem prováděny strážníky zařazenými do úseku PK MPK namátkové kontroly odstavených dopravních prostředků (zejména osobní motorová vozidla, jízdní kola), ale také vstupy do objektů společných prostor a další, monitorování četnosti a způsobu využívání bezpečnostních stojanů na jízdní kola. Zároveň bude prováděna interaktivní formou osvěta, včetně sportovišť pro mládež, Karvinského moře a další.</i></p> | | | | |
| 6. | název projektu | realizátor/ participující subjekt | částka z rozpočtu SMK | požadovaná dotace MV ČR |
| | Forenzní značení jízdních kol a invalidních vozíků | Městská policie Karviná | 29.000,- Kč | 0,- |
| | <p><i>anotace projektu</i></p> <p><i>Projekt je pokračováním v označování a registraci jízdních kol a invalidních vozíků pomocí syntetické DNA – forenzní metoda značení majetku. Značení není pouhým okem viditelné, a proto bude na každý označený majetek nalepena příslušná samolepka, která varuje a informuje potencionální pachatele krádeží. Pro obyvatele pohybující se v teritoriu statutárního města Karviná je a bude značení a registrace v nadnárodním registru značených věcí zcela bezplatná. Metoda značení výrazně napomáhá ve snižování počtu odcizených jízdních kol. Další výhodou je snadná identifikace majitele odcizených a posléze nalezených jízdních kol a invalidních vozíků.</i></p> | | | |
| 7. | název projektu | realizátor/ participující subjekt | částka z rozpočtu SMK | požadovaná dotace MV ČR |
| | Asistenti prevence kriminality | Městská policie Karviná | 30.000,- Kč | 576.000,- Kč |
| | <p><i>anotace projektu</i></p> <p><i>Projekt je nástavbou dlouhodobého a úspěšného projektu realizovaného v předchozích letech, kdy bude opětovně požádáno o dotaci MV ČR v rámci vyhlášené specifické výzvy donátora, v rámci které jsou finanční prostředky účelově určeny na výdaje spojené s realizací preventivních projektů k řešení dopadů bezpečnostní situace na místní úrovni spojených s uprchlickou krizí na Ukrajině. Asistenti prevence kriminality (dále jen APK), budou dle zvyklostí předchozích let řešit aktuální problémy, požadavky a potřeby obyvatel, zejména pak v sociálně zatížených oblastech. Budou přispívat k ochraně a bezpečnosti osob a majetku. APK budou vykonávat pochůzkovou činnost s cílem snížení rizika páčání trestné činnosti, přestupků a zvýšení bezpečnosti v lokalitách. Při výkonu práce budou spolupracovat se strážníky MPK. Zároveň se zapojí do realizace jednotlivých projektů prevence kriminality MPK. Již druhým rokem pak budou tvořit spojenci mezi běženci z Ukrajiny, kteří žijí a pohybují se v teritoriu SM Karviná s cílem, co nejvíce zamezit vzniku latentních rizik jako je např. případná nesnášenlivost mezi uprchlíky a ostatními obyvateli města, ale také budou uprchlíkům napomáhat v komunikaci se samosprávou, státní správou, policií a dalšími orgány.</i></p> | | | |

| | | |
|--------|--------------------------|----------------------------|
| Celkem | částka z rozpočtu SMK | požadovaná dotace MV ČR |
| | 246.000,- Kč | 576.000,- Kč |

Příloha č. 2. k usnesení RM Karviné č.1961

Příloha

Příloha č. 2 k usnesení

Tabulka č. 1 - Seznam doporučených projektů prevence kriminality k realizaci na rok 2025

| | <i>název projektu</i> | <i>realizátor/ participující subjekt</i> | <i>požadovaná částka z rozpočtu SMK</i> | <i>požadovaná částka z MV ČR</i> |
|---------------|--|--|---|--------------------------------------|
| 1. | Bezpečně po celý den – besedy pro rizikové skupiny 2025 (MŠ, ZŠ, SŠ a senioři) | Městská policie Karviná/ | 74.000,- Kč | <i>Není podporováno donátorem</i> |
| 2. | Senioři – bezpečný domov 2025 | Městská policie Karviná | 24.000,- Kč | <i>Není podporováno donátorem</i> |
| 3. | Hokejbalem proti drogám 2025 | Městská policie Karviná Hcb Karviná | 40.000,- Kč | <i>Není podporováno donátorem</i> |
| 4. | „To je zákon kámo“ 2025 | Městská policie Karviná | 11.000,- Kč | <i>Není podporováno donátorem</i> |
| 5. | Když ne ty, tak kdo už 2025 | Městská policie Karviná | 38.000,- Kč | <i>Není podporováno donátorem</i> |
| 6. | Forenzní značení jízdních kol a invalidních vozíků 2025 | Městská policie Karviná | 29.000,- Kč | 0,- |
| 7. | Asistenti prevence kriminality 2025 | Městská policie Karviná | 30.000,- Kč | 576.000,- Kč |
| <i>celkem</i> | | | 246.000,-Kč | 576.000,- Kč |

ČEZ Distribuce, a. s.

se sídlem Děčín IV-Podmokly, Teplická 874/8, 405 02 Děčín
zapsána v obchodním rejstříku vedeném u Krajského soudu v Ústí nad Labem, oddíl B, pod sp. zn. B 2145
IČO 24729035, DIČ CZ24729035

Bankovní spojení: [REDAKCE]

Zasílací adresa pro doručování faktur: 28. října 3123/152, 709 02 Ostrava

Zastoupená: [REDAKCE] vedoucím oddělení Regionální správy VN, NN, na základě
pověření POV - 036/2022 ze dne 30.03.2022

(dále jen „Poskytovatel“) na straně jedné

a

Statutární město Karviná

se sídlem: Fryštátská 72/1, 733 24 Karviná-Fryštát
není zapsán v obchodním rejstříku

zastoupeno: Ing. Jan Wolf, primátor města Karviné

k podpisu smlouvy oprávněna: Ing. Jana Maierová, MPA, vedoucí odboru komunálních služeb, na základě
pověření ze dne 4. 1. 2021

kontaktní osoba: [REDAKCE]

ID datové schránky: es5bv8q

IČ: 002 97 534

DIČ: CZ 002 97 534

(dále jen „Uživatel“) na straně druhé

uzavírají dle zákona č. 89/2012 Sb., občanský zákoník tuto smlouvu:

Smlouva o umístění zařízení (bezúplatná)**č. SUZB/2032/2024****Článek I.
Úvodní ustanovení**

Poskytovatel prohlašuje, že je výlučným vlastníkem a provozovatelem venkovního vedení nízkého napětí, včetně podpěr v obci Karviná a katastrálním území Ráj, parc.č. 1533/46 (dále jen vedení nn).

**Článek II.
Předmět smlouvy**

Předmětem této smlouvy je vymezení bližších podmínek vzájemné spolupráce smluvních stran při zřizování a provozování vedení nn a instalace zařízení Uživatele na podpěrné body nn, ve snaze zajistit bezpečný a spolehlivý provoz zařízení obou smluvních stran. Jedná se o umístění na sloupy venkovního vedení nn v obci **Karviná**, lokalita **část Ráj, ulice Polská, poblíž č. p. 91, (parcelní číslo 1533/46, katastrální území Ráj)**.

Poskytovatel podle této smlouvy dává Uživateli souhlas s umístěním a provozováním zařízení Uživatele – kamerového systému se solárním napájením (dále jen „zařízení“) na vedení nn za dále stanovených podmínek. Přesná specifikace zařízení je uvedena v příloze této smlouvy – grafickém návrhu zařízení – a přesné umístění zařízení je popsáno v příloze této smlouvy – katastrálním snímkem s vyznačením místa požadovaného umístění zařízení.

**Článek III.
Práva a povinnosti Poskytovatele**

1. Poskytovatel se zavazuje, že umožní Uživateli po celou dobu platnosti smlouvy přístup k jeho zařízení pro potřeby instalace, oprav a manipulaci v souladu s touto smlouvou.

2. Poskytovatel nesmí poškodit, zahradit nebo odstranit zařízení Uživatele umístěné na vedení nn a dále musí umožnit jeho údržbu tak, aby byla jeho instalace bezpečná.
3. V případě nezbytné opravy vedení nn, na kterém je zařízení Uživatele umístěno, může Poskytovatel ve spolupráci s Uživatelem sejmout zařízení na dobu nezbytně nutnou a opětovně jej nainstalovat. Zároveň se však Poskytovatel zavazuje informovat Uživatele o zamýšleném sejmutí zařízení písemně nejméně do 30 kalendářních dnů před termínem sejmutí.
4. Poskytovatel se zavazuje informovat Uživatele o majetkových změnách, případně nařízeních státních orgánů týkajících se vedení nn, jsou-li mu známy.

Článek IV. Povinnosti Uživatele

Uživatel je zejména povinen:

1. zajistit veškerá úřední povolení orgánů státní správy, které mají dle příslušných předpisů oprávnění vyjadřovat se k instalaci a provozování těchto zařízení na území ČR,
2. umístit zařízení z hlediska vzdáleností od částí el. zařízení pod napětím v souladu s platnými předpisy a nezhoršovat podmínky pro provádění údržby tohoto zařízení,
3. dodržet technické podmínky Poskytovatele k instalaci zařízení, provádět opravy a pravidelnou údržbu zařízení a udržovat poskytnutý prostor v dobrém stavu tak, aby jeho veškerá činnost nenarušila běžný provoz vedení nn,
4. oznámit Poskytovateli předem provádění rozsáhlejších oprav nebo údržby zařízení,
5. dočasně odstranit instalované zařízení a zajistit maximální součinnost na základě písemné výzvy Poskytovatele z důvodu rekonstrukce nebo opravy vedení nn,
6. v případě, že bude smlouva o umístění zařízení vypovězena, nebo nebude prodloužena její platnost demontovat zařízení do doby skončení platnosti smlouvy o umístění zařízení,
7. po ukončení doby platnosti této smlouvy zajistit uvedení poskytnutých míst do původního stavu na vlastní náklady; v případě, že toto Uživatel neučiní do lhůty dané Poskytovatelem, Poskytovatel sám uvede poskytnutá místa do původního stavu, odstraní případné škody na své náklady a poté je přefakturuje k úhradě Uživateli,
8. všechny škody vztahující se k vedení nn nahlásit po jejich zjištění ihned Poskytovateli; Uživatel odpovídá Poskytovateli za škody, které vzniknou na poskytnutých místech jeho užíváním, poškozením nebo znehodnocením nad míru obvyklou a přiměřenou k době užívání; škody na vlastní náklady neprodleně odstraní.

Článek V. Podmínky BOZP

1. Technické řešení zařízení Uživatele a jeho umístění musí umožnit bezpečnou obsluhu, údržbu a opravy zařízení distribuční soustavy.
2. Instalace a údržba zařízení Uživatele může být prováděna pouze osobami s požadovanou odbornou kvalifikací. V průběhu prací a technickým řešením zařízení Uživatele nesmí být porušena ochrana elektrických zařízení před úrazem elektrickým proudem dle PNE 33 0000-1 a musí být dodrženy základní podmínky pro bezpečnost práce na elektrickém zařízení, dle platných právních předpisů a technických norem.

Článek VI. Doba plnění a platnost smlouvy

1. Smlouva o umístění a provozování zařízení se uzavírá na dobu neurčitou.
2. Tato smlouva nabývá platnosti a účinnosti dnem jejího podpisu smluvními stranami.
3. Smlouva může být ukončena:
 - a) písemnou dohodou smluvních stran,
 - b) písemnou výpovědí s lříměsíční výpovědní lhůtou. Výpověď počíná běžet prvním dnem kalendářního měsíce následujícího po měsíci, v němž došlo k doručení písemné výpovědi druhé smluvní straně. V pochybnostech se má za to, že výpověď byla doručena třetí pracovní den po jejím odeslání formou doporučeného dopisu.
 - c) odstoupením od této smlouvy na základě podmínek stanovených právními předpisy nebo touto smlouvou:
 - v případě, že nastanou okolnosti neovlivnitelné žádou ze smluvních stran a jestliže tyto okolnosti učiní plnění předmětu smlouvy nemožným. Těmito neovlivnitelnými skutečnostmi se pro účely této smlouvy rozumí události, jež mají vliv na nemožnost plnění povinností podlé této

smlouvy a které se vymykají kontrole smluvních stran nebo které brání z jiných důvodů provozování zařízení,

- poruší-li Uživatel některé ustanovení této smlouvy podstatným způsobem, užívací právo založené touto smlouvou skončí dnem doručení písemného odstoupení od smlouvy.

4. Odstoupení od této smlouvy musí být učiněno písemně a nabude účinnosti dnem doručení druhé smluvní straně.

Článek VII. Další ujednání

1. Zařízení instaluje Uživatel na vlastní náklady.
2. Modernizaci nebo rozšíření instalovaného zařízení lze provádět pouze na základě předchozího písemného souhlasu Poskytovatele.
3. Smluvní strany se vzájemně zavazují zachovávat mlčenlivost po dobu platnosti smlouvy a trvale i po jejím ukončení o skutečnostech tvořících předmět obchodního tajemství či o jiných důvěrných údajích a informacích ve smyslu příslušných právních předpisů, v souvislosti s touto smlouvou zjištěných.

Článek VIII. Kontaktní údaje

Kontaktní osoby:

Za Poskytovatele: [REDACTED], technik MPV,

Za Uživatele: [REDACTED]

Kontaktní adresy:

Pro Poskytovatele: ČEZ Distribuce, a.s., Teplická 874/8, 405 02 Děčín

Pro Uživatele: Fryštátská 72/1, 733 24 Karviná-Fryštát

Článek IX. Závěrečná ustanovení

1. Právní vztahy touto smlouvou výslovně neupravené se řídí příslušnými právními předpisy České republiky.
2. Jakékoli změny této smlouvy nebo její dodatky lze provést pouze písemnou formou, přičemž smluvní strany výslovně vylučují možnost její změny nebo doplnění ústní dohodou stran.
3. Smluvní strany se zavazují případné vzniklé spory z této smlouvy řešit nejprve mimosoudní cestou.
4. Smluvní strany této smlouvy po jejím přečtení prohlašují, že tato byla sepsána na základě jejich svobodné a vážné vůle a na důkaz toho připojují své vlastnoruční podpisy.
5. Smlouva je vytvořena ve dvou originálech, z nichž každá ze smluvních stran obdrží po jednom.

Přílohy:

- katastrální snímek s vyznačením místa požadovaného umístění zařízení
- grafický návrh zařízení
- dopis-vyjádření ČEZ Distribuce, a.s. - souhlas s umístěním

V Ostravě dne:.....

V Karvině dne:.....

Za Poskytovatele

Za Uživatele

.....
[REDACTED]
ČEZ Distribuce, a.s

.....
Ing. Jana Maierová, MPA
vedoucí Odboru komunálních služeb

O s v ě d ě n í

ve smyslu ustanovení § 41 zákona číslo 128/2000 Sb., o obcích zveřejněno od --- do ---.

schváleno usnesením Rady města Karviné číslo ze dne

Vyhotovil: Magistrát města Karviné, Odbor komunálních služeb,

datum:, podpis:

Příloha č. 1: Katastrální snímek s vyznačením místa požadovaného umístění zařízení



parcela č. 1533/46, k. ú. Ráj

Příloha č. 2: Grafický návrh zařízení



+20°

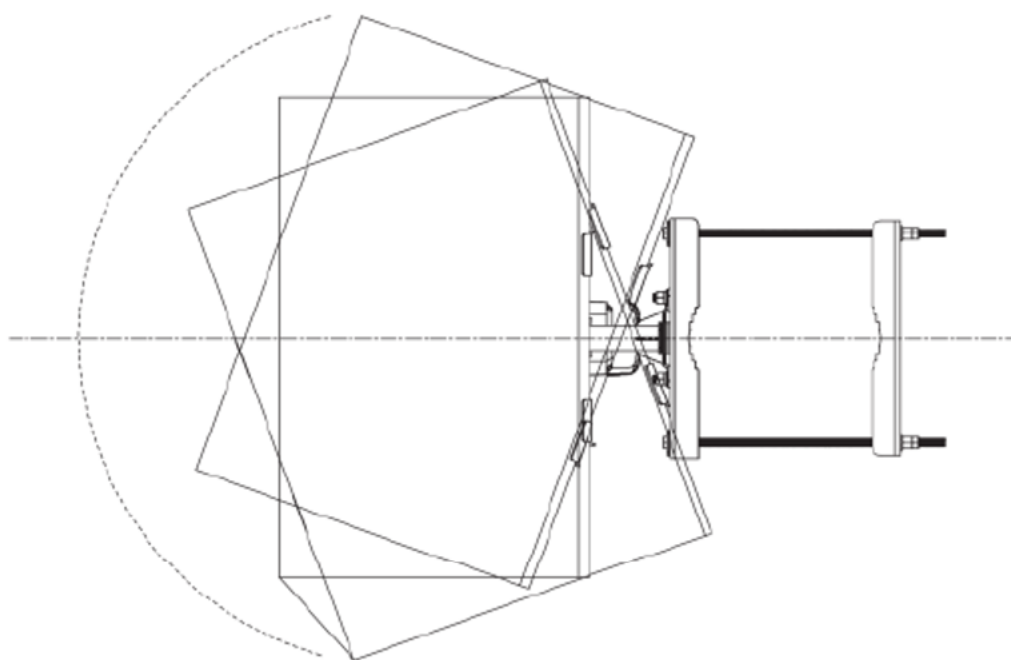

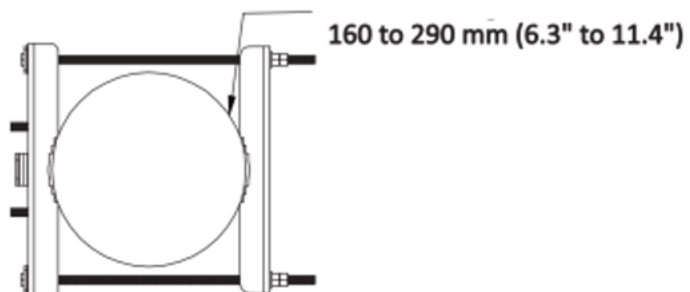

-20°

Rozsah průměrů



Příloha č. 3: Dopis-vyjádření ČEZ Distribuce, a.s. - souhlas s umístěním



Magistrát města Karviné
Doručeno 14.11.2024
SMK/154607/2024
Listů: 1, příloh:

MMKASS14273646

STATUTÁRNÍ MĚSTO KARVINÁ
Magistrát města Karviné
Ing. Jana Maierová, MPA
Fryštátská 72/ 1
733 24 Karviná-Fryštát

VÁŠ DOPIS ZNAČKY / ZE DNE
SMK/148133/2024/01

NAŠE ZNAČKA
1155305963

VÝŘIZUJE / LINKA
[REDAKCE]

MÍSTO ODESLÁNÍ / DNE
Plzeň/ 13.11.2024

Vyjádření k umístění kamerového systému na sloupě ve vlastnictví ČEZ Distribuce, a.s.

ČEZ Distribuce, a.s. jako provozovatel distribuční soustavy souhlasí s umístěním kamerového systému (kamera se solárním napájením) na podpěrném bodě č. 682 na parcele č. 1533/46 v k.ú. Ráj, na ulici Polská v blízkosti domu č.po.91, který je vlastnictvím ČEZ Distribuce, a.s. za dodržení níže uvedených podmínek.

Stavebník zajistí ochranu zařízení energetické společnosti v rozsahu daném zákonem č. 458/2000 Sb., příslušnými ČSN, PNE tak, aby během stavební činnosti ani jejím následkem nedošlo k jeho poškození. V této souvislosti odpovídá za škody jak na zařízení energetické společnosti, tak za škody vzniklé na zdraví a majetku třetím osobám. Ochranu bezporuchového provozu zařízení energetické společnosti během stavby i po jejím dokončení zajistí stavebník. Umístění zařízení bude z hlediska vzdáleností od částí nadzemního vedení nízkého napětí pod napětím v souladu s platnými předpisy především ČSN 33 3302.

Nadzemní vedení nízkého napětí do 1 kV není chráněno ochranným pásmem dle zákona č.458/2000Sb. Při činnostech prováděných v jeho blízkosti (práce v blízkosti) je nutné dodržet vzdálenosti dané ČSN EN 50110-1 ed.3.

Je nutné uzavřít „Smlouvu o umístění zařízení (bezúplatná)“. Smlouvu s Vámi uzavře technik majetkoprávních vztahů paní [REDAKCE]. Žádost o uzavření této dohody včetně zákrusu sloupu zašlete na e-mail: info@cezdistribuce.cz.

Toto stanovisko má platnost 1 rok od data jeho vydání.

S pozdravem
[REDAKCE]
[REDAKCE]

VODD Regionální správa vn, nn Ostrava

ČEZ Distribuce, a. s. Korespondenční adresa: Plzeň, Guldenerova 2577/19, PSČ 326 00 | tel.: 800 850 860 e-mail: info@cezdistribuce.cz | www.cezdistribuce.cz | IČ: 24729035, DIČ: CZ24729035 zapsaná v obchodním rejstříku vedeném Krajským soudem v Ústí nad Labem, sp. zn. B 2145 Sídlo společnosti: Děčín, Děčín IV-Podmokly, Teplická 874/8, PSČ 405 02

Doložka z automatizované konverze dokumentu do elektronické podoby – z moci úřední

Dokument Dokument_MMKASS14273646.pdf vznikl převedením listinného dokumentu do elektronického dokumentu pod pořadovým číslem 6364819-000-241114084654. Vzniklý dokument obsahem odpovídá vstupnímu dokumentu. Počet stran dokumentu: 1

Vstup neobsahoval viditelný prvek, který nelze plně přenést na výstup.

Konverzi provedl subjekt: Statutární město Karviná, IČ: 00297534

Datum vyhotovení: 14.11.2024

Poznámka:

Konverzí dokumentu se nepotvrzuje správnost a pravdivost údajů obsažených v dokumentu a jejich soulad s právními předpisy. Kontrolu doložky lze provést v centrální evidenci doložek na adrese <https://www.czechpoint.cz/overovacidolozky>.



6364819-000-241114084654

Příloha

Příloha č. 1 k usnesení

Smlouva
o budoucí smlouvě o zřízení služebnosti a související ujednání
SML/.../2025/..

Smluvní strany:

statutární město Karviná

adresa:

zastoupené:

**k podpisu oprávněna na základě
pověření ze dne 01.07.2024:**

IČ:

DIČ:

bankovní spojení:

číslo účtu:

Fryštátská 72/1, Karviná - Fryštát, PSČ 733 24
Ing. Janem Wolfem, primátorem města

Ing. Helena Bogoczová, MPA, vedoucí Odboru
majetkového Magistrátu města Karviné
00297534

CZ00297534

Česká spořitelna, a. s.

19-1721542349/0800

(dále jen „budoucí povinný“)

a

2. ROBE lighting s.r.o.

zapsaná v obchodním rejstříku vedeném Krajským soudem v Ostravě, oddíl C, vložka 13864

se sídlem:

IČO:

DIČ:

zastoupená:

Hážovice 2090, 756 61 Rožnov pod Radhoštěm

64088791

CZ64088791

ing. Josef Valchář, jednatel

(dále jen „budoucí oprávněný“)

prohlašují, že jsou plně způsobilé k právním jednáním a uzavírají v souladu s příslušnými ustanoveními zákona č. 89/2012 Sb., Občanský zákoník, v platném znění (dále jen „občanský zákoník“) smlouvu o budoucí smlouvě o zřízení služebnosti a související ujednání (dále jen „smlouva“), která má tento obsah:

I.

1. Budoucí povinný je na základě nabývacích titulů uvedených na příslušném listu vlastnictví vlastníkem pozemku p. č. 540/27 v katastrálním území Staré Město u Karviné, obec Karviná. Uvedený pozemek je zapsán v katastru nemovitostí na listu vlastnictví číslo 10001 u Katastrálního úřadu pro Moravskoslezský kraj, Katastrální pracoviště Karviná (dále jen „katastrální úřad“).
2. Budoucí oprávněný prohlašuje, že dle výpisu z listu vlastnictví číslo 2328 je mimo jiné vlastníkem pozemku p. č. 540/26 v katastrálním území Staré Město u Karviné, obec Karviná. K tomuto pozemku hodlá budoucí oprávněný vybudovat splaškovou kanalizační přípojku včetně příslušenství (dále též „stavba“).
3. Z důvodu, že umístěním této stavby dojde k dotčení části pozemku uvedeného v článku I. odst. 1 této smlouvy, požádal budoucí oprávněný budoucího povinného o zřízení služebnosti dle čl. II. této smlouvy. Zásah u dotčeného pozemku je zakreslen v situačním snímku, který je nedílnou součástí této smlouvy a její přílohou č. 1. Budoucí oprávněný se zavazuje umístit

stavbu na pozemku budoucího povinného v souladu s tímto situačním snímkem a neodchýlit se tak od předpokládaného rozsahu služebnosti.

4. O zřízení služebnosti na části pozemku uvedeného v čl. I. odst. 1 této smlouvy a o uzavření smlouvy o budoucí smlouvě o zřízení služebnosti a související ujednání rozhodla Rada města Karviné svým usnesením číslo ze dne
5. Budoucí povinný na základě této smlouvy zakládá budoucímu oprávněnému právo v souladu se zákonem č. 283/2021 Sb., stavebním zákonem, v platném znění, provést stavbu na pozemku uvedeném v článku I. odst. 1 a v rozsahu stanoveném v článku II. odst. 1 této smlouvy, a to na dobu časově neomezenou. Budoucí povinný tedy souhlasí s umístěním a provedením výše uvedené stavby na výše uvedené nemovitosti.

II.

1. Předmětem této smlouvy je závazek budoucího povinného a budoucího oprávněného uzavřít v dohodnuté době smlouvu o zřízení služebnosti, na základě které budoucí povinný zřídí ve prospěch vlastníka pozemku p. č. 540/26 v katastrálním území Staré Město u Karviné, obec Karviná, časově neomezenou služebnost inženýrské sítě – splaškové kanalizační přípojky včetně příslušenství na části pozemku uvedeného v článku I. odst. 1 této smlouvy, a to v rozsahu stanoveném geometrickým plánem, který bude nedílnou součástí smlouvy o zřízení služebnosti.

Služebnost inženýrské sítě bude spočívat v právu zřídit, provozovat a udržovat inženýrskou síť – splaškovou kanalizační přípojku včetně příslušenství o délce cca 26 bm po části pozemku p. č. 540/27 v katastrálním území Staré Město u Karviné, obec Karviná, jakož i v právu přístupu a příjezdu na pozemek uvedený v článku I. odst. 1 této smlouvy za účelem provádění údržby, oprav nebo odstraňování inženýrské sítě.

2. Budoucí oprávněný je povinen neprodleně po dokončení stavby nejpozději však do 3 let od uzavření této smlouvy písemně vyzvat budoucího povinného k uzavření smlouvy o zřízení služebnosti a současně doložit tři vyhotovení originálů geometrického plánu, doklad o vyčíslení služebnosti, oznámení o dokončení stavby, potvrzení o předání terénních úprav (doklad o uvedení pozemku do nezávadného stavu), doklad prokazující, že budoucí oprávněný může užívat stavbu v souladu s obecně závaznými právními předpisy, je-li takový doklad vydán. Dokončením stavby se rozumí stav, kdy budoucí oprávněný je oprávněn užívat stavbu v souladu s obecně závaznými právními předpisy, zejména zákonem č. 283/2021 Sb., stavebním zákonem, v platném znění. Smlouva o zřízení služebnosti bude uzavřena do 60 dnů od doručení výzvy k uzavření smlouvy o zřízení služebnosti budoucímu povinnému.
3. Nedoloží-li budoucí oprávněný k výzvě k uzavření smlouvy o zřízení služebnosti všechny potřebné doklady dle předchozího odstavce, počne 60 denní lhůta k uzavření smlouvy o zřízení služebnosti běžet teprve po doložení všech požadovaných dokladů budoucímu povinnému.

III.

1. V souladu s výše citovaným usnesením Rady města Karviné byla úhrada za zřízení služebnosti inženýrské sítě dohodnuta takto:
 - jednorázová úhrada ve výši 220,- Kč bez DPH za každý započatý 1 bm každého použitého pozemku, a to pokud se jedná o tu část pozemku, na které byla umístěna stavba v rozsahu nepřevyšujícím předpokládaný rozsah služebnosti sjednaný v článku II. odst. 1 této smlouvy,
 - jednorázová úhrada ve výši 440,- Kč bez DPH za každý započatý 1 bm každého použitého pozemku, a to pokud se jedná o tu část pozemku, na které byla umístěna stavba v rozsahu převyšujícím předpokládaný rozsah služebnosti sjednaný v článku II. odst. 1 této smlouvy.

Pokud bude budoucí povinný v době uzavření smlouvy o zřízení služebnosti plátcem DPH, zavazuje se budoucí oprávněný uhradit budoucímu povinnému z úplaty za zřízení služebnosti rovněž DPH ve výši dle obecně závazných právních předpisů.

2. Úhradu za zřízení služebnosti se budoucí oprávněný zavazuje zaplatit na základě daňového dokladu – faktury vystavené budoucím povinným po uzavření smlouvy o zřízení služebnosti, a to na účet budoucího povinného uvedený v záhlaví této smlouvy a pod variabilním symbolem uvedeným na daňovém dokladu – faktuře. Smluvní strany se dohodly, že úhrada za zřízení služebnosti bude budoucím oprávněným uhrazena nejpozději ke dni splatnosti uvedenému na daňovém dokladu – faktuře.

IV.

1. Budoucí oprávněný nesmí poskytnout pozemek uvedený v článku I. odst. 1 této smlouvy k užívání jiné osobě.
2. Pro realizaci stavby je nutno dodržet Obecně závaznou vyhlášku o místním poplatku za užívání veřejného prostranství na území města Karviné v platném znění.
3. Strany této smlouvy činí nesporným, že po celou dobu účinnosti této smlouvy je budoucí povinný omezen v užívání pozemku uvedeného v článku I. odst. 1 této smlouvy. Za omezení práva budoucího povinného užívat část pozemku, tj. část pozemku p. č. 540/27 o výměře cca 52 m² v katastrálním území Staré Město u Karviné, obec Karviná, vyznačeno v situačním snímku, který je nedílnou součástí této smlouvy a její přílohou č. 3, se budoucí oprávněný zavazuje platit budoucímu povinnému po celou dobu účinnosti této smlouvy, tj. ode dne uzavření této smlouvy do dne předcházejícího dni uzavření smlouvy o zřízení služebnosti dle čl. II. této smlouvy, úhradu dohodnutou v souladu s výše citovaným usnesením Rady města Karviné ve výši 88 Kč za 1 m² ročně a DPH ve výši dle obecně závazných právních předpisů, a to jednou za kalendářní rok vždy na základě daňového dokladu – faktury vystavené budoucím povinným, na účet budoucího povinného uvedený v záhlaví této smlouvy a pod variabilním symbolem uvedeným na daňovém dokladu – faktuře. Smluvní strany se dohodly, že úhrady sjednané v tomto odstavci smlouvy je budoucí oprávněný povinen uhradit vždy nejpozději ke dni splatnosti uvedenému na daňovém dokladu – faktuře.
4. Úhradu za období ode dne uzavření této smlouvy do konce kalendářního roku se budoucí oprávněný zavazuje zaplatit na základě daňového dokladu – faktury vystavené budoucím povinným po uzavření této smlouvy, na účet budoucího povinného uvedený v záhlaví této smlouvy a pod variabilním symbolem uvedeným na daňovém dokladu – faktuře. Smluvní strany se dohodly, že úhrady sjednané v tomto odstavci smlouvy je budoucí oprávněný povinen uhradit vždy nejpozději ke dni splatnosti uvedenému na daňovém dokladu – faktuře.
5. Budoucí oprávněný je povinen při provádění stavby dodržet následující podmínky specifikované v příloze č. 2 k této smlouvě. Budoucí oprávněný je povinen ke dni dokončení stavby a v případě, že tato smlouva bude ukončena (zejména výpovědí, odstoupením, dohodou) před dokončením stavby, ke dni ukončení této smlouvy, uvést pozemek uvedený v článku I. odst. 1 této smlouvy do nezávadného stavu. Nezávadným stavem se rozumí stav, který zde existoval před započítáním prací souvisejících s realizací stavby. Neuvede-li budoucí oprávněný pozemek do nezávadného stavu ani v dodatečně lhůtě stanovené budoucím povinným, je budoucí povinný oprávněn uvést pozemek do tohoto stavu sám, přičemž budoucí oprávněný se zavazuje uhradit budoucímu povinnému veškeré náklady, které mu v souvislosti s tím vznikly.
6. Budoucí oprávněný se zavazuje pro případ, že před uzavřením smlouvy o zřízení služebnosti převede vlastnické právo ke stavbě nebo její části na jinou osobu, postoupit se souhlasem budoucího povinného na tuto osobu i tuto smlouvu o uzavření budoucí smlouvy o zřízení služebnosti, případně zajistit uzavření smlouvy o budoucí smlouvě o zřízení služebnosti za shodných podmínek mezi budoucím povinným a novým vlastníkem stavby. Nesplní-li

budoucí oprávněný povinnost uvedenou v tomto odstavci, odpovídá za škodu, která porušením této povinnosti vznikne budoucímu povinnému.

V.

1. V případě, že do 3 let od podpisu této smlouvy nebude stavba zahájena, má budoucí povinný právo od této smlouvy odstoupit.
2. V případě, že stavba nebude realizována, má budoucí oprávněný právo odstoupit od této smlouvy, a to před uplynutím 3 let od podpisu této smlouvy.
3. Smluvní strany se dohodly, že odstoupením od smlouvy se smlouva ruší ke dni doručení písemného odstoupení druhé smluvní straně a plnění poskytnutá za dobu trvání smlouvy, tj. od začátku účinnosti smlouvy do jejího zrušení, se druhé smluvní straně nevrací, vyjma poměrné části uhrazené úhrady za omezení v užívání pozemku sjednané v článku IV. odst. 3. této smlouvy, a to za období ode dne zrušení smlouvy do konce kalendářního roku, v němž byla smlouva zrušena, která bude budoucímu oprávněnému vrácena do 30 dnů ode dne zrušení smlouvy.
4. V případě odstoupení od smlouvy před vystavením faktury na úhradu za omezení v užívání pozemku je budoucí oprávněný povinen zaplatit povinnému úhradu za omezení v užívání pozemku za dobu do zrušení smlouvy.

VI.

1. V případě nesplnění povinnosti uvést pozemek do nezávadného stavu ze strany budoucího oprávněného dle článku IV. odst. 5 této smlouvy ani v dodatečně lhůtě stanovené budoucím povinným má budoucí povinný právo po budoucím oprávněném vymáhat smluvní pokutu ve výši 10 % z částky, kterou budoucí povinný vynaložil na uvedení pozemku do nezávadného stavu dle článku IV. odst. 5 této smlouvy.
2. V případě nesplnění jakékoliv jiné povinnosti či závazku vyplývajícího z této smlouvy ze strany budoucího oprávněného má budoucí povinný právo po budoucím oprávněném vymáhat smluvní pokutu ve výši 500,- Kč za každý, byť i započatý, měsíc prodlení.
3. Smluvní pokutu se zavazuje budoucí oprávněný zaplatit budoucímu povinnému na základě daňového dokladu – faktury vystavené budoucím povinným, a to na účet budoucího povinného uvedený v záhlaví této smlouvy a pod variabilním symbolem uvedeným na daňovém dokladu – faktuře. Smluvní strany se dohodly, že smluvní pokuta bude uhrazena nejpozději ke dni splatnosti uvedenému na daňovém dokladu – faktuře.
4. Smluvní strany se dohodly, že smluvní pokutu zaplatí budoucí oprávněný bez ohledu na zavinění, a že budoucí povinný má kromě smluvní pokuty právo na náhradu celé výše škody vzniklé z porušení povinnosti, ke kterému se smluvní pokuta vztahuje.

VII.

1. Strany smlouvy se dohodly na tom, že tato smlouva je uzavřena okamžikem podpisu obou smluvních stran, přičemž rozhodující je datum pozdějšího podpisu.
2. Tato smlouva nabývá účinnosti dnem podpisu obou smluvních stran.
3. Smluvní strany se dohodly, že veškeré písemnosti související s touto smlouvou jim budou doručovány na adresu uvedenou v záhlaví této smlouvy, nesdělí-li jedna smluvní strana druhé smluvní straně písemně jinou adresu pro doručování písemností. Smluvní strany se dále dohodly, že pokud budoucí oprávněný zmaří doručení písemností zasílaných jim budoucím povinným tím, že budoucímu povinnému neoznámí změnu adresy pro doručování

písemností, budou se tyto písemnosti považovat za doručené třetím pracovním dnem po odeslání.

4. Ostatní práva a povinnosti ve smlouvě výslovně neupravené se řídí ustanoveními obecně závazných právních předpisů, zejména občanského zákoníku. Jakékoliv změny nebo doplnění této smlouvy je možné učinit pouze formou písemných dodatků, které budou za dodatek výslovně označeny, vzestupně číslovány a podepsány oběma smluvními stranami. Písemná forma je nezbytná i pro právní jednání směřující ke zrušení smlouvy.
5. Tato smlouva byla vyhotovena ve 3 stejnopisech, z nichž každý má platnost originálu. Budoucí povinný obdrží 2 vyhotovení smlouvy, budoucí oprávněný 1 vyhotovení smlouvy. Tato smlouva nabývá platnosti a účinnosti dnem jejího uzavření.
6. Smluvní strany prohlašují, že si obsah této smlouvy přečetly a na důkaz své svobodné a vážné vůle připojují níže své podpisy.

Příloha č. 1 – situační snímek se zakreslením stavby

Příloha č. 2 – vyjádření vlastníka k záměru

Příloha č. 3 –snímek se zakreslením záboru pozemku na dobu výstavby

V Karviné dne:

V Karviné dne:

Budoucí povinný:

Budoucí oprávněný:

.....
Ing. Helena Bogoczová, MPA
vedoucí Odboru majetkového
Magistrátu města Karviné

.....
ing. Josef Valchař
jednatel

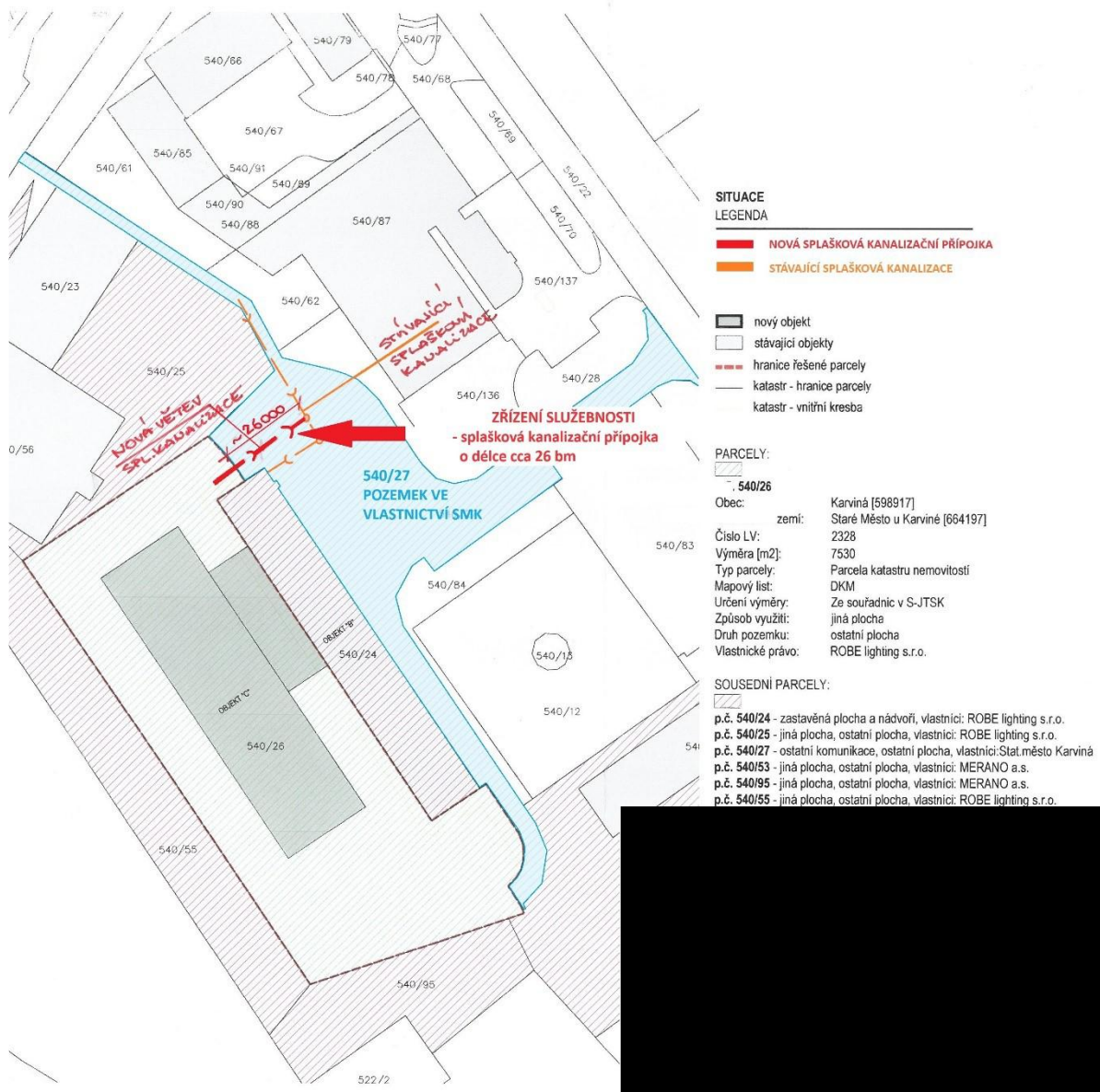

STATUTÁRNÍ MĚSTO KARVINÁ
Magistrát města Karviné

Odbor komunálních služeb

 VÁŠ DOPIS ZN.:
 ZE DNE:

 ČÍSLO JEDNACÍ: SMK/152130/2024
 SPISOVÁ ZNAČKA: SMK/132408/2024/03

 ROBE lighting s.r.o.
 Hážovice 2090
 756 61 Rožnov pod Radhoštěm

 VYŘIZUJE:
 TELEFON:
 E-MAIL:

 LISTŮ/PŘÍLOH: 2/0
 DATUM: 13.11.2024

Vyjádření vlastníka k záměru

Statutární město Karviná, Odbor komunálních služeb Magistrátu města Karviné obdržel Vaši žádost o vydání vyjádření vlastníka k záměru stavby uváděné pod názvem „ROBE - OBJEKT "C" - KARVINÁ“ při ul. Na Novém Poli v části města Staré Město.

Předložená dokumentace řeší výstavbu nové haly – výrobního objektu „C“ v rámci stávajícího výrobního areálu společnosti ROBE lighting s.r.o. v Karviné. Nová hala, včetně jednopodlažní přístavby napojené na stávající halu – výrobní objekt „B“, bude o rozměrech 87,57 m x 24,32 m a výšky 11,64 m. Hala tedy bude přistavěna ke stávající hale „B“ pomocí jednopodlažní přístavby o výšce 4,49 m.

Hala „C“ bude řešena jako železobetonový montovaný skelet. Vnitřně bude členěn na dvě základní části – třípodlažní kancelářskou a šatnovou část a dvoupodlažní výrobní část. Jednopodlažní hala bude stejného konstrukčního systému.

V rámci přípravy stavby dojde k odstranění potrubí zrušeného přivaděče pitné vody a odstranění stávajících parkovacích stání a zpevněné plochy v místě haly. Dále pak v rámci stavby budou upraveny stávající obslužné komunikace, vystavěna nová parkovací místa a upraveny plochy zeleně novou výsadbou. Inženýrské sítě haly budou napojeny na stávající přípojky v areálu.

Dle předložené dokumentace bude stavbou přímo dotčen pozemek p. č. 540/26 v k. ú. Staré Město u Karviné. Pozemek p. č. 540/54 je ve vlastnictví statutárního města Karviné.

Po posouzení Vaší žádosti, statutární město Karviná, Magistrát města Karviné, Odbor komunálních služeb, jako vlastník sousedního pozemku, komunikace, veřejného prostranství a inženýrských sítí vydává, pro účely řízení vedených dle zákona č. 183/2006 Sb., o územním plánování a stavebním řádu, ve znění pozdějších předpisů, toto vyjádření k předložené dokumentaci, kterým stanovuje tyto podmínky a sděluje následující:

Vyjádření z hlediska vlastníka inženýrských sítí v Průmyslové zóně Nové Pole:

1. Předložená dokumentace řeší vybudování staveb přípojky splaškové kanalizace, přípojky dešťové kanalizace, vodovodní přípojky a požární vody pro novou stavbu výrobního objektu „C“ v rámci výrobního areálu firmy ROBE lighting s.r.o. v Karviné. Tento nový objekt „C“ bude přistavěn ke stávající výrobní budově „B“.
 - a) Napojení splaškové kanalizace je navrženo na stávající splaškovou přípojku areálu k objektům A a B (v majetku ROBE). Tato stávající přípojka splaškové kanalizace pro areál je napojena na stávající kanalizační stoku DN 300 PVC, která vede podél ul. Dětmárovické. Na stávající splaškovou přípojku k objektu B bude pro objekt C napojena nová kanalizační větev. Tato bude mít novou napojovací šachtu na stávající přípojce k objektu B.
Stávající kanalizační řad splaškové kanalizace DN 300 PVC, umístěný podél ul. Dětmárovické, je v majetku statutárního města Karviné. Předmětný kanalizační řad provozuje společnost Severomoravské vodovody a kanalizace Ostrava a.s. (dále jen SmVaK Ostrava a.s.).
 - b) Napojení dešťové kanalizace je navrženo na stávající přípojku areálu k objektům A a B (v majetku ROBE). Tato stávající přípojka dešťové kanalizace pro areál je napojena na stávající

MMKASS14260013



jednoznačný identifikátor dokumentu

 ■ STATUTÁRNÍ MĚSTO KARVINÁ • Magistrát města Karviné | Adresa sídla: Fryštátská 72/1, 733 24 Karviná-Fryštát
 Adresa pro osobní kontakt: Karola Šilwky 618/11, 733 24 Karviná-Fryštát | IČO: 00297534 | DIČ: CZ00297534
 Telefon: 596 387 111 | Fax: 596 387 264 | E-mail: epodatelna@karvina.cz | Datová schránka: es5bv8q | Web: www.karvina.cz

kanalizační stoku DN 400 PVC, která vede podél ul. Dětmárovické. Na stávající dešťovou přípojku budou odvedeny dešťové vody ze střechy nově navrženého objektu C, dále upravené přípojky posunutých stávajících uličních vpustí stávající zpevněné plochy v areálu, nové odvodňovací žlaby u přespádaných zpevněných ploch po výstavbě nového objektu C na stávající zpevněné ploše.

Nyní je stávající stav odvodu dešťových vod u celé stávající zpevněné plochy kompletně sveden do dešťové kanalizace. V místě stávající zpevněné plochy, na které bude vybudován nový objekt C, bude stávající větev odvodu dešťových vod, zaústěná do šachty ŠD10, zrušena. Dešťové vody dle nového návrhu budou zachytávány do retenční nádrže s přepadem do vsakovací galerie. Odtud budou dešťové vody regulovaně odváděny pomocí regulační šachty do stávající dešťové kanalizace - prodloužené přípojky od šachty ŠD 10. Nový návrh dešťové kanalizace dle předložené projektové dokumentace bude odlehčovat přetížení dešťové kanalizace.

- c) Rozvod pitné vody pro nový objekt C bude napojen vlastní přípojkou, která bude napojena na stávající areálový rozvod vody v objektu B. Před vstupem do nové přístavby bude osazena interní vodoměrná soustava. Od napojovacího místa bude veden hlavní páteřní rozvod pitné vody, ze kterého povedou jednotlivé odbočky a stoupačky k odběrným místům v objektu C. Na odbočkách budou osazeny uzávěry.
 - d) Rozvod požární vody pro nový objekt C bude napojen na stávající požární rozvod v objektu B. Požární rozvod vody bude v objektu C rozveden k vnitřním požárními hydrantům.
2. Statutární město Karviná, Odbor majetkový Magistrátu města Karviné, jako vlastník stávající splaškové kanalizace souhlasí s vypouštěním splaškových vod z nově navrženého objektu C prostřednictvím nově navržené kanalizační větve splaškové kanalizace, za těchto podmínek:
 - a) Do kanalizačního řádu splaškové kanalizace nesmí být vypouštěny dešťové vody z nového objektu C ani z nově navržených zpevněných ploch.
 - b) S návrhem nové dešťové kanalizace pro objekt C dle předložené dokumentace, po projednání s provozovatelem stávajícího kanalizačního řádu dešťové kanalizace v průmyslové zóně, souhlasíme.
 - c) Projektovou dokumentaci nově navržené splaškové kanalizace a zásobování pitnou vodou objektu C je nutno předložit k odsouhlasení provozovateli stávajícího kanalizačního řádu splaškové kanalizace DN 300 PVC, kterým je společnost SmVaK Ostrava a.s.
 - d) Stávající požární vodovod, který je přiveden k hale A a B, je v majetku statutárního města Karviné, ve správě Odboru majetkového. S případným odběrem vody z požárního vodovodu souhlasíme. Spotřebované množství vody bude následně přefakturováno společností ROBE lighting s.r.o.
 3. Sdělujeme, že stavbou nedojde k dotčení sítě veřejného osvětlení ve vlastnictví statutárního města Karviné.
 4. Při provádění stavebních prací je nutno počítat si tak, aby nedocházelo k devastaci okolních pozemků a poškozování povrchu používaných komunikací, které jsou v majetku statutárního města Karviné. Staveništní dopravu po komunikacích je nutno přizpůsobit zejména stavebnímu a dopravně technickému stavu komunikací.
 5. Stavební práce musí být prováděny tak, aby doba omezení provozu a obtěžování okolí byla snížena na minimum. Zařízení staveniště bude řádně ohrazeno. Při provádění stavebních prací musí být používané komunikace udržovány ve schůdném, sjízdném a čistém stavu, je nutno provádět jejich průběžné a neprodlené čištění a zamezovat prašnosti kropením.
 6. Před zahájením stavebních prací bude pořízena fotodokumentace používaných komunikací a prostranství v majetku statutárního města Karviné, na kterých bude staveništní doprava prováděna. Fotodokumentace bude předána Odboru komunálních služeb Magistrátu města Karviné před zahájením stavebních prací.
 7. Dojde-li vlivem staveništní dopravy, umístěním stavebního materiálu, zařízení a poježděním mechanizace k poškození tělesa použitých komunikací, chodníků a travnatých ploch v majetku statutárního města Karviné, tyto budou po dokončení stavby opraveny v plném rozsahu a uvedeny do nezávadného stavu. Poškozený živичný povrch komunikace bude odfrézován a bude provedena pokládka nového živичného koberce včetně konstrukčních vrstev a nový obrub, a to v celé délce a šíři

poškozené komunikace. Poškozené chodníky ze zámkové dlažby budou předlážděny včetně opravy konstrukčních vrstev, poškozené dlažby a obruby musí být vyměněny za nové, a to v celé šíři a délce dotčeného chodníku. Po dokončení stavebních prací bude těleso komunikace, pomocné pozemky a vodní režim komunikace uvedeny do nezávadného stavu a upraveny tak, aby mohly bez závad sloužit svému účelu. Na všech dotčených travnatých plochách a to jak stavbou, tak i umístěním stavebního zařízení, zeminy a materiálu budou důkladně provedeny sadové úpravy.

8. V případě potřeby provádění stavebních prací a umístění stavebního zařízení na pozemku v majetku statutárního města Karviné je povinen investor, případně pověřená prováděcí firma, požádat Odbor komunálních služeb Magistrátu města Karviné, nejméně 30 dnů předem, o souhlas s užíváním veřejného prostranství, kontaktní osoba: [REDAKCE]
9. Pro případný zábor místní komunikace či umístění přechodného dopravního značení je taktéž nutné požádat o povolení k zvláštnímu užívání místní komunikace, povolení uzavírky a stanovení přechodného dopravního značení na Odboru školství a rozvoje Magistrátu města Karviné a to taktéž v dostatečném předstihu před započítím stavby, tzn. nejméně 30 dnu předem.
10. Veškeré odpady je nutno zařazovat podle druhu a kategorie a při kontrole prokázat, že s odpadem bylo nakládáno v souladu se zákonem č. 541/2020 Sb., o odpadech.

Především je nutné dbát na povinnost, aby při odstraňování stavby, provádění stavby nebo údržbě stavby byl dodržen postup pro nakládání s vybouranými stavebními materiály určenými pro opětovné použití, vedlejšími produkty a stavebními a demoličními odpady tak, aby byla zajištěna nejvyšší možná míra jejich opětovného použití a recyklace.

11. Vzhledem k tomu, že realizací stavby dojde k dotčení pozemku ve vlastnictví statutárního města Karviná, je vlastník stavby, případně pověřený zástupce povinen požádat Odbor majetkový, oddělení majetkoprávní Magistrátu města Karviné o majetkoprávní vypořádání zasaženého pozemku.

Toto vyjádření vlastníka k záměru nenahrazuje povolení nebo rozhodnutí příslušných správních orgánů potřebných k realizaci stavby.

Platnost tohoto vyjádření končí dne 13.11.2025.

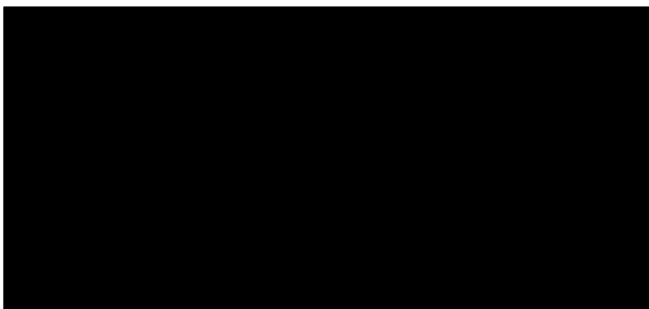

Na vědomí: Odbor majetkový

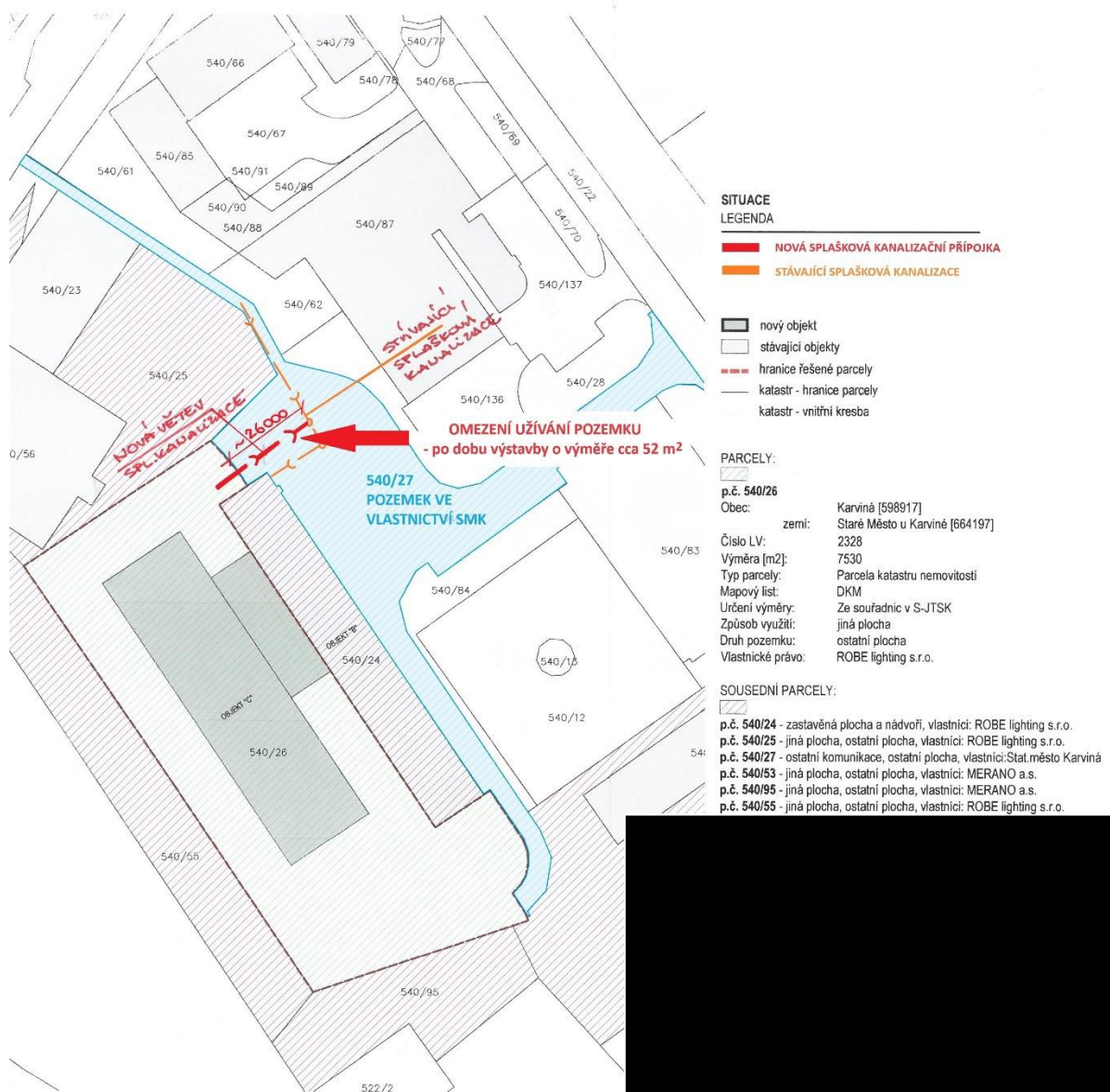

**SITUACE
LEGENDA**

- NOVÁ SPLAŠKOVÁ KANALIZAČNÍ PŘÍPOJKA**
- STÁVAJÍCÍ SPLAŠKOVÁ KANALIZACE**
- nový objekt
- stávající objekty
- hranice řešené parcely
- katastr - hranice parcely
- katastr - vnitřní kresba

PARCELY:

p.č. 540/26
 Obec: Karviná [598917]
 zemi: Staré Město u Karviné [664197]
 Číslo LV: 2328
 Výměra [m2]: 7530
 Typ parcely: Parcela katastru nemovitostí
 Mapový list: DKM
 Určení výměry: Ze souřadnic v S-JTSK
 Způsob využití: jiná plocha
 Druh pozemku: ostatní plocha
 Vlastnické právo: ROBE lighting s.r.o.

SOUSEDNÍ PARCELY:

- p.č. 540/24** - zastavěná plocha a nádvoří, vlastníci: ROBE lighting s.r.o.
- p.č. 540/25** - jiná plocha, ostatní plocha, vlastníci: ROBE lighting s.r.o.
- p.č. 540/27** - ostatní komunikace, ostatní plocha, vlastníci: Stat.město Karviná
- p.č. 540/53** - jiná plocha, ostatní plocha, vlastníci: MERANO a.s.
- p.č. 540/95** - jiná plocha, ostatní plocha, vlastníci: MERANO a.s.
- p.č. 540/55** - jiná plocha, ostatní plocha, vlastníci: ROBE lighting s.r.o.

Příloha

Příloha č. 1 k usnesení

**Smlouva
o budoucí smlouvě o zřízení služebnosti a související ujednání
SML/.../2025/..**

Smluvní strany:

1. statutární město Karviná

adresa:

Fryštátská 72/1, Karviná - Fryštát, PSČ 733 24

zastoupené:

Ing. Janem Wolfem, primátorem města

k podpisu oprávněna na základě

pověření ze dne 01.07.2024:

Ing. Helena Bogoczová, MPA

vedoucí Odboru majetkového

IČ:

00297534

DIČ:

CZ00297534

bankovní spojení:

Česká spořitelna, a. s.

číslo účtu:

19-1721542349/0800

(dále jen „budoucí povinný“)

a

2. Jméno, příjmení:

r. č.:

a

Jméno, příjmení:

r. č.:

oba trvale bytem:

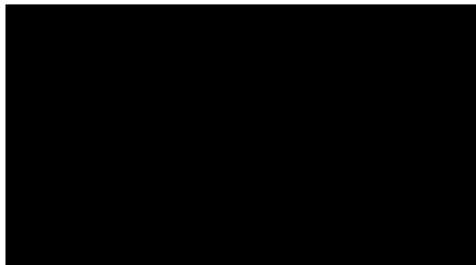

(dále jen „budoucí oprávnění“)

prohlašují, že jsou plně způsobilé k právním jednáním a uzavírají v souladu s příslušnými ustanoveními zákona č. 89/2012 Sb., Občanský zákoník, v platném znění (dále jen „občanský zákoník“) smlouvu o budoucí smlouvě o zřízení služebnosti a související ujednání (dále jen „smlouva“), která má tento obsah:

I.

1. Budoucí povinný je na základě nabývacích titulů uvedených na příslušném listu vlastnictví vlastníkem pozemku p. č. 110/6 v katastrálním území Ráj, obec Karviná. Uvedený pozemek je zapsaný v katastru nemovitostí na listu vlastnictví číslo 10001 u Katastrálního úřadu pro Moravskoslezský kraj, Katastrální pracoviště Karviná (dále jen „katastrální úřad“).
2. Budoucí oprávnění prohlašují, že dle výpisu z listu vlastnictví číslo 1620 mají v podílovém vlastnictví (každý podílem ½) pozemek p. č. 112/4 v katastrálním území Ráj, obec Karviná. Na tomto pozemku hodlají budoucí oprávnění postavit rodinný dům a k němu vedoucí inženýrské sítě včetně příslušenství – splaškovou kanalizační přípojku, vodovodní přípojku, plynovodní přípojku a zpevněnou plochu sloužící jako přístup, příjezd (dále též „stavba“).

3. Z důvodu, že umístěním této stavby dojde k dotčení části pozemku uvedeného v článku I. odst. 1 této smlouvy, požádali budoucí oprávnění budoucího povinného o zřízení služebnosti dle čl. II. této smlouvy. Zásah u dotčeného pozemku je zakreslen v situačním snímku, který je nedílnou součástí této smlouvy a její přílohou č. 1. Budoucí oprávnění se zavazují umístit stavbu na pozemku budoucího povinného v souladu s tímto situačním snímkem a neodchýlit se tak od předpokládaného rozsahu služebnosti.
4. O zřízení služebnosti na části pozemku uvedeného v čl. I. odst. 1 této smlouvy a o uzavření smlouvy o budoucí smlouvě o zřízení služebnosti a související ujednání rozhodla Rada města Karviné svým usnesením číslo ze dne
5. Budoucí povinný na základě této smlouvy zakládá budoucím oprávněným právo v souladu se zákonem č. 283/2021 Sb., stavebním zákonem, v platném znění, provést stavbu na pozemku uvedeného v článku I. odst. 1 a v rozsahu stanoveném v článku II. odst. 1 této smlouvy, a to na dobu časově neomezenou. Budoucí povinný tedy souhlasí s umístěním a provedením výše uvedené stavby na výše uvedené nemovitosti.

II.

1. Předmětem této smlouvy je závazek budoucího povinného a budoucích oprávněných uzavřít v dohodnuté době smlouvu o zřízení služebnosti, na základě které budoucí povinný zřídí ve prospěch vlastníků pozemku p. č. 112/4 v katastrálním území Ráj, obec Karviná, časově neomezenou služebnost inženýrské sítě – splaškové kanalizační přípojky, vodovodní přípojky, plynovodní přípojky a umístění zpevněné plochy - sjezdu na části pozemku uvedeného v článku I. odst. 1 této smlouvy, a to v rozsahu stanoveném geometrickým plánem, který bude nedílnou součástí smlouvy o zřízení služebnosti.

Služebnost inženýrské sítě bude spočívat v právu zřídít, provozovat a udržovat inženýrskou síť včetně příslušenství

- splaškovou kanalizační přípojku o délce cca 3 bm,
- vodovodní přípojku o délce cca 6 bm a 8 bm,
- plynovodní přípojku o délce cca 6 bm,

to vše na pozemku p. č. 110/6 v katastrálním území Ráj, obec Karviná, jakož i v právu přístupu a příjezdu na pozemek uvedený v článku I. odst. 1 této smlouvy za účelem provádění údržby, oprav nebo odstraňování inženýrských sítí.

Služebnost umístění zpevněné plochy sloužící jako přístup a příjezd bude spočívat v právu umístění stavby zpevněné plochy a v právu vstupu a vjezdu o výměře cca 14 m² po části pozemku p. č. 110/6 v k. ú. Ráj, obec Karviná.

Budoucí oprávnění se dále ve smlouvě o zřízení služebnosti zavážou řádně udržovat stavbu zpevněné plochy, zejména budoucí oprávnění povinni dbát na to, aby zpevněná plocha byla schůdná, nebyla znečištěna, nebyla zasněžena či pokryta náledím. Smluvní strany se ve smlouvě o zřízení služebnosti dohodnou, že tyto závazky a povinnosti přecházejí rovněž na právní nástupce budoucích oprávněných (tj. na další vlastníky pozemku p.č. 112/4 v k. ú. Ráj, obec Karviná.

2. Budoucí oprávnění jsou povinni neprodleně po dokončení stavby nejpozději však do 3 let od uzavření této smlouvy písemně vyzvat budoucího povinného k uzavření smlouvy o zřízení služebnosti a současně doložit tři vyhotovení originálů geometrického plánu, doklad o vyčíslení služebnosti, oznámení o dokončení stavby, potvrzení o předání terénních úprav (doklad o uvedení pozemku do nezávadného stavu), doklad prokazující, že

budoucí oprávnění můžou užívat stavbu v souladu s obecně závaznými právními předpisy, je-li takový doklad vydán. Dokončením stavby se rozumí stav, kdy budoucí oprávnění jsou oprávnění užívat stavbu v souladu s obecně závaznými právními předpisy, zejména zákonem č. 283/2021 Sb., novým stavebním zákonem v platném znění. Smlouva o zřízení služebnosti bude uzavřena do 60 dnů od doručení výzvy k uzavření smlouvy o zřízení služebnosti budoucímu povinnému.

3. Nedoloží-li budoucí oprávnění k výzvě k uzavření smlouvy o zřízení služebnosti všechny potřebné doklady dle předchozího odstavce, počne 60 denní lhůta k uzavření smlouvy o zřízení služebnosti běžet teprve po doložení všech požadovaných dokladů budoucímu povinnému.

III.

1. V souladu s výše citovaným usnesením Rady města Karviné byla úhrada za zřízení služebnosti dohodnuta takto:
 - jednorázová úhrada ve výši 220 Kč (inženýrské sítě) bez DPH za každý započatý 1 bm každého použitého pozemku, a to pokud se jedná o tu část pozemku, na němž byla umístěna stavba v rozsahu nepřevyšujícím předpokládaný rozsah služebnosti sjednaný v článku II. odst. 1 této smlouvy,
 - jednorázová úhrada ve výši 440 Kč (inženýrské sítě) bez DPH za každý započatý 1 bm každého použitého pozemku, a to pokud se jedná o tu část pozemku, na němž byla umístěna stavba v rozsahu převyšujícím předpokládaný rozsah služebnosti sjednaný v článku II. odst. 1 této smlouvy.
 - jednorázová úhrada ve výši 110 Kč (zpevněná plocha) bez DPH za každý započatý 1 m² každého použitého pozemku, a to pokud se jedná o tu část pozemku, na němž byla umístěna stavba v rozsahu nepřevyšujícím předpokládaný rozsah služebnosti sjednaný v článku II. odst. 1 této smlouvy,
 - jednorázová úhrada ve výši 220 Kč (zpevněná plocha) bez DPH za každý započatý 1 m² každého použitého pozemku, a to pokud se jedná o tu část pozemku, na němž byla umístěna stavba v rozsahu převyšujícím předpokládaný rozsah služebnosti sjednaný v článku II. odst. 1 této smlouvy.

Pokud bude budoucí povinný v době uzavření smlouvy o zřízení služebnosti plátcem DPH, zavazují se budoucí oprávnění uhradit společně a nerozdílně budoucímu povinnému z úplaty za zřízení služebnosti rovněž DPH ve výši dle obecně závazných právních předpisů.

2. Úhradu za zřízení služebnosti se budoucí oprávnění zavazují zaplatit společně a nerozdílně na základě daňového dokladu – faktury vystavené budoucím povinným po uzavření smlouvy o zřízení služebnosti, a to na účet budoucího povinného uvedený v záhlaví této smlouvy a pod variabilním symbolem uvedeným na daňovém dokladu – faktuře. Smluvní strany se dohodly, že úhrada za zřízení služebnosti bude budoucími oprávněnými uhrazena společně a nerozdílně nejpozději ke dni splatnosti uvedenému na daňovém dokladu – faktuře.

IV.

1. Budoucí oprávnění nesmí poskytnout pozemek uvedený v článku I. odst. 1 této smlouvy k užívání jiné osobě.
2. Pro realizaci stavby je nutno dodržet Obecně závaznou vyhlášku o místním poplatku za užívání veřejného prostranství na území města Karviné v platném znění.
3. Strany této smlouvy činí nesporným, že po celou dobu účinnosti této smlouvy je budoucí povinný omezen v užívání pozemku uvedeného v článku I. odst. 1 této smlouvy. Za omezení práva budoucího povinného užívat část tohoto pozemku, tj. část pozemku p. č.

110/6 o výměře cca 60 m² v katastrálním území Ráj, obec Karviná, vyznačeno v situačním snímku, který je nedílnou součástí této smlouvy a její přílohou č. 3, se budoucí oprávnění zavazují platit společně a nerozdílně budoucímu povinnému po celou dobu účinnosti této smlouvy, tj. ode dne uzavření této smlouvy do dne předcházejícího dni uzavření smlouvy o zřízení služebnosti dle čl. II. této smlouvy, úhradu dohodnutou v souladu s výše citovaným usnesením Rady města Karviné ve výši 44 Kč za 1 m² pozemku ročně a DPH ve výši dle obecně závazných právních předpisů, a to jednou za kalendářní rok vždy na základě daňového dokladu – faktury vystavené budoucím povinným, na účet budoucího povinného uvedený v záhlaví této smlouvy a pod variabilním symbolem uvedeným na daňovém dokladu – faktuře. Úhradu za období ode dne uzavření této smlouvy do konce kalendářního roku se budoucí oprávnění zavazují zaplatit společně a nerozdílně na základě daňového dokladu – faktury vystavené budoucím povinným po uzavření této smlouvy, na účet budoucího povinného uvedený v záhlaví této smlouvy a pod variabilním symbolem uvedeným na daňovém dokladu – faktuře. Smluvní strany se dohodly, že úhrady sjednané v tomto odstavci smlouvy jsou budoucí oprávnění povinni uhradit společně a nerozdílně vždy nejpozději ke dni splatnosti uvedenému na daňovém dokladu – faktuře.

4. Budoucí oprávnění jsou povinni při provádění stavby dodržet následující podmínky specifikované v příloze č. 2 k této smlouvě. Budoucí oprávnění jsou povinni ke dni dokončení stavby a v případě, že tato smlouva bude ukončena (zejména výpovědí, odstoupením, dohodou) před dokončením stavby, ke dni ukončení této smlouvy, uvést pozemek uvedený v článku I. odst. 1 této smlouvy do nezávadného stavu. Nezávadným stavem se rozumí stav, který zde existoval před započítím prací souvisejících s realizací stavby. Neuvedou-li budoucí oprávnění pozemek do nezávadného stavu ani v dodatečně lhůtě stanovené budoucím povinným, je budoucí povinný oprávněn uvést pozemek do tohoto stavu sám, přičemž budoucí oprávnění se zavazují uhradit společně a nerozdílně budoucímu povinnému veškeré náklady, které mu v souvislosti s tím vznikly.
5. Budoucí oprávnění se zavazují pro případ, že před uzavřením smlouvy o zřízení služebnosti převedou vlastnické právo ke stavbě nebo její části na jinou osobu, postoupit se souhlasem budoucího povinného na tuto osobu i tuto smlouvu o uzavření budoucí smlouvy o zřízení služebnosti, případně zajistit uzavření smlouvy o budoucí smlouvě o zřízení služebnosti za shodných podmínek mezi budoucím povinným a novým vlastníkem stavby. Nesplní-li budoucí oprávnění povinnost uvedenou v tomto odstavci, odpovídají za škodu, která porušením této povinnosti vznikne budoucímu povinnému.

V.

1. V případě, že do 3 let od podpisu této smlouvy nebude stavba zahájena, má budoucí povinný právo od této smlouvy odstoupit.
2. V případě, že stavba nebude realizována, mají budoucí oprávnění právo odstoupit od této smlouvy, a to před uplynutím 3 let od podpisu této smlouvy.
3. Smluvní strany se dohodly, že odstoupením od smlouvy se smlouva ruší ke dni doručení písemného odstoupení druhé smluvní straně a plnění poskytnutá za dobu trvání smlouvy, tj. od začátku účinnosti smlouvy do jejího zrušení, se druhé smluvní straně nevrací, vyjma poměrné části uhrazené úhrady za omezení v užívání pozemku sjednané v článku IV. odst. 3. této smlouvy, a to za období ode dne zrušení smlouvy do konce kalendářního roku, v němž byla smlouva zrušena, která bude budoucími oprávněnými vrácena do 30 dnů ode dne zrušení smlouvy.
4. V případě odstoupení od smlouvy před vystavením faktury na úhradu za omezení v užívání pozemku jsou budoucí oprávnění povinni zaplatit společně a nerozdílně povinnému úhradu za omezení v užívání pozemku za dobu do zrušení smlouvy.

VI.

1. V případě nesplnění povinnosti uvést pozemek do nezávadného stavu ze strany budoucích oprávněných dle článku IV. odst. 4 této smlouvy ani v dodatečně lhůtě stanovené budoucím povinným má budoucí povinný právo po budoucích oprávněných vymáhat smluvní pokutu ve výši 10 % z částky, kterou budoucí povinný vynaložil na uvedení pozemku do nezávadného stavu dle článku IV. odst. 4 této smlouvy.

V případě nesplnění jakékoliv jiné povinnosti či závazku vyplývajícího z této smlouvy ze strany budoucích oprávněných má budoucí povinný právo po budoucích oprávněných vymáhat smluvní pokutu ve výši 100,- Kč za každý, byť i započatý, měsíc prodlení.

2. Smluvní pokutu se zavazují budoucí oprávnění zaplatit společně a nerozdílně budoucímu povinnému na základě daňového dokladu – faktury vystavené budoucím povinným, a to na účet budoucího povinného uvedený v záhlaví této smlouvy a pod variabilním symbolem uvedeným na daňovém dokladu – faktuře. Smluvní strany se dohodly, že smluvní pokuta bude uhrazena nejpozději ke dni splatnosti uvedenému na daňovém dokladu – faktuře.

Smluvní strany se dohodly, že smluvní pokutu zaplatí společně a nerozdílně budoucí oprávnění, a že budoucí povinný má kromě smluvní pokuty právo na náhradu celé výše škody vzniklé z porušení povinnosti, ke kterému se smluvní pokuta vztahuje.

VII.

1. Strany smlouvy se dohodly na tom, že tato smlouva je uzavřena okamžikem podpisu obou smluvních stran, přičemž rozhodující je datum pozdějšího podpisu.
2. Tato smlouva nabývá účinnosti dnem podpisu obou smluvních stran.
3. Smluvní strany se dohodly, že veškeré písemnosti související s touto smlouvou jim budou doručovány na adresu uvedenou v záhlaví této smlouvy, nesdělí-li jedna smluvní strana druhé smluvní straně písemně jinou adresu pro doručování písemností. Smluvní strany se dále dohodly, že pokud budoucí oprávnění zmaří doručení písemností zasílaných jim budoucím povinným tím, že budoucímu povinnému neoznámí změnu adresy pro doručování písemností, budou se tyto písemnosti považovat za doručené třetím pracovním dnem po odeslání.
4. Ostatní práva a povinnosti ve smlouvě výslovně neupravené se řídí ustanoveními obecně závazných právních předpisů, zejména občanského zákoníku. Jakékoliv změny nebo doplnění této smlouvy je možné učinit pouze formou písemných dodatků, které budou za dodatek výslovně označeny, vzestupně číslovány a podepsány oběma smluvními stranami. Písemná forma je nezbytná i pro právní jednání směřující ke zrušení smlouvy.
5. Tato smlouva byla vyhotovena ve čtyřech stejnopisech, z nichž každý má platnost originálu. Budoucí povinný obdrží dvě vyhotovení smlouvy, budoucí oprávnění každý jedno vyhotovení smlouvy. Tato smlouva nabývá platnosti a účinnosti dnem jejího uzavření.

6. Smluvní strany prohlašují, že si obsah této smlouvy přečetly a na důkaz své svobodné a vážné vůle připojují níže své podpisy.

Příloha č. 1 – situační snímek se zakreslením stavby

Příloha č. 2 – vyjádření vlastníka k záměru

Příloha č. 3 – snímek se zakreslením záboru pozemku na dobu výstavby

V Karviné dne:

V Karviné dne:

Budoucí povinný:

Budoucí oprávnění:

.....
Ing. Helena Bogoczová, MPA
vedoucí Odboru majetkového

.....

.....

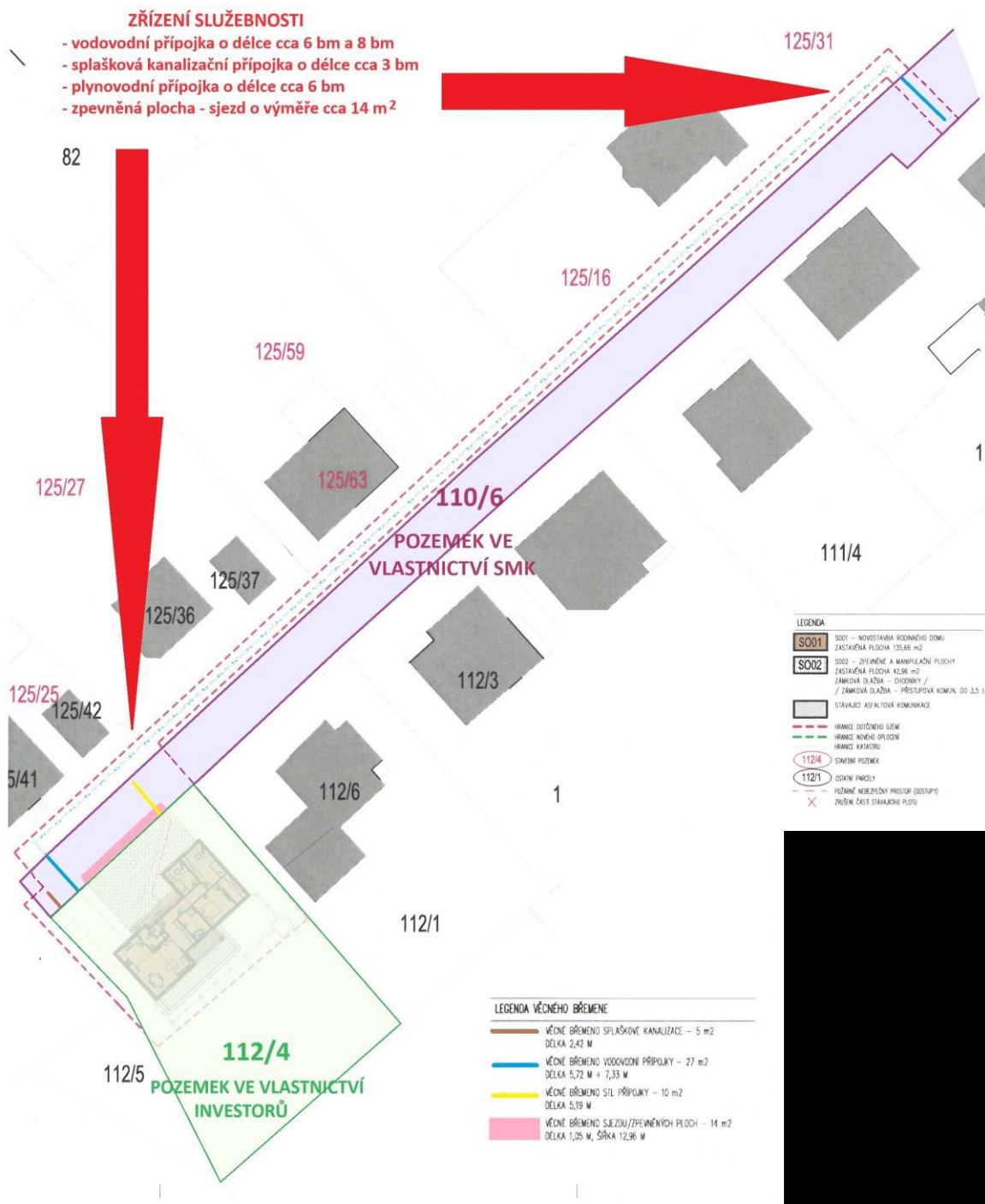
STATUTÁRNÍ MĚSTO KARVINÁ
Magistrát města Karviné

Odbor komunálních služeb

 VÁŠ DOPIS ZN.:
 ZE DNE:

 ČÍSLO JEDNACÍ: SMK/003680/2025
 SPISOVÁ ZNAČKA: SMK/168595/2024/02

 VYŘIZUJE:
 TELEFON:
 E-MAIL:

 LISTŮ/PŘÍLOH: 2/2
 DATUM: 09.01.2025

 zastoupení:
 PROJEKCE KRUPIČKA s.r.o.
 Dlouhá třída 1226/44a
 736 01 Havířov-Podlesí
 IDDS: bc2bjj3

Vyjádření vlastníka k záměru

Statutární město Karviná, Odbor komunálních služeb Magistrátu města Karviné obdržel Vaši žádost o vydání vyjádření k záměru pod názvem „NOVOSTAVBA RD NA PARCELE Č. 112/4 V K. Ú. RÁJ“ na ul. Jabloňové v části města Ráj.

Předložená dokumentace řeší novostavbu rodinného domu na pozemku parcelní číslo (dále p. č.) 112/4 v katastrálním území (dále k. ú.) Ráj a souvisejících staveb. Rodinný dům bude přízemní, nepodsklepený. Dům bude založen na základových pasech. Svislé konstrukce budou provedeny z KVH hranolů vyplněných minerální vatou. Plochá střecha bude mít nosnou konstrukci z dřevěných hranolů s krytinou z PVC a na střeše budou umístěny FVE panely. Zastavěná plocha domu bude 135,66 m², maximální půdorysné rozměry 16,6 x 10,7 m a výška 3,22 m.

Dále jsou navrženy související stavby – zpevněné a manipulační plochy okolo domu, v rámci kterých bude zřízeno stání pro dvě osobní auta se sjezdem na místní komunikaci na ul. Jabloňové šířky 3 m. Dále budou tyto plochy zahrnovat terasu za domem.

Vodovodní přípojka a vnější část vnitřního vedení vody. Vodovodní přípojka bude napojena na stávající vodovodní řad na pozemku p. č. 110/6 v k. ú. Ráj poblíž domu č. p. 327. Z místa napojení povede přípojka cca 1,2 m směrem ke komunikaci, kde bude zakončena v pásu zeleně vodoměrnou šachtou. Dále za ní bude pokračovat překopem přes komunikaci vnější část vnitřního vedení vody. Za komunikací pak bude na pozemku p. č. 125/31 v k. ú. Ráj začínat protlak, který toto vedení přes pozemky p. č. 125/31, 125/16, 125/63, 125/59, 125/27 a 125/25 přivede naproti pozemku navrženého RD, na který bude pod místní komunikací přivedeno protlakem.

Splašková kanalizační přípojka bude napojena na stávající kanalizační řad umístěný v tělese místní komunikace na konci ul. Jabloňové na pozemku p. č. 110/6. Bude proveden výkop v tělese komunikace. Dešťová kanalizace bude svedena od dešťových svodů ze střechy domu do akumulární jímky s retencí umístěné za domem.

Dům bude dále napojen na plynovodní řad plynovodní přípojkou, která bude na řad napojena překopem přes těleso místní komunikace na ul. Jabloňové (řad je podél komunikace na opačné straně než pozemek domu). HUP bude umístěn při okraji pozemku domu na úrovni oplocení směrem k ulici. Napojení na elektřinu bude provedeno ze současného přípojkového pilíře umístěného v oplocení na pozemku domu. Dále dojde k úpravě oplocení, kdy oplocení směrem k ulici bude v prostoru sjezdu a zpevněných ploch zrušeno a nové oplocení bude po stranách zpevněných ploch až po dům.

Dle předložené dokumentace budou stavbou dotčeny pozemky p. č. 112/4, 110/6, 125/25, 125/27, 125/59, 125/63, 125/15, 125/16 a 125/31 v k. ú. Ráj. Pozemek p. č. 110/6 je ve vlastnictví statutárního města Karviné.

Po posouzení Vaší žádosti, statutární město Karviná, Magistrát města Karviné, Odbor komunálních služeb vydává, jako vlastník dotčeného pozemku a komunikace, pro účely řízení vedeného dle zákona č. 283/2021 Sb., stavební zákon, ve znění pozdějších předpisů, pro účely řízení vedených u silničního správního úřadu a pro účely majetkoprávního vypořádání dotčeného pozemku toto vyjádření k předložené dokumentaci, kterým stanovuje tyto podmínky a sděluje následující:

MMKASS14403395



jednoznačný identifikátor dokumentu

 ■ STATUTÁRNÍ MĚSTO KARVINÁ ■ Magistrát města Karviné | Adresa sídla: Fryštátská 72/1, 733 24 Karviná-Fryštát
 Adresa pro osobní kontakt: Karola Šlívky 618/11, 733 24 Karviná-Fryštát | IČO: 00297534 | DIČ: CZ00297534
 Telefon: 596 387 111 | Fax: 596 387 264 | E-mail: epodatelna@karvina.cz | Datová schránka: es5vb8q | Web: www.karvina.cz

1. Sdělujeme, že stavbou nedojde k dotčení sítě veřejného osvětlení ve vlastnictví statutárního města Karviné.
2. Souhlasíme s provedením výkopu a protlaku pro uložení vnější část vnitřního vedení vody a provedení výkopu pro uložení plynovodní přípojky a splaškové kanalizační přípojky do tělesa místní komunikace na ul. Jabloňové, umístěné na pozemku p. č. 110/6 v k. ú. Ráj. Po provedení záস্যu výkopů požadujeme vozovku opravit v dotčených místech zařezáním povrchu ve vzdálenosti nejméně 0,5 m od hrany výkopu na každou stranu. V šířce výkopové rýhy požadujeme obnovit konstrukční vrstvy komunikace. Po pokládce nového živičného povrchu musí být svislé napojení nového živičného povrchu na kryt stávající konstrukce vozovky řádně utěsněno vhodnou technologií (zálivkové hmoty, natavovací pásy).
3. S připojením pozemku p. č. 12/4 v k. ú. Ráj, samostatným sjezdem k místní komunikaci na ul. Jabloňové, umístěné na pozemku p. č. 110/6 v k. ú. Ráj, souhlasíme za předpokladu, že:
 - a) stavba sjezdu bude provedena v souladu se zákonem č. 13/1997 Sb., o pozemních komunikacích, ve znění pozdějších předpisů, a jeho prováděcí vyhláškou č. 104/1997 Sb., kterou se provádí zákon o pozemních komunikacích, ve znění pozdějších předpisů,
 - b) stavba sjezdu bude stavebně-technicky oddělena od stávající komunikace (např. přes snížený obrubník),
 - c) stavba sjezdu bude ve vlastnictví vlastníka napojované nemovitosti,
 - d) údržbu stavby sjezdu bude zajišťovat vlastník napojované nemovitosti,
 - e) realizaci sjezdu nesmí dojít ke změně odtokových poměrů na místní komunikaci, dešťová voda z napojení nesmí stékat na tuto komunikaci.
4. V rámci připojení navrženého rodinného domu na technickou infrastrukturu je navržena stavba přípojky splaškové kanalizace, která bude napojena na stávající kanalizační řad z potrubí DN 300 Ultra-Rib umístěný v tělese komunikace na pozemku p. č. 110/6 v k. ú. Ráj - viz příložený situační snímek č. 1. Stávající kanalizační řad splaškové kanalizace je v majetku statutárního města Karviné. Předmětnou kanalizaci provozuje společnost Severomoravské vodovody a kanalizace Ostrava a.s. (dále jen SmVaK Ostrava a.s.).

Statutární město Karviná, Odbor majetkový Magistrátu města Karviné, jako vlastník stávající splaškové kanalizace vybudované pod názvem stavby „Splašková kanalizace Karviná-Ráj, I. etapa, 1. a 2. část“, souhlasí s napojením kanalizační přípojky splaškové kanalizace na stávající kanalizační řad DN 300 Ultra-Rib, na ul. Jabloňové, za těchto podmínek:

- a) Stavba splaškové kanalizační přípojky včetně jejího napojení na stávající kanalizační řad splaškové kanalizace musí být provedena dle požadavků a podmínek stanovených provozovatelem splaškové kanalizace, tedy společností SmVaK Ostrava a.s.
- b) Napojení splaškové kanalizační přípojky na stávající kanalizační řad splaškové kanalizace musí být provedeno odborně způsobilou stavební organizací nebo osobou, přičemž napojení musí být vodotěsné.
- c) Finanční náklady materiálu na zřízení a napojení splaškové kanalizační přípojky hradí její investor v plné výši.
- d) Do kanalizační přípojky splaškové kanalizace nesmí být svedeny dešťové vody ze střechy rodinného domu, dalších objektů a zpevněných ploch.
- e) Během provádění stavebních prací musí být před záস্যem potrubí splaškové kanalizační přípojky a místa napojení na stávající potrubí přizván zástupce společnosti SmVaK Ostrava a.s. ke kontrole provedených prací. Termín kontroly je nutno předem projednat se střediskem kanalizačních sítí, tel. 596 317 962, e-mail: kanalizaceka@smvak.cz. Tato kontrola bude zaznamenána do stavebního deníku. Po odsouhlasení způsobu napojení přípojky budou stavebníkoví sděleny podmínky k uzavření smlouvy na odvádění odpadních vod se společností SmVaK Ostrava a.s.
- f) Požadujeme, aby stavebník splaškové kanalizační přípojky sdělil Odboru majetkovému Magistrátu města Karviné informaci o dokončení stavby splaškové kanalizační přípojky a o uzavření smlouvy s provozovatelem splaškové kanalizace, kontaktní osoba: [REDACTED]

Navržená vodovodní přípojka a plynová přípojka k plánovanému rodinnému domu budou křížit výše uvedený stávající kanalizační řad splaškové kanalizace, umístěný v tělese komunikace na pozemku p. č. 110/6 v k. ú. Ráj, na ul. Jabloňové. Statutární město Karviná, Odbor majetkový

Magistrátu města Karviné souhlasí s křížením kanalizačního řadu splaškové kanalizace dle podmínek stanovených provozovatelem splaškové kanalizace - společností SmVaK Ostrava a.s.

5. Navržená vodovodní přípojka a plynová přípojka budou také křížit stávající kanalizační řad dešťové kanalizace, který je rovněž umístěn v tělese komunikace na pozemku p. č. 110/6 v k. ú. Ráj, na ul. Jabloňové. Jedná s o potrubí Ultra-Rib DN 300, které je uloženo v tělese komunikace na pozemku p. č. 110/6 na ul. Jabloňové. Dešťová kanalizace zajišťuje odvod dešťových vod z komunikace. Tato dešťová kanalizace je v majetku statutárního města Karviné, ve správě Odboru majetkového - viz příložený situační snímek č 1 a 2.

Statutární město Karviná, Odbor majetkový Magistrátu města Karviné, jako vlastník stávající dešťové kanalizace souhlasí s křížením kanalizačního řadu dešťové kanalizace, za těchto podmínek:

- a) Stávající kanalizační řad dešťové kanalizace požadujeme vyznačit a popsat do projektové dokumentace, a to jak do výkresové části tak textové části dokumentace.
 - b) Při provádění stavebních prací je stavebník povinen učinit veškerá opatření tak, aby nedošlo k poškození stávajícího kanalizačního řadu dešťové kanalizace včetně dalšího odvodňovacího zařízení (aco-drainy, dešťové kanalizační přípojky).
 - c) V místě křížení s dešťovou kanalizací požadujeme přípojky vody a plynu uložit do chráničky (ochranné trubky).
6. Stavební práce musí být prováděny tak, aby doba omezení provozu a obtěžování okolí byla snížena na minimum. Při provádění stavebních prací musí být používané komunikace, především na ul. Jabloňové, udržovány ve schůdném, sjízdném a čistém stavu, je nutno provádět jejich průběžné a neprodlené čištění a v případě sucha zamezovat prašnosti kropením.
 7. Pro uložení přípojek do tělesa místní komunikace a před zahájením prací je povinen investor, případně pověřená prováděcí firma, požádat Odbor školství a rozvoje Magistrátu města Karviné o vydání povolení k zvláštnímu užívání místní komunikace. V případě omezení provozu na komunikaci je rovněž nutné požádat o uzavírku komunikace a stanovení přechodné úpravy provozu na pozemní komunikaci. Pro potřeby správních řízení, vedených Odborem školství a rozvoje Magistrátu města Karviné, tímto souhlasíme s vydáním uvedených povolení.
 8. Před zahájením stavebních prací či umístěním stavebního zařízení na pozemku v majetku statutárního města Karviné je povinen investor, případně pověřená prováděcí firma, požádat Odbor komunálních služeb Magistrátu města Karviné, nejméně 30 dnů předem, o souhlas s užíváním veřejného prostranství, kontaktní osoba: [REDAKCE]
 9. Před zahájením stavebních prací, v jejich průběhu a po dokončení bude pořízena fotodokumentace používaných komunikací a prostranství v majetku statutárního města Karviné, na kterých bude stavba prováděna. Fotodokumentace bude předána Odboru komunálních služeb Magistrátu města Karviné před zahájením stavebních prací a po jejich dokončení.
 10. Dojde-li mimo vlivem staveništní dopravy, umístěním stavebního materiálu, zařízení a pojižděním mechanizace k poškození tělesa použitých komunikací (vč. chodníků) a travnatých ploch v majetku statutárního města Karviné, tyto budou po dokončení stavby opraveny v plném rozsahu a uvedeny do nezávadného stavu. Poškozený živičný povrch komunikace bude odfrézován a bude provedena pokládka nového živičného koberce včetně konstrukčních vrstev a nových obrub, a to v celé délce a šíři poškozené komunikace. Poškozený dlážděný povrch bude předlážděn, přičemž poškozené kusy dlažby a obrub budou vyměněny za nové. Po dokončení stavebních prací bude těleso komunikace, pomocné pozemky a vodní režim komunikace uvedeny do nezávadného stavu a upraveny tak, aby mohly bez závad sloužit svému účelu.
 11. Veškeré odpady je nutno zařazovat podle druhu a kategorie a při kontrole prokázat, že s odpadem bylo nakládáno v souladu se zákonem č. 541/2020 Sb., o odpadech.

Především je nutné dbát na povinnost, aby při odstraňování stavby, provádění stavby nebo údržbě stavby byl dodržen postup pro nakládání s vybouranými stavebními materiály určenými pro opětovné použití, vedlejšími produkty a stavebními a demoličními odpady tak, aby byla zajištěna nejvyšší možná míra jejich opětovného použití a recyklace.

12. Upozorňujeme na povinnost stavebníka zajistit po dokončení stavby předání údajů pro aktualizaci digitální technické mapy kraje dle § 4b odst. 9 zákona č. 200/1994 Sb., o zeměměřictví.
13. Vzhledem k tomu, že realizací stavby dojde k dotčení pozemku ve vlastnictví statutárního města Karviné je vlastník stavby, případně pověřený zástupce povinen požádat Odbor majetkový, oddělení majetkoprávní o majetkoprávní vypořádání zasaženého pozemku.

Toto vyjádření vlastníka k záměru nenahrazuje povolení nebo rozhodnutí příslušných správních orgánů potřebných k realizaci stavby.

Platnost tohoto vyjádření končí dne 09.01.2026

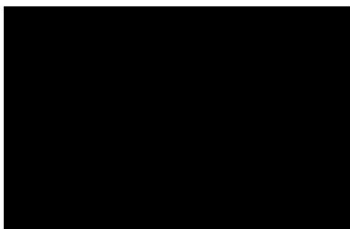



Na vědomí: Odbor majetkový

SNÍMEK č. 1



LEGENDA:

© Spinbox T-MAPY. Katastr: © ČÚZK, RÚIAN: © ČÚZK

-  STAVAJÍCÍ DEŠŤOVÁ KANALIZACE
-  STAVAJÍCÍ SPLAŠKOVÁ KANALIZACE

1 : 500

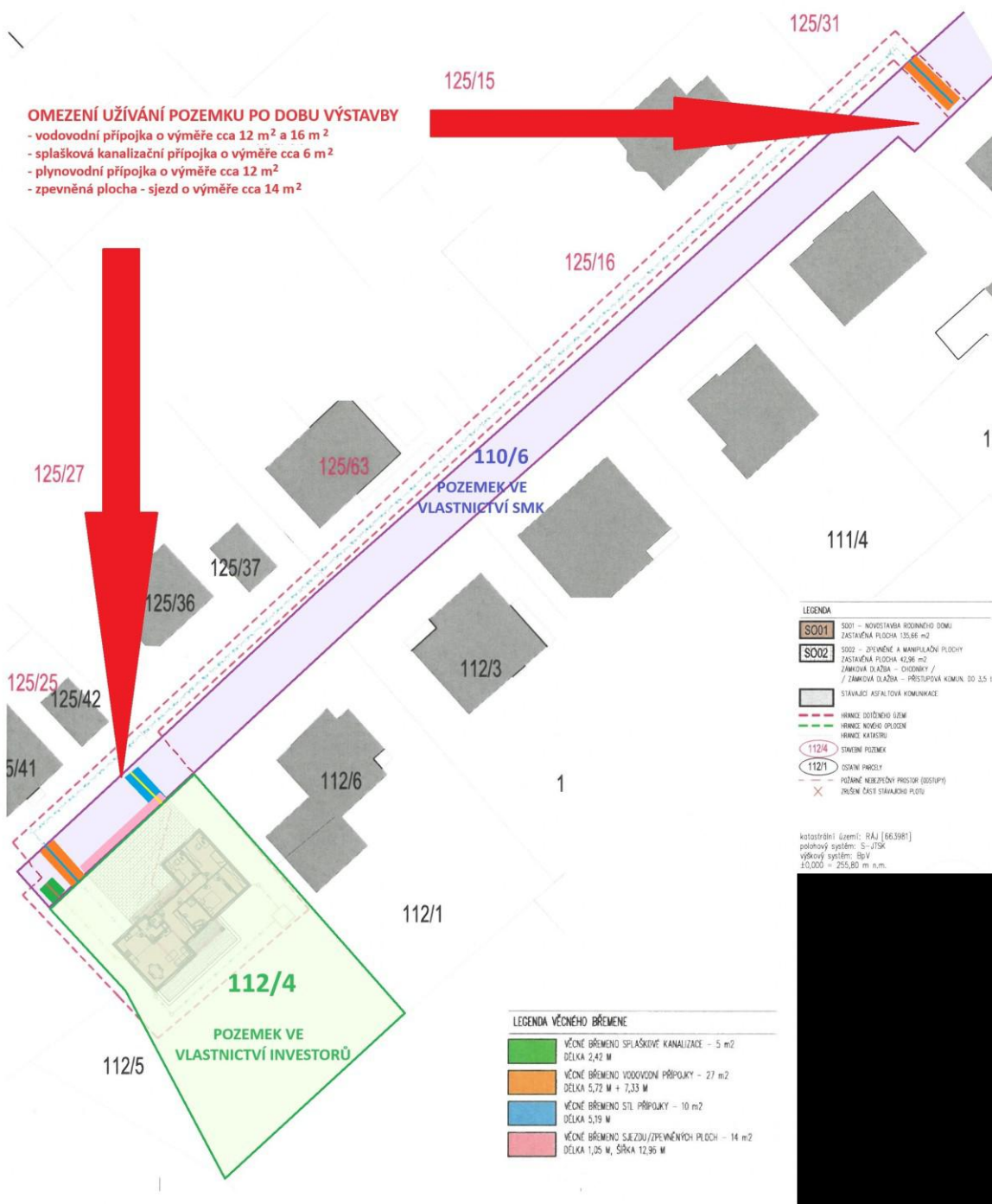

Příloha

Příloha č. 1 k usnesení

Smlouva o budoucí smlouvě o zřízení věcného břemene - služebnosti a související ujednání

SML/..../2025/..
(IV-12-8028801)

Smluvní strany:

1. statutární město Karviná

adresa:

Fryštátská 72/1, Karviná - Fryštát, PSČ 733 24

zastoupené:

Ing. Janem Wolfem, primátorem města

k podpisu oprávněna na základě
pověření ze dne 01.07.2024:

Ing. Helena Bogoczová, MPA
vedoucího Odboru majetkového
Magistrátu města Karviné

IČ:

00297534

DIČ:

CZ00297534

bankovní spojení:

Česká spořitelna, a. s.

číslo účtu:

19-1721542349/0800

(dále jen „budoucí povinný“)

a

2. Obchodní firma

ČEZ Distribuce, a. s.

zapsaná v obchodním rejstříku vedeném Krajským soudem v Ústí nad Labem, oddíl B, vložka 2145
se sídlem:

Děčín - Děčín IV-Podmokly, Teplická 874/8,
PSČ 40502

IČ:

24729035

DIČ:

CZ24729035

bankovní spojení:

Komerční banka a. s.

číslo účtu:

35-4544580267/0100

zastoupena na základě plné moci

Obchodní firma:

RH elektro, s.r.o.

zapsaná v obchodním rejstříku vedeném Krajským soudem v Ostravě, oddíl C, vložka 30117
se sídlem:

Nad Tyrkou 99, 739 61 Třinec

k podpisu oprávněn na základě
plné moci č. PM - 075/2023:

IČ:

27802736

DIČ:

CZ27802736

(dále jen „budoucí oprávněný“)

prohlašují, že jsou plně způsobilé k právním jednáním a uzavírají v souladu s příslušnými ustanoveními zákona č. 89/2012 Sb., Občanský zákoník, v platném znění (dále jen „občanský zákoník“) a podle ustanovení § 25 odst. 4 zákona č. 458/2000 Sb. energetického zákona smlouvu o budoucí smlouvě o zřízení služebnosti a související ujednání (dále jen „smlouva“), která má tento obsah:

I.

1. Budoucí povinný je na základě nabývacích titulů uvedených na příslušném listu vlastnictví vlastníkem pozemku p. č. 3440/3 v katastrálním území Karviná-město, obec Karviná. Uvedený pozemek je zapsán v katastru nemovitostí na listu vlastnictví číslo 10001 u Katastrálního úřadu pro Moravskoslezský kraj, Katastrální pracoviště Karviná (dále jen „katastrální úřad“).
2. Budoucí oprávněný hodlá v rámci stavby „Karviná, Nové Město, U Bažantnice, 248“ vybudovat zemní kabelovou přípojku NN a zemnicí pásek, vše včetně příslušenství (dále též „stavba“). Z důvodu, že umístěním této stavby dojde k dotčení části pozemku uvedeného v článku I. odst. 1 této smlouvy, požádal budoucí oprávněný budoucího povinného o zřízení věcného břemene - služebnosti dle článku II. této smlouvy. Zásah u dotčeného pozemku je zakreslen v situačním snímku, který je nedílnou součástí této smlouvy a její přílohou č. 1. Budoucí oprávněný se zavazuje umístit stavbu na pozemku budoucího povinného v souladu s tímto situačním snímkem a neodchýlit se tak od předpokládaného rozsahu věcného břemene - služebnosti.
3. O zřízení věcného břemene - služebnosti na části pozemku uvedeného v čl. I. odst. 1 této smlouvy a o uzavření smlouvy o budoucí smlouvě o zřízení věcného břemene - služebnosti rozhodla Rada města Karviné svým usnesením číslo ze dne
4. Budoucí povinný na základě této smlouvy zakládá budoucímu oprávněnému právo v souladu se zákonem č. 283/2021 Sb., stavebním zákonem, v platném znění, provést stavbu na pozemku uvedeném v článku I. odst. 1 a v rozsahu stanoveném v článku II. odst. 1 této smlouvy, a to na dobu časově neomezenou. Budoucí povinný tedy souhlasí s umístěním a provedením výše uvedené stavby na výše uvedené nemovitosti.

II.

1. Předmětem této smlouvy je závazek budoucího povinného a budoucího oprávněného uzavřít v dohodnuté době smlouvu o zřízení věcného břemene - služebnosti, na základě které budoucí povinný zřídí ve prospěch budoucího oprávněného časově neomezené věcné břemeno - služebnost na části pozemku uvedeného v článku I. odst. 1 této smlouvy, a to v rozsahu stanoveném geometrickým plánem, který bude nedílnou součástí smlouvy o zřízení věcného břemene - služebnosti.

Služebnost bude spočívat v právu umístit, provozovat, opravovat a udržovat Zařízení distribuční soustavy na části pozemku p. č. 3440/3 o délce cca 49 bm v katastrálním území Karviná-město, obec Karviná, provádět jeho obnovu, výměnu a modernizaci.

2. Budoucí oprávněný je povinen neprodleně po dokončení stavby, nejpozději však do tří let od uzavření této smlouvy písemně vyzvat budoucího povinného k uzavření smlouvy o zřízení věcného břemene - služebnosti a současně doložit tři vyhotovení originálů geometrického plánu, doklad o vyčíslení náhrady za věcné břemeno - služebnost, oznámení o dokončení stavby, potvrzení o předání terénních úprav (doklad o uvedení pozemku do nezávadného stavu), doklad prokazující, že budoucí oprávněný může užívat stavbu v souladu s obecně závaznými právními předpisy, je-li takový doklad vydán. Dokončením stavby se rozumí stav, kdy budoucí oprávněný je oprávněn užívat stavbu v souladu s obecně závaznými právními předpisy, zejména zákonem č. 283/2021 Sb., stavebním zákonem, v platném znění. Smlouva o zřízení věcného břemene - služebnosti bude uzavřena do 60 dnů od doručení výzvy k uzavření smlouvy o zřízení věcného břemene - služebnosti budoucímu povinnému.
3. Nedoloží-li budoucí oprávněný k výzvě ke zřízení služebnosti všechny potřebné doklady dle předchozího odstavce, počne 60 denní lhůta k uzavření smlouvy o zřízení věcného břemene - služebnosti běžet teprve po doložení všech požadovaných dokladů budoucímu povinnému.

III.

1. V souladu s výše uvedeným usnesením Rady města Karviné bylo dohodnuto, že jednorázová úplata za zřízení Služebnosti bude stanovena dle oceňovací vyhlášky č. 441/2013 Sb., ve znění pozdějších předpisů, podle skutečného rozsahu vyplývajícího z geometrického plánu pro zřízení věcného břemene. Úplata bude dále navýšena o bonifikaci ve výši 20 %, maximálně však o 20.000,- Kč. V případě, že by celková výše úplaty včetně bonifikace vypočtená výše uvedeným způsobem nepřesáhla 2.000,- Kč, bude úplata činit 2.000,- Kč.
2. Pokud bude budoucí povinný v době uzavření smlouvy o zřízení věcného břemene - služebnosti plátcem DPH, zavazuje se budoucí oprávněný uhradit budoucímu povinnému z úplaty za zřízení služebnosti rovněž DPH ve výši dle obecně závazných právních předpisů.
3. Úhradu za zřízení věcného břemene - služebnosti se budoucí oprávněný zavazuje zaplatit na základě daňového dokladu – faktury vystavené budoucím povinným po uzavření smlouvy o zřízení věcného břemene - služebnosti, a to na účet budoucího povinného uvedený v záhlaví této smlouvy a pod variabilním symbolem uvedeným na daňovém dokladu – faktuře. Smluvní strany se dohodly, že úhrada za zřízení věcného břemene - služebnosti bude budoucím oprávněným uhrazena nejpozději ke dni splatnosti uvedenému na daňovém dokladu – faktuře.

IV.

1. Budoucí oprávněný nesmí po dobu výstavby dle čl. I. odst. 2 poskytnout pozemek uvedený v článku I. odst. 1 této smlouvy k užívání jiné osobě.
2. Pro realizaci stavby je nutno dodržet Obecně závaznou vyhlášku o místním poplatku za užívání veřejného prostranství na území města Karviné v platném znění.
3. Strany této smlouvy činí nesporným, že po celou dobu účinnosti této smlouvy je budoucí povinný omezen v užívání pozemku uvedeného v čl. I. odst. 1 této smlouvy. Za omezení práva budoucího povinného užívat:
 - a) část pozemku uvedeného v čl. I. odst. 1 této smlouvy o výměře 98 m², která je stanovena jako součin délky trasy vedení umístěvaného na pozemku povinného a šířky manipulačního pruhu 1 m na každou stranu od trasy vedení a vyznačena v situačním snímku, který je nedílnou součástí této smlouvy a její přílohou č. 3, se budoucí oprávněný zavazuje platit budoucímu povinnému od zahájení stavby, do dne dokončení stavby,
 - b) část pozemku uvedeného v čl. I. odst. 1 této smlouvy o výměře 30 m², která je stanovena jako součin délky trasy vedení umístěvaného na pozemku povinného a šířky 0,3 m na každou stranu od krajního vodiče vedení a vyznačena v situačním snímku, který je nedílnou součástí této smlouvy a její přílohou č. 3, se budoucí oprávněný zavazuje platit budoucímu povinnému od dokončení stavby, do dne předcházejícího dni podání vkladu práva věcného břemene do katastru nemovitostí dle čl. II. této smlouvy, úhradu ve výši 88,- Kč za 1 m² pozemku a DPH ve výši dle obecně závazných právních předpisů, a to na základě daňového dokladu – faktury vystavené budoucím povinným, na účet budoucího povinného uvedený v záhlaví této smlouvy a pod variabilním symbolem uvedeným na daňovém dokladu – faktuře. Zahájení stavby je budoucí oprávněný povinen písemně oznámit budoucímu povinnému a to formou emailové zprávy adresované Odboru

majetkovému, oddělení majetkoprávnímu zasláné na adresu: epodatelna@karvina.cz, a to minimálně 10 dnů před započítáním samotné stavby.

4. Smluvní strany si sjednávají smluvní pokutu pro případ, že budoucí oprávněný poruší svou povinnost oznámit budoucímu oprávněnému zahájení stavby a to za každý den prodlení ve výši 10% z částky, která odpovídá výši úhrady za tzv. omezení užívání pozemku po dobu výstavby (viz odst. 3. čl. IV. této Smlouvy), vyčíslené dle této Smlouvy.
5. Budoucí oprávněný je povinen při provádění stavby dodržet podmínky, které jsou součástí Vyjádření vlastníka k záměru, které je nedílnou součástí této smlouvy a její přílohou č. 2, vydaného pro účely řízení dle zákona č. 283/2021 Sb., stavební zákon, v platném znění. Budoucí oprávněný je povinen ke dni dokončení stavby a v případě, že tato smlouva bude ukončena (zejména výpovědí, odstoupením, dohodou) před dokončením stavby, ke dni ukončení této smlouvy, uvést pozemek uvedený v článku I. odst. 1 této smlouvy do nezávadného stavu. Neuvede-li budoucí oprávněný pozemek do nezávadného stavu ani v dodatečně lhůtě stanovené budoucím povinným, je budoucí povinný oprávněn uvést pozemek do tohoto stavu sám, přičemž budoucí oprávněný se zavazuje uhradit budoucímu povinnému veškeré náklady, které mu v souvislosti s tím vznikly.
6. Převede-li budoucí oprávněný před uzavřením smlouvy o zřízení věcného břemene - služebnosti vlastnictví stavby nebo její část na jinou osobu, je povinen současně s převodem vlastnického práva ke stavbě nebo její části postoupit na nového nabyvatele stavby nebo její části tuto smlouvu o uzavření budoucí smlouvy o zřízení věcného břemene - služebnosti. Budoucí povinný tímto dává budoucímu oprávněnému souhlas s postoupením smlouvy dle předchozí věty tohoto odstavce smlouvy. Nesplní-li budoucí oprávněný povinnost uvedenou v tomto odstavci, odpovídá za škodu, která porušením této povinnosti vznikne budoucímu povinnému.
7. Budoucí povinný se pro případ převodu vlastnického práva k pozemku p. č. 3440/3 v katastrálním území Karviná-město, obec Karviná smluvně zavazuje převést na nabyvatele pozemku p. č. 3440/3 v katastrálním území Karviná-město, obec Karviná zároveň práva a povinnosti vyplývající z této smlouvy, a to formou postoupení smlouvy dle § 1895 a násl. občanského zákoníku, k čemuž Budoucí oprávněný tímto uděluje svůj předchozí souhlas.

V.

1. V případě, že do tří let od podpisu této smlouvy nebude stavba zahájena, má budoucí povinný právo od této smlouvy odstoupit.
2. V případě, že stavba nebude realizována, má budoucí oprávněný právo odstoupit od této smlouvy, a to před uplynutím tříleté lhůty od podpisu této smlouvy.
3. Smluvní strany se dohodly, že odstoupením od smlouvy se smlouva ruší ke dni doručení písemného odstoupení druhé smluvní straně a plnění poskytnutá za dobu trvání smlouvy, tj. od začátku účinnosti smlouvy do jejího zrušení, se druhé smluvní straně nevrací.

VI.

1. V případě nesplnění povinnosti uvést pozemek do nezávadného stavu ze strany budoucího oprávněného dle článku IV. odst. 5 této smlouvy ani v dodatečně lhůtě stanovené budoucím povinným má budoucí povinný právo po budoucím oprávněném vymáhat smluvní pokutu ve výši 10 % z částky, kterou budoucí povinný vynaložil na uvedení pozemku do nezávadného stavu dle článku IV. odst. 5 této smlouvy.

2. V případě nesplnění jakékoliv jiné povinnosti či závazku vyplývajícího z této smlouvy ze strany budoucího oprávněného má budoucí povinný právo po budoucím oprávněném vymáhat smluvní pokutu ve výši Kč 500,-- za každý, byť i započatý, měsíc prodlení.
3. Smluvní pokutu se zavazuje budoucí oprávněný zaplatit budoucímu povinnému na základě daňového dokladu – faktury vystavené budoucím povinným, a to na účet budoucího povinného uvedený v záhlaví této smlouvy a pod variabilním symbolem uvedeným na daňovém dokladu – faktuře. Smluvní strany se dohodly, že smluvní pokuta bude uhrazena nejpozději ke dni splatnosti uvedenému na daňovém dokladu – faktuře.
4. Smluvní strany se dohodly, že smluvní pokutu zaplatí budoucí oprávněný, a že budoucí povinný má kromě smluvní pokuty právo na náhradu celé výše škody vzniklé z porušení povinnosti, ke kterému se smluvní pokuta vztahuje.

VII.

1. Strany smlouvy se dohodly na tom, že tato smlouva je uzavřena okamžikem podpisu obou smluvních stran, přičemž rozhodující je datum pozdějšího podpisu.
2. Smluvní strany berou na vědomí, že na tuto smlouvu nedopadá povinnost uveřejnění v registru smluv ve smyslu zákona č. 340/2015 Sb., o zvláštních podmínkách účinnosti některých smluv, uveřejňování těchto smluv a o registru smluv (zákon o registru smluv), ve znění pozdějších předpisů. Tato smlouva nabývá platnosti a účinnosti dnem připojení podpisu poslední smluvní stranou.
3. Smluvní strany se dohodly, že veškeré písemnosti související s touto smlouvou jim budou doručovány na adresu uvedenou v záhlaví této smlouvy, nesdělí-li jedna smluvní strana druhé smluvní straně písemně jinou adresu pro doručování písemností, nebo datové schránky, má-li ji smluvní strana zřízenou. Smluvní strany se dále dohodly pro případ, že budoucí oprávněný zmaří doručení písemností zasílaných prostřednictvím držitele poštovní licence tím, že budoucímu povinnému neoznámí změnu adresy pro doručování písemností, tato se bude považovat za doručenu třetím pracovním dnem po odeslání.
4. Ostatní práva a povinnosti ve smlouvě výslovně neupravené se řídí ustanoveními obecně závazných právních předpisů, zejména občanského zákoníku. Jakékoliv změny nebo doplnění této smlouvy je možné učinit pouze formou písemných dodatků, které budou za dodatek výslovně označeny, vzestupně číslovány a podepsány oběma smluvními stranami.
5. Tato smlouva byla vyhotovena ve třech stejnopisech, z nichž každý má platnost originálu. Budoucí povinný obdrží dvě, budoucí oprávněný jedno vyhotovení smlouvy.

6. Smluvní strany prohlašují, že si obsah této smlouvy přečetly a na důkaz své svobodné a vážné vůle připojují níže své podpisy.

Příloha č. 1 – situační snímek se zakreslením sítě

Příloha č. 2 – vyjádření vlastníka k záměru

Příloha č. 3 – snímek se zakreslením záboru pozemku na dobu výstavby a věcného břemene

V Karviné dne:

V Třinci dne:

Budoucí povinný:

Budoucí oprávněný:

.....
Ing. Helena Bogoczová, MPA
vedoucí Odboru majetkového
Magistrátu města Karviné

.....

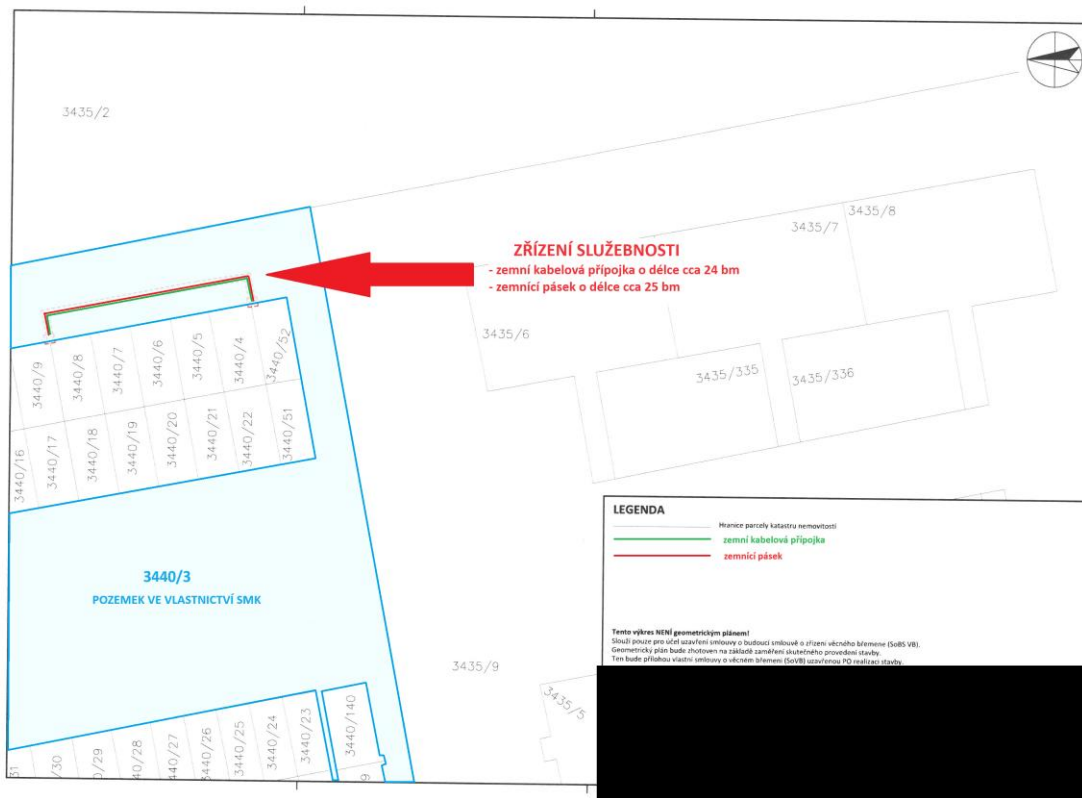
STATUTÁRNÍ MĚSTO KARVINÁ
Magistrát města Karviné

Odbor komunálních služeb

 VÁŠ DOPIS ZN.: IV-12-8028801
 ZE DNE:

 ČÍSLO JEDNACÍ: SMK/171088/2024
 SPISOVÁ ZNAČKA: SMK/157866/2024/02

 VYŘIZUJE:
 TELEFON:
 E-MAIL:

 LISTŮ/PŘÍLOH: 1/0
 DATUM: 18.18.2024

 ČEZ Distribuce, a.s.
 Teplická 874/8
 405 02 Děčín 4

 zastoupena:
 RH elektro s.r.o.
 Nad Tyrkou 99
 Kanada
 739 61 Třinec
 IDDS: f43xk3f

Vyjádření vlastníka k záměru

Statutární město Karviná, Odbor komunálních služeb Magistrátu města Karviné obdržel Vaši žádost o vydání vyjádření k záměru pro stavbu zemní kabelové přípojky NN uváděnou pod názvem „Karviná, Nové Město, U Bažantnice 248“ na ul. U Bažantnice v části města Nové Město.

Předložená dokumentace řeší stavbu zemní kabelové přípojky NN pro napojení garáže č. p. 248 umístěné na pozemku parcelní číslo (dále p. č.) 3440/8 v katastrálním území (dále k. ú.) Karviná-město (všechny dále uvedené pozemky jsou v tomto k. ú.) k distribuční soustavě. Nová přípojka bude napojena tak, že stávající skříň P19 umístěná na fasádě garáže umístěné na pozemku p. č. 3440/52 bude nahrazena skříň SS200 umístěnou před fasádou. Z této skříně bude vyveden kabel, který bude výkopem v ploše sjezdů ke garážím přiveden před připojovanou garáž, kde bude na rozhraní mezi garážemi č. p. 248 a 247 zakončen v přípojkovém pilíři se skříň SS200 na veřejně přístupném místě. Předpokládaná celková délka trasy této nové přípojky je cca 24 m.

Dále dojde k výměně a posílení vedení vedoucího k měněné skříni P19. Stávající skříň R130 typu SR622, umístěná při štítové fasádě domu č. p. 1787, bude nově uzemněna zemním páskem délky 25 m uloženým ve společném výkopu s odvodním kabelem. Tento odvodní kabel směrem ke skříni P19 bude nahrazen novým silnějším kabelem ve stávající trase délky cca 56 m. Po trase budou nahrazeny stávající HDSS ve fasádách jednotlivých vchodů skříněmi 2x SS100 a 1x SS300

Dle předložené dokumentace bude stavbou dotčeny pozemky p. č. 3435/9, 3435/8, 3435/7, 3435/6, 3435/335, 3435/336 a 3440/3 v k. ú. Karviná-město. Pozemky p. č. 3435/9, 3435/335, 3435/336 a 3440/3 jsou ve vlastnictví statutárního města Karviné.

Po posouzení Vaší žádosti, statutární město Karviná, Magistrát města Karviné, Odbor komunálních služeb vydává, jako vlastník dotčeného pozemku, komunikace a veřejného prostranství, pro účely případných řízení vedených dle zákona č. 283/2021 Sb., stavební zákon, ve znění pozdějších předpisů, a pro účely majetkoprávního vypořádání dotčených pozemků, toto vyjádření k předložené dokumentaci, kterým stanovuje tyto podmínky a sděluje následující:

1. Souhlasíme s provedením výkopu a provedením výměny kabelu NN v tělese účelové komunikace veřejně přístupné na ul. U Bažantnice, umístěné na pozemku p. č. 3435/9 a 3440/3 v k. ú. Karviná-město. Po provedení zásypu výkopu musí být obnoven šterkový povrch komunikace.
2. Sdělujeme, že stavbou nedojde k dotčení sítí veřejného osvětlení.
3. Stavební práce musí být prováděny tak, aby doba omezení provozu a obtěžování okolí byla snížena na minimum. Při provádění stavebních prací musí být používány komunikace, udržovány ve schůdném, sjízdném a čistém stavu, je nutno provádět jejich průběžné a neprodlené čištění a v případě sucha zamezovat prašnosti kropením.
4. Při provádění výkopů v blízkosti dřevin požadujeme zajistit důsledné dodržování opatření dle ČSN 83 9061 - Technologie vegetačních úprav v krajině - Ochrana stromů, porostů a vegetačních ploch při stavebních pracích a Standardu péče o přírodu a krajinu, SPPK A01 002:2017 Ochrana dřevin při stavební činnosti (standard je volně dostupný ze stránek Agentury ochrany přírody a krajiny na

MMKASS14367719



jednoznačný identifikátor dokumentu

 ■ STATUTÁRNÍ MĚSTO KARVINÁ ■ Magistrát města Karviné | Adresa sídla: Fryšátská 72/1, 733 24 Karviná-Fryštát
 Adresa pro osobní kontakt: Karola Šlívký 618/11, 733 24 Karviná-Fryštát | IČO: 00297534 | DIČ: CZ00297534
 Telefon: 596 387 111 | Fax: 596 387 264 | E-mail: epodatelna@karvina.cz | Datová schránka: es5bv8q | Web: www.karvina.cz

adrese <http://standardy.nature.cz/seznam-standardu/>). V případě, že je to technologicky možné, preferujeme provedení protlaku.

5. Před zahájením stavebních prací a umístěním stavebního zařízení na pozemku v majetku statutárního města Karviné je povinen investor, případně pověřená prováděcí firma, požádat Odbor komunálních služeb Magistrátu města Karviné, nejméně 30 dnů předem, o souhlas s užíváním veřejného prostranství, kontaktní osoba: XXXXXXXXXX
6. Před zahájením stavebních prací, v jejich průběhu a po dokončení bude pořízena fotodokumentace používaných komunikací a prostranství v majetku statutárního města Karviné, na kterých bude stavba prováděna. Fotodokumentace bude předána Odboru komunálních služeb Magistrátu města Karviné před zahájením stavebních prací a po jejich dokončení.
7. Dojde-li vlivem staveništní dopravy, umístěním stavebního materiálu, zařízení a pojižděním mechanizace k poškození tělesa komunikací a travnatých ploch v majetku statutárního města Karviné používaných pro příjezd na staveniště, tyto budou po dokončení stavby opraveny v plném rozsahu a uvedeny do nezávadného stavu. Poškozený povrch komunikace ze živice bude odfrézován a bude provedena pokládka nového povrchu v celé šíři a délce dotčené komunikace, včetně obnovy konstrukčních vrstev. Po dokončení stavebních prací bude těleso komunikace, pomocné pozemky a vodní režim komunikace uvedeny do nezávadného stavu a upraveny tak, aby mohly bez závad sloužit svému účelu.
8. Veškeré odpady je nutno zařazovat podle druhu a kategorie a při kontrole prokázat, že s odpadem bylo nakládáno v souladu se zákonem č. 541/2020 Sb., o odpadech.

Především je nutné dbát na povinnost, aby při odstraňování stavby, provádění stavby nebo údržbě stavby byl dodržen postup pro nakládání s vybouranými stavebními materiály určenými pro opětovné použití, vedlejšími produkty a stavebními a demoličními odpady tak, aby byla zajištěna nejvyšší možná míra jejich opětovného použití a recyklace.
9. Vzhledem k tomu, že realizací stavby dojde k dotčení pozemků ve vlastnictví statutárního města Karviné je vlastník stavby, případně pověřený zástupce povinen požádat Odbor majetkový, oddělení majetkoprávní o majetkoprávní vypořádání zasažených pozemků.

Toto vyjádření vlastníka k záměru nenahrazuje povolení nebo rozhodnutí příslušných správních orgánů potřebných k realizaci stavby.

Platnost tohoto vyjádření končí dne 18.12.2025

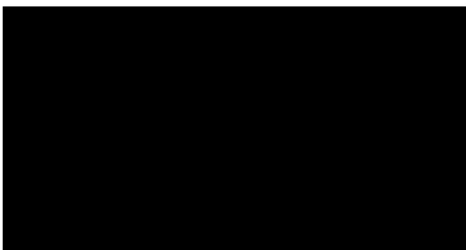

Na vědomí: Odbor majetkový

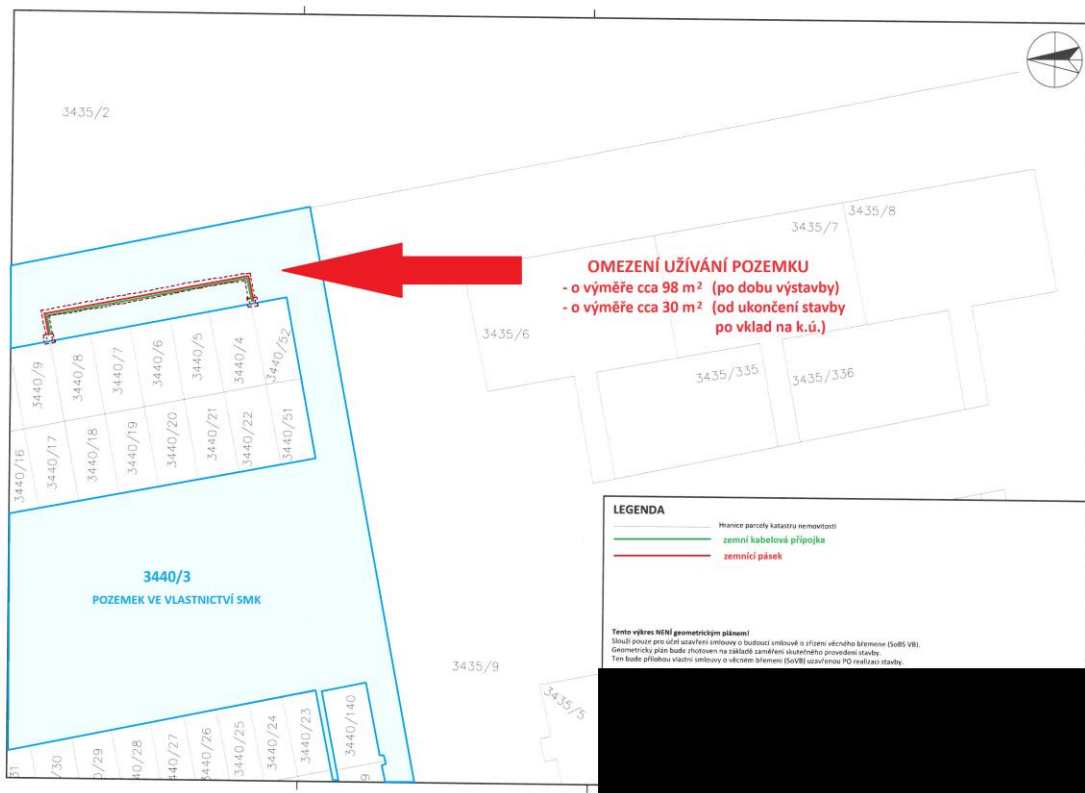

Příloha

Příloha č. 1 k usnesení

Smlouva
o budoucí smlouvě o zřízení služebnosti a související ujednání
SML/.../2025/..

Smluvní strany:

statutární město Karviná

adresa:

zastoupené:

**k podpisu oprávněna na základě
pověření ze dne 01.07.2024:**

IČ:

DIČ:

bankovní spojení:

číslo účtu:

Fryštátská 72/1, Karviná - Fryštát, PSČ 733 24
Ing. Janem Wolfem, primátorem města

Ing. Helena Bogoczová, MPA, vedoucí Odboru
majetkového Magistrátu města Karviné
00297534

CZ00297534

Česká spořitelna, a. s.

19-1721542349/0800

(dále jen „budoucí povinný“)

a

2. ADO international s.r.o.

zapsaná v obchodním rejstříku vedeném Krajským soudem v Ostravě, oddíl C, vložka 38261

se sídlem:

Formanská 16, Mosty, 735 62 Český Těšín

IČO:

29389119

DIČ:

CZ29389119

zastoupená:

Milan Ševčík, jednatel

(dále jen „budoucí oprávněný“)

prohlašují, že jsou plně způsobilé k právním jednáním a uzavírají v souladu s příslušnými ustanoveními zákona č. 89/2012 Sb., Občanský zákoník, v platném znění (dále jen „občanský zákoník“) smlouvu o budoucí smlouvě o zřízení služebnosti a související ujednání (dále jen „smlouva“), která má tento obsah:

I.

1. Budoucí povinný je na základě nabývacích titulů uvedených na příslušném listu vlastnictví vlastníkem pozemku p. č. 771/1 v katastrálním území Staré Město u Karviné, obec Karviná. Uvedený pozemek je zapsán v katastru nemovitostí na listu vlastnictví číslo 10001 u Katastrálního úřadu pro Moravskoslezský kraj, Katastrální pracoviště Karviná (dále jen „katastrální úřad“).
2. Budoucí oprávněný prohlašuje, že dle výpisu z listu vlastnictví číslo 2116 je mimo jiné vlastníkem pozemků p. č. 749 a p. č. 750, oba v katastrálním území Staré Město u Karviné, obec Karviná. K těmto pozemkům hodlá budoucí oprávněný vybudovat tři zpevněné plochy - sjezdy včetně příslušenství (dále též „stavba“).
3. Z důvodu, že umístěním této stavby dojde k dotčení části pozemku uvedeného v článku I. odst. 1 této smlouvy, požádal budoucí oprávněný budoucího povinného o zřízení služebnosti dle čl. II. této smlouvy. Zásah u dotčeného pozemku je zakreslen v situačním snímku, který je nedílnou součástí této smlouvy a její přílohou č. 1. Budoucí oprávněný se zavazuje umístit

stavbu na pozemku budoucího povinného v souladu s tímto situačním snímkem a neodchýlit se tak od předpokládaného rozsahu služebnosti.

4. O zřízení služebnosti na části pozemku uvedeného v čl. I. odst. 1 této smlouvy a o uzavření smlouvy o budoucí smlouvě o zřízení služebnosti a související ujednání rozhodla Rada města Karviné svým usnesením číslo ze dne
5. Budoucí povinný na základě této smlouvy zakládá budoucímu oprávněnému právo v souladu se zákonem č. 283/2021 Sb., stavebním zákonem, v platném znění, provést stavbu na pozemku uvedeném v článku I. odst. 1 a v rozsahu stanoveném v článku II. odst. 1 této smlouvy, a to na dobu časově neomezenou. Budoucí povinný tedy souhlasí s umístěním a provedením výše uvedené stavby na výše uvedené nemovitosti.

II.

1. Předmětem této smlouvy je závazek budoucího povinného a budoucího oprávněného uzavřít v dohodnuté době smlouvu o zřízení služebnosti, na základě které budoucí povinný zřídí ve prospěch vlastníka pozemků p. č. 749 a p. č. 750, oba v katastrálním území Staré Město u Karviné, obec Karviná, časově neomezenou služebnost umístění stavby tří zpevněných ploch včetně příslušenství na části pozemku uvedeného v článku I. odst. 1 této smlouvy, a to v rozsahu stanoveném geometrickým plánem, který bude nedílnou součástí smlouvy o zřízení služebnosti.

Služebnost umístění zpevněné plochy sloužící jako přístup a příjezd bude spočívat v právu umístění stavby zpevněné plochy a v právu vstupu a vjezdu o výměře cca 3 m², 4m² a 5 m² po části pozemku p. č. 771/1 v katastrálním území Staré Město u Karviné, obec Karviná.

Budoucí oprávněný se dále ve smlouvě o zřízení služebnosti zaváže řádně udržovat stavbu zpevněné plochy, zejména bude budoucí oprávněný povinen dbát na to, aby zpevněná plocha byla schůdná, nebyla znečištěna, nebo zasněžena či pokryta náledím. Smluvní strany se ve smlouvě o zřízení služebnosti dohodnou, že tyto závazky a povinnosti přecházejí rovněž na právní nástupce budoucího oprávněného, tj. na další vlastníky pozemků p. č. 749 a p. č. 750, oba v k. ú. Karviná-město, obec Karviná.

2. Budoucí oprávněný je povinen neprodleně po dokončení stavby nejpozději však do 3 let od uzavření této smlouvy písemně vyzvat budoucího povinného k uzavření smlouvy o zřízení služebnosti a současně doložit tři vyhotovení originálů geometrického plánu, doklad o vyčíslení služebnosti, oznámení o dokončení stavby, potvrzení o předání terénních úprav (doklad o uvedení pozemku do nezávadného stavu), doklad prokazující, že budoucí oprávněný může užívat stavbu v souladu s obecně závaznými právními předpisy, je-li takový doklad vydán. Dokončením stavby se rozumí stav, kdy budoucí oprávněný je oprávněn užívat stavbu v souladu s obecně závaznými právními předpisy, zejména zákonem č. 283/2021 Sb., stavebním zákonem, v platném znění. Smlouva o zřízení služebnosti bude uzavřena do 60 dnů od doručení výzvy k uzavření smlouvy o zřízení služebnosti budoucímu povinnému.
3. Nedoloží-li budoucí oprávněný k výzvě k uzavření smlouvy o zřízení služebnosti všechny potřebné doklady dle předchozího odstavce, počne 60 denní lhůta k uzavření smlouvy o zřízení služebnosti běžet teprve po doložení všech požadovaných dokladů budoucímu povinnému.

III.

1. V souladu s výše citovaným usnesením Rady města Karviné byla úhrada za zřízení služebnosti umístění zpevněné plochy dohodnuta takto:
 - jednorázová úhrada ve výši 110 Kč bez DPH za každý započatý 1 m² každého použitého pozemku, a to pokud se jedná o tu část pozemku, na které byla umístěna stavba v rozsahu nepřevyšujícím předpokládaný rozsah služebnosti sjednaný v článku II. odst. 1 této smlouvy,
 - jednorázová úhrada ve výši 220 Kč bez DPH za každý započatý 1 m² každého

použitého pozemku, a to pokud se jedná o tu část pozemku, na které byla umístěna stavba v rozsahu převyšujícím předpokládaný rozsah služebnosti sjednaný v článku II. odst. 1 této smlouvy.

Pokud bude budoucí povinný v době uzavření smlouvy o zřízení služebnosti plátcem DPH, zavazuje se budoucí oprávněný uhradit budoucímu povinnému z úplaty za zřízení služebnosti rovněž DPH ve výši dle obecně závazných právních předpisů.

2. Úhradu za zřízení služebnosti se budoucí oprávněný zavazuje zaplatit na základě daňového dokladu – faktury vystavené budoucím povinným po uzavření smlouvy o zřízení služebnosti, a to na účet budoucího povinného uvedený v záhlaví této smlouvy a pod variabilním symbolem uvedeným na daňovém dokladu – faktuře. Smluvní strany se dohodly, že úhrada za zřízení služebnosti bude budoucím oprávněným uhrazena nejpozději ke dni splatnosti uvedenému na daňovém dokladu – faktuře.

IV.

1. Budoucí oprávněný nesmí poskytnout pozemek uvedený v článku I. odst. 1 této smlouvy k užívání jiné osobě.
2. Pro realizaci stavby je nutno dodržet Obecně závaznou vyhlášku o místním poplatku za užívání veřejného prostranství na území města Karviné v platném znění.
1. Strany této smlouvy činí nesporným, že po celou dobu účinnosti této smlouvy je budoucí povinný omezen v užívání pozemku uvedeného v článku I. odst. 1 této smlouvy. Za omezení práva budoucího povinného užívat část pozemku, tj. část pozemku p. č. 771/1 o výměře cca 12 m² v katastrálním území Staré Město u Karviné, obec Karviná, vyznačeno v situačním snímku, který je nedílnou součástí této smlouvy a její přílohou č. 3, se budoucí oprávněný zavazuje platit budoucímu povinnému po celou dobu účinnosti této smlouvy, tj. ode dne uzavření této smlouvy do dne předcházejícího dni uzavření smlouvy o zřízení služebnosti dle čl. II. této smlouvy, úhradu dohodnutou v souladu s výše citovaným usnesením Rady města Karviné ve výši 1.760 Kč ročně a DPH ve výši dle obecně závazných právních předpisů, a to jednou za kalendářní rok vždy na základě daňového dokladu – faktury vystavené budoucím povinným, na účet budoucího povinného uvedený v záhlaví této smlouvy a pod variabilním symbolem uvedeným na daňovém dokladu – faktuře. Smluvní strany se dohodly, že úhrady sjednané v tomto odstavci smlouvy je budoucí oprávněný povinen uhradit vždy nejpozději ke dni splatnosti uvedenému na daňovém dokladu – faktuře.
2. Úhradu za období ode dne uzavření této smlouvy do konce kalendářního roku se budoucí oprávněný zavazuje zaplatit na základě daňového dokladu – faktury vystavené budoucím povinným po uzavření této smlouvy, na účet budoucího povinného uvedený v záhlaví této smlouvy a pod variabilním symbolem uvedeným na daňovém dokladu – faktuře. Smluvní strany se dohodly, že úhrady sjednané v tomto odstavci smlouvy je budoucí oprávněný povinen uhradit vždy nejpozději ke dni splatnosti uvedenému na daňovém dokladu – faktuře.
3. Budoucí oprávněný je povinen při provádění stavby dodržet následující podmínky specifikované v příloze č. 2 k této smlouvě. Budoucí oprávněný je povinen ke dni dokončení stavby a v případě, že tato smlouva bude ukončena (zejména výpovědí, odstoupením, dohodou) před dokončením stavby, ke dni ukončení této smlouvy, uvést pozemek uvedený v článku I. odst. 1 této smlouvy do nezávadného stavu. Nezávadným stavem se rozumí stav, který zde existoval před započítáním prací souvisejících s realizací stavby. Neuvede-li budoucí oprávněný pozemek do nezávadného stavu ani v dodatečně lhůtě stanovené budoucím povinným, je budoucí povinný oprávněn uvést pozemek do tohoto stavu sám, přičemž budoucí oprávněný se zavazuje uhradit budoucímu povinnému veškeré náklady, které mu v souvislosti s tím vznikly.
4. Budoucí oprávněný se zavazuje pro případ, že před uzavřením smlouvy o zřízení služebnosti

převeďte vlastnické právo ke stavbě nebo její části na jinou osobu, postoupit se souhlasem budoucího povinného na tuto osobu i tuto smlouvu o uzavření budoucí smlouvy o zřízení služebnosti, případně zajistit uzavření smlouvy o budoucí smlouvě o zřízení služebnosti za shodných podmínek mezi budoucím povinným a novým vlastníkem stavby. Nesplní-li budoucí oprávněný povinnost uvedenou v tomto odstavci, odpovídá za škodu, která porušením této povinnosti vznikne budoucímu povinnému.

V.

1. V případě, že do 3 let od podpisu této smlouvy nebude stavba zahájena, má budoucí povinný právo od této smlouvy odstoupit.
2. V případě, že stavba nebude realizována, má budoucí oprávněný právo odstoupit od této smlouvy, a to před uplynutím 3 let od podpisu této smlouvy.
3. Smluvní strany se dohodly, že odstoupením od smlouvy se smlouva ruší ke dni doručení písemného odstoupení druhé smluvní straně a plnění poskytnutá za dobu trvání smlouvy, tj. od začátku účinnosti smlouvy do jejího zrušení, se druhé smluvní straně nevrací, vyjma poměrné části uhrazené úhrady za omezení v užívání pozemku sjednané v článku IV. odst. 3. této smlouvy, a to za období ode dne zrušení smlouvy do konce kalendářního roku, v němž byla smlouva zrušena, která bude budoucímu oprávněnému vrácena do 30 dnů ode dne zrušení smlouvy.
4. V případě odstoupení od smlouvy před vystavením faktury na úhradu za omezení v užívání pozemku je budoucí oprávněný povinen zaplatit povinnému úhradu za omezení v užívání pozemku za dobu do zrušení smlouvy.

VI.

1. V případě nesplnění povinnosti uvést pozemek do nezávadného stavu ze strany budoucího oprávněného dle článku IV. odst. 5 této smlouvy ani v dodatečně lhůtě stanovené budoucím povinným má budoucí povinný právo po budoucím oprávněným vymáhat smluvní pokutu ve výši 10 % z částky, kterou budoucí povinný vynaložil na uvedení pozemku do nezávadného stavu dle článku IV. odst. 5 této smlouvy.
2. V případě nesplnění jakékoliv jiné povinnosti či závazku vyplývajícího z této smlouvy ze strany budoucího oprávněného má budoucí povinný právo po budoucím oprávněném vymáhat smluvní pokutu ve výši 500,- Kč za každý, byť i započatý, měsíc prodlení.
3. Smluvní pokutu se zavazuje budoucí oprávněný zaplatit budoucímu povinnému na základě daňového dokladu – faktury vystavené budoucím povinným, a to na účet budoucího povinného uvedený v záhlaví této smlouvy a pod variabilním symbolem uvedeným na daňovém dokladu – faktuře. Smluvní strany se dohodly, že smluvní pokuta bude uhrazena nejpozději ke dni splatnosti uvedenému na daňovém dokladu – faktuře.
4. Smluvní strany se dohodly, že smluvní pokutu zaplatí budoucí oprávněný bez ohledu na zavinění, a že budoucí povinný má kromě smluvní pokuty právo na náhradu celé výše škody vzniklé z porušení povinnosti, ke kterému se smluvní pokuta vztahuje.

VII.

1. Strany smlouvy se dohodly na tom, že tato smlouva je uzavřena okamžikem podpisu obou smluvních stran, přičemž rozhodující je datum pozdějšího podpisu.
2. Tato smlouva nabývá účinnosti dnem podpisu obou smluvních stran.
3. Smluvní strany se dohodly, že veškeré písemnosti související s touto smlouvou jim budou

doručovány na adresu uvedenou v záhlaví této smlouvy, nesdělí-li jedna smluvní strana druhé smluvní straně písemně jinou adresu pro doručování písemností. Smluvní strany se dále dohodly, že pokud budoucí oprávnění zmaří doručení písemností zasílaných jim budoucím povinným tím, že budoucímu povinnému neoznámí změnu adresy pro doručování písemností, budou se tyto písemnosti považovat za doručené třetím pracovním dnem po odeslání.

4. Ostatní práva a povinnosti ve smlouvě výslovně neupravené se řídí ustanoveními obecně závazných právních předpisů, zejména občanského zákoníku. Jakékoliv změny nebo doplnění této smlouvy je možné učinit pouze formou písemných dodatků, které budou za dodatek výslovně označeny, vzestupně číslovány a podepsány oběma smluvními stranami. Písemná forma je nezbytná i pro právní jednání směřující ke zrušení smlouvy.
5. Tato smlouva byla vyhotovena ve 3 stejnopisech, z nichž každý má platnost originálu. Budoucí povinný obdrží 2 vyhotovení smlouvy, budoucí oprávnění 1 vyhotovení smlouvy. Tato smlouva nabývá platnosti a účinnosti dnem jejího uzavření.
6. Smluvní strany prohlašují, že si obsah této smlouvy přečetly a na důkaz své svobodné a vážné vůle připojují níže své podpisy.

Příloha č. 1 – situační snímek se zakreslením stavby

Příloha č. 2 – vyjádření vlastníka k záměru

Příloha č. 3 – snímek se zakreslením záboru pozemku na dobu výstavby

V Karviné dne:

V Karviné dne:

Budoucí povinný:

Budoucí oprávněný:

.....
Ing. Helena Bogoczová, MPA
vedoucí Odboru majetkového
Magistrátu města Karviné

.....
Milan Ševčík
jednatel

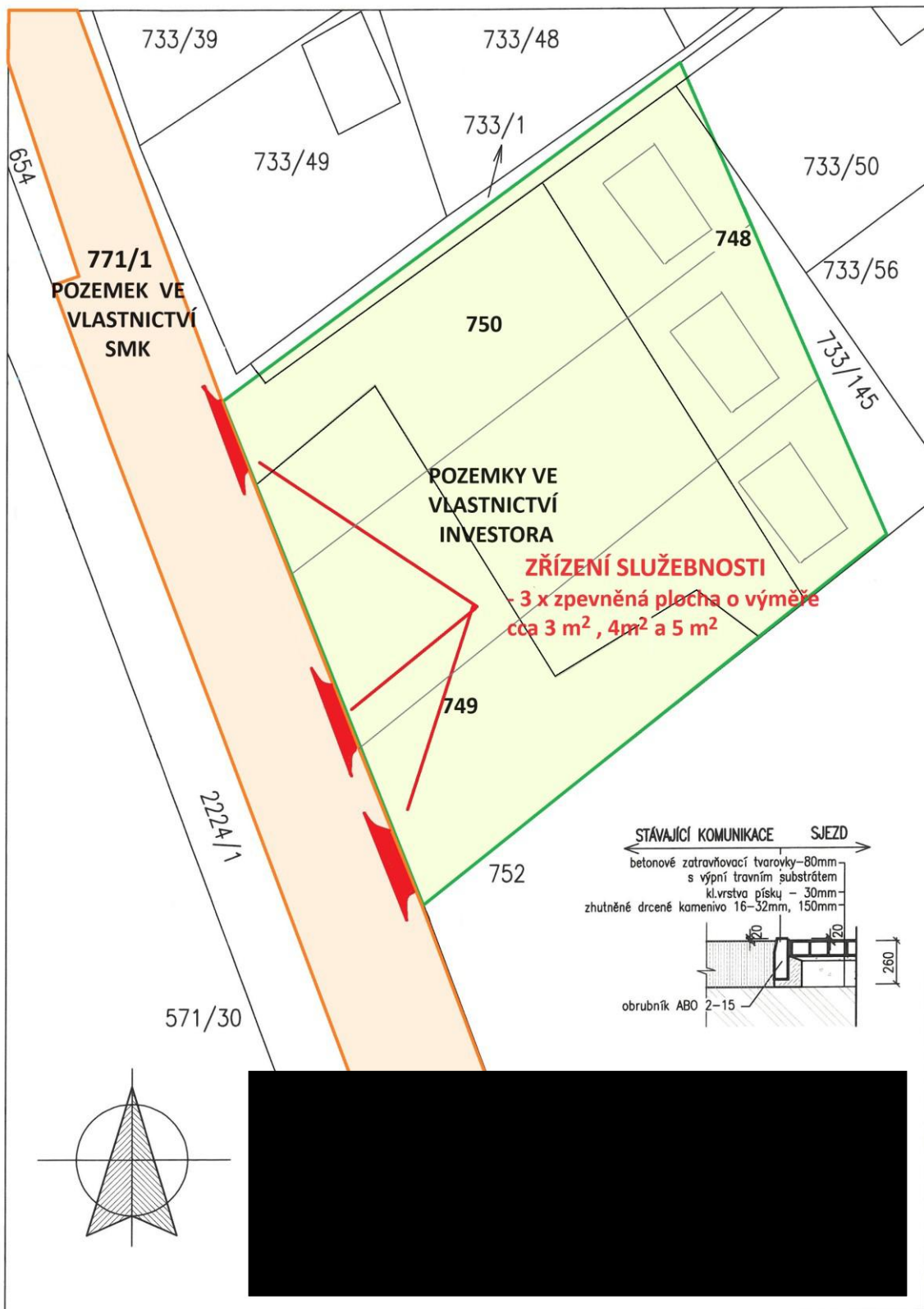



STATUTÁRNÍ MĚSTO KARVINÁ
Magistrát města Karviné
 Odbor komunálních služeb

VÁŠ DOPIS ZN.:
 ZE DNE:

27.11.2024

ČÍSLO JEDNACÍ:
 SPISOVÁ ZNAČKA:

SMK/172012/2024
 SMK/160828/2024/02

ADO international s.r.o.
 Formanská 16
 735 62 Český Těšín-Mosty

VYŘIZUJE:
 TELEFON:
 E-MAIL:

LISTŮ/PŘÍLOH:
 DATUM:

1/0
 20.12.2024

Vyjádření vlastníka k záměru

Statutární město Karviná, Odbor komunálních služeb Magistrátu města Karviné obdržel Vaši žádost o vydání vyjádření k záměru stavby pod názvem „3 sklady zahradního vybavení na ul. Olšiny v Karviné - Starém Městě vč. podmiňujících a doplňkových staveb“ na ul. Olšiny v části města Staré Město.

Předložená dokumentace řeší stavbu třech samostatných skladů zahradního vybavení na v budoucnu rozparcelovaných zahrádkách a taktéž souvisejících a doplňkových staveb k nim. Stavby jsou navrženy na pozemcích parcelní číslo (dále p. č.) 748, 749, 750 a 771/1 v katastrálním území (dále k. ú.) Staré Město u Karviné. Pozemky jsou navrženy k následnému rozdělení podle návrhu zahrádek. Sklady budou plechové kontejnery umístěné na betonových patkách, se zastřešením a krytou terasou o max. rozměrech 4,0 x 5,95 m a výšce 3,31 m. Jsou navrženy v zadní části zahrádek (z pohledu od komunikace na ul. Olšiny). Ze strany od komunikace jsou navrženy zpevněné plochy a sjezdy na místní komunikaci na ul. Olšiny sloužící pro parkování uživatelů zahrádek, které budou ze zatravněvacích tvarovek lemovaných obrubníky. Tyto plochy budou před oplocením, které je navrženo ze sloupků a drátěného pletiva a bude vč. vrat pro přístup. Nové oplocení je navrženo i mezi zahrádkami. Zbytek oplocení okolo zahrádek je stávající.

Dále budou zřízeny vodovodní přípojky vč. vnitřních rozvodů zakončených ve vodovodních šachticích v přední části zahrádek. Přípojky budou napojeny na vodovodní řad umístěný na pozemcích zahrádek bez zásahu do komunikace. Dešťové vody z kontejnerů budou sváděny do akumulčních jímek a drenážních podmoků. Dále je navrženo zřízení elektrických přípojek.

Dle předložené dokumentace budou stavbou dotčeny pozemky p. č. 748, 749, 750 a 771/1 v k. ú. Staré Město u Karviné. Pozemek p. č. 771/1 je ve vlastnictví statutárního města Karviné.

Po posouzení Vaší žádosti, statutární město Karviná, Magistrát města Karviné, Odbor komunálních služeb vydává, jako vlastník dotčeného pozemku a komunikace, pro účely řízení vedeného dle zákona č. 183/2006 Sb., o územním plánování a stavebním řádu, ve znění pozdějších předpisů, respektive dle zákona č. 283/2021 Sb., stavební zákon, ve znění pozdějších předpisů, pro účely řízení vedených u silničního správního úřadu a pro účely majetkoprávního vypořádání dotčeného pozemku toto vyjádření k předložené dokumentaci, kterým stanovuje tyto podmínky a sděluje následující:

1. Sdělujeme, že stavbou nedojde k dotčení sítě veřejného osvětlení ve vlastnictví statutárního města Karviné.
2. S připojením třech sjezdů pro stávající pozemky p. č. 748, 749 a 750 v k. ú. Staré Město u Karviné k místní komunikaci na ul. Olšiny, umístěné na pozemku p. č. 771/1 v k. ú. Staré Město u Karviné, souhlasíme za předpokladu, že:
 - a) stavby sjezdů budou provedeny v souladu se zákonem č. 13/1997 Sb., o pozemních komunikacích, ve znění pozdějších předpisů, a jeho prováděcí vyhláškou č. 104/1997 Sb., kterou se provádí zákon o pozemních komunikacích, ve znění pozdějších předpisů,
 - b) stavby sjezdů budou stavebně-technicky odděleny od stávající komunikace (např. přes snížený obrubník),
 - c) stavby sjezdů budou ve vlastnictví vlastníka napojované nemovitosti,

MMKASS14373435



jednoznačný identifikátor dokumentu

STATUTÁRNÍ MĚSTO KARVINÁ • Magistrát města Karviné | Adresa sídla: Fryštátská 72/1, 733 24 Karviná-Fryštát
 Adresa pro osobní kontakt: Karola Šliwky 618/11, 733 24 Karviná-Fryštát | IČO: 00297534 | DIČ: CZ00297534
 Telefon: 596 387 111 | Fax: 596 387 264 | E-mail: epodatelna@karvina.cz | Datová schránka: es5bv8q | Web: www.karvina.cz

- d) údržbu stavby sjezdů bude zajišťovat vlastník napojované nemovitosti,
- e) realizaci sjezdů nesmí dojít ke změně odtokových poměrů na místní komunikaci, dešťová voda z napojení nesmí stékat na tuto komunikaci.
3. Stavební práce musí být prováděny tak, aby doba omezení provozu a obtěžování okolí byla snížena na minimum. Při provádění stavebních prací musí být používány komunikace, především na ul. Olšiny, udržovány ve schůdném, sjízdném a čistém stavu, je nutno provádět jejich průběžné a neprodlené čištění a v případě sucha zamezovat prašnosti kropením.
4. Před zahájením prací v tělesech místních komunikací je povinen investor, případně pověřená prováděcí firma, požádat Odbor školství a rozvoje Magistrátu města Karviné o vydání povolení k zvláštnímu užívání místní komunikace. V případě omezení provozu na komunikaci je rovněž nutné požádat o uzavírku komunikace a stanovení přechodné úpravy provozu na pozemní komunikaci. Pro potřeby správních řízení, vedených Odborem školství a rozvoje Magistrátu města Karviné, tímto souhlasíme s vydáním uvedených povolení.
5. Před zahájením stavebních prací či umístěním stavebního zařízení na pozemku v majetku statutárního města Karviné je povinen investor, případně pověřená prováděcí firma, požádat Odbor komunálních služeb Magistrátu města Karviné, nejméně 30 dnů předem, o souhlas s užíváním veřejného prostranství, kontaktní osoba: 
6. Před zahájením stavebních prací, v jejich průběhu a po dokončení bude pořízena fotodokumentace používaných komunikací a prostranství v majetku statutárního města Karviné, na kterých bude stavba prováděna. Fotodokumentace bude předána Odboru komunálních služeb Magistrátu města Karviné před zahájením stavebních prací a po jejich dokončení.
7. Dojde-li mimo vlivem staveništní dopravy, umístěním stavebního materiálu, zařízení a pojižděním mechanizace k poškození tělesa použitých komunikací (vč. chodníků) a travnatých ploch v majetku statutárního města Karviné, tyto budou po dokončení stavby opraveny v plném rozsahu a uvedeny do nezávadného stavu. Poškozený živичný povrch komunikace bude odfrézován a bude provedena pokládka nového živичného koberce včetně konstrukčních vrstev a nových obrub, a to v celé délce a šíři poškozené komunikace. Poškozený dlážděný povrch bude předlážděn, přičemž poškozené kusy dlažby a obrub budou vyměněny za nové. Po dokončení stavebních prací bude těleso komunikace, pomocné pozemky a vodní režim komunikace uvedeny do nezávadného stavu a upraveny tak, aby mohly bez závad sloužit svému účelu.
8. Veškeré odpady je nutno zařazovat podle druhu a kategorie a při kontrole prokázat, že s odpadem bylo nakládáno v souladu se zákonem č. 541/2020 Sb., o odpadech.
- Především je nutné dbát na povinnost, aby při odstraňování stavby, provádění stavby nebo údržbě stavby byl dodržen postup pro nakládání s vybouranými stavebními materiály určenými pro opětovné použití, vedlejšími produkty a stavebními a demoličními odpady tak, aby byla zajištěna nejvyšší možná míra jejich opětovného použití a recyklace.
9. Vzhledem k tomu, že realizaci stavby dojde k dotčení pozemku ve vlastnictví statutárního města Karviné je vlastník stavby, případně pověřený zástupce povinen požádat Odbor majetkový, oddělení majetkoprávní o majetkoprávní vypořádání zasaženého pozemku.

Toto vyjádření vlastníka k záměru nenahrazuje povolení nebo rozhodnutí příslušných správních orgánů potřebných k realizaci stavby.

Platnost tohoto vyjádření končí dne 20.12.2025

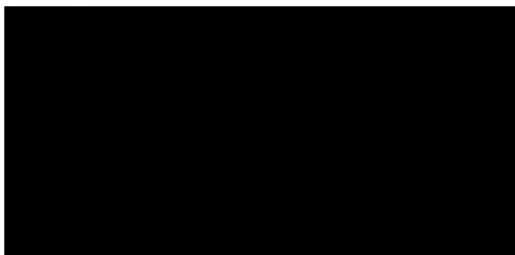

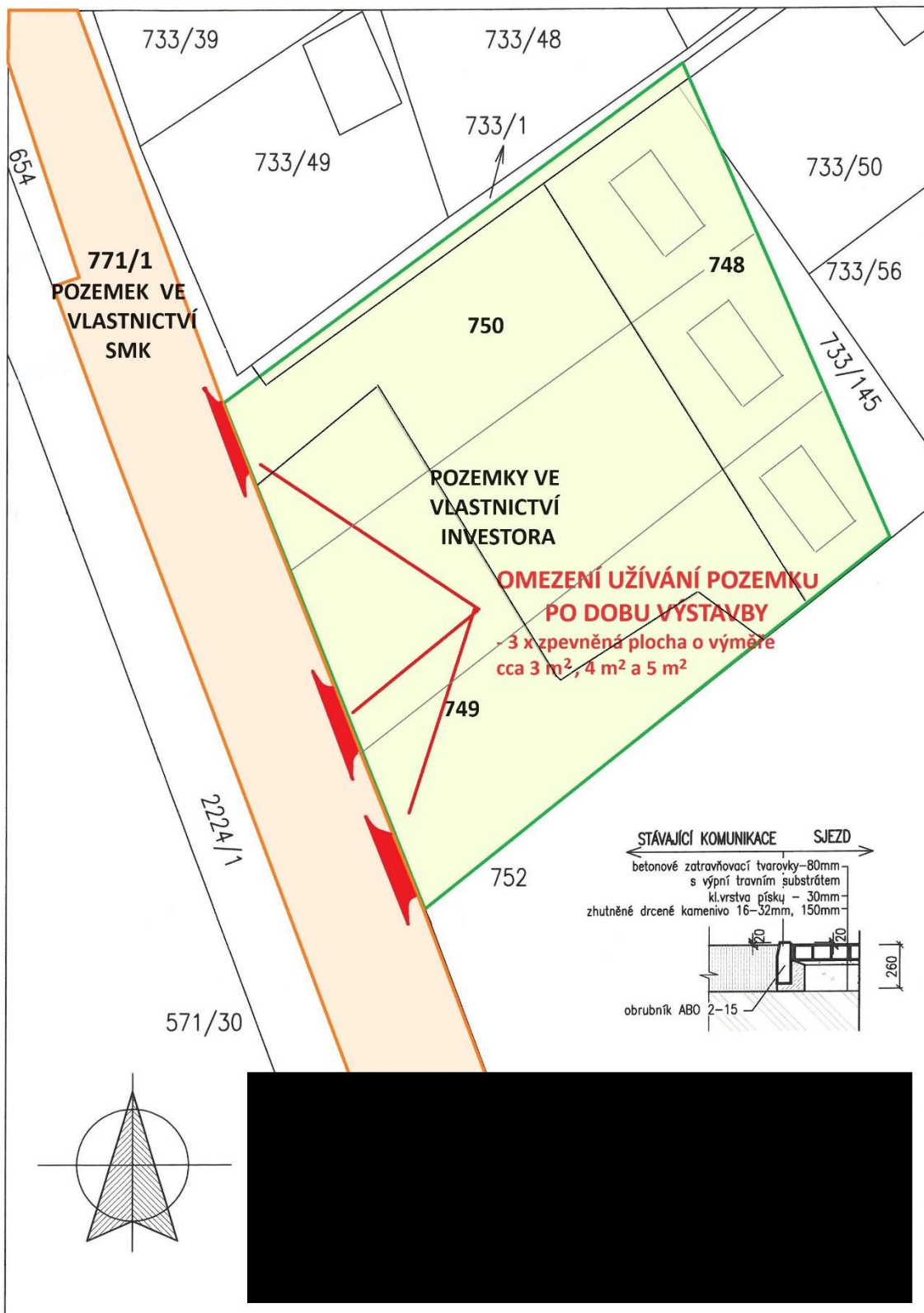

Příloha

Příloha č. 1 k usnesení

Smlouva o budoucí smlouvě o zřízení služebnosti a související ujednání SML/...../2025

1. statutární město Karviná

adresa: Fryštátská 72/1, Karviná - Fryštát, PSČ 733 24
zastoupené: Ing. Janem Wolfem, primátorem města
**k podpisu oprávněna na základě
pověření ze dne 01.07.2024:** Ing. Helena Bogoczová, MPA, vedoucí Odboru
majetkového Magistrátu města Karviné
IČ: 00297534
DIČ: CZ00297534
bankovní spojení: Česká spořitelna, a. s.
číslo účtu: 19-1721542349/0800

(dále jen „budoucí povinný“)

a

2. Obchodní firma

WF Group SICAV a.s.

zapsaná v obchodním rejstříku vedeném Krajským soudem v Ostravě, oddíl B,
vložka 4440
zastoupená: Ing. Pavlínou Filipi,
předsedou představenstva
se sídlem: Čsl. armády 2954/2, Karviná - Hranice,
PSČ 733 01
IČ: 24762717
DIČ: CZ24762717
bankovní spojení: FIO banka a.s.
číslo účtu: 2601001104/2010

(dále jen „budoucí oprávněný“)

prohlašují, že jsou plně způsobilé k právním jednáním a uzavírají v souladu s příslušnými ustanoveními zákona č. 89/2012 Sb., Občanský zákoník, v platném znění (dále jen „občanský zákoník“) smlouvu o budoucí smlouvě o zřízení služebnosti a související ujednání (dále jen „smlouva“), která má tento obsah:

I.

1. Budoucí povinný je na základě nabývacích titulů vlastníkem pozemku p. č. 212/1 v katastrálním území Darkov, obec Karviná. Uvedený pozemek je zapsán v katastru nemovitostí na listu vlastnictví číslo 10001 u Katastrálního úřadu pro Moravskoslezský kraj, Katastrální pracoviště Karviná (dále jen „katastrální úřad“).

2. Budoucí oprávněný prohlašuje, že dle výpisu z listu vlastnictví číslo 1920 má ve svém vlastnictví pozemky p. č. 212/3, p. č. 214 a p. č. 213, jehož součástí je stavba: Lázně Darkov, č. p. 292, obč. vyb., to vše v k. ú. Darkov, obec Karviná. K těmto pozemkům hodlá budoucí oprávněný postavit inženýrskou síť včetně příslušenství – kanalizační přípojku (dále též „stavba“).
3. Z důvodu, že umístěním této stavby dojde k dotčení části pozemku uvedeného v článku I. odst. 1 této smlouvy, požádal budoucí oprávněný budoucího povinného o zřízení služebnosti dle čl. II. této smlouvy. Zásah u dotčeného pozemku je zakreslen v situačním snímku, který je nedílnou součástí této smlouvy a její přílohou č. 1. Budoucí oprávněný se zavazuje umístit stavbu na pozemku budoucího povinného v souladu s tímto situačním snímkem a neodchýlit se tak od předpokládaného rozsahu služebnosti.
4. O zřízení služebnosti na části pozemku uvedeného v čl. I. odst. 1 této smlouvy a o uzavření smlouvy o budoucí smlouvě o zřízení služebnosti a související ujednání rozhodla Rada města Karviné svým usnesením číslo ze dne
5. Budoucí povinný na základě této smlouvy zakládá budoucímu oprávněnému právo v souladu se zákonem č. 283/2021 Sb., stavebním zákonem, v platném znění, provést stavbu na pozemku uvedeném v článku I. odst. 1 a v rozsahu stanoveném v článku II. odst. 1 této smlouvy, a to na dobu časově neomezenou. Budoucí povinný tedy souhlasí s umístěním a provedením výše uvedené stavby na výše uvedené nemovitosti.

II.

1. Předmětem této smlouvy je závazek budoucího povinného a budoucího oprávněného uzavřít v dohodnuté době smlouvu o zřízení služebnosti, na základě které budoucí povinný zřídí ve prospěch vlastníka pozemků p. č. 212/3, p. č. 214 a p. č. 213, jehož součástí je stavba: Lázně Darkov, č. p. 292, obč. vyb., to vše v k. ú. Darkov, obec Karviná, časově neomezenou služebnost inženýrské sítě na části pozemku uvedeném v článku I. odst. 1 této smlouvy, a to v rozsahu stanoveném geometrickým plánem, který bude nedílnou součástí smlouvy o zřízení služebnosti. V případě změny vlastníka pozemků p. č. 212/3, p. č. 214 a p. č. 213, jehož součástí je stavba: Lázně Darkov, č. p. 292, obč. vyb., to vše v k. ú. Darkov, obec Karviná, přejde služebnost na nového nabyvatele pozemků p. č. 212/3, p. č. 214 a p. č. 213, jehož součástí je stavba: Lázně Darkov, č. p. 292, obč. vyb., to vše v k. ú. Darkov, obec Karviná.

Služebnost inženýrské sítě bude spočívat v právu zřídit, provozovat a udržovat inženýrskou síť včetně příslušenství

- Kanalizační přípojka na části pozemku p. č. 212/1 o délce cca 2 bm,

to vše v katastrálním území Darkov, obec Karviná, jakož i v právu přístupu a příjezdu na pozemek uvedený v článku I. odst. 1 této smlouvy za účelem provádění údržby, oprav nebo odstraňování inženýrské sítě.

2. Budoucí oprávněný je povinen neprodleně po dokončení stavby nejpozději však do 3 let od uzavření této smlouvy písemně vyzvat budoucího povinného k uzavření smlouvy o zřízení služebnosti a současně doložit tři vyhotovení originálů geometrického plánu, doklad o vyčíslení služebnosti, oznámení o dokončení stavby, potvrzení o předání terénních úprav (doklad o uvedení pozemku do nezávadného stavu), doklad prokazující, že budoucí oprávněný může užívat stavbu v souladu s obecně závaznými právními

předpisy, je-li takový doklad vydán. Dokončením stavby se rozumí stav, kdy budoucí oprávněný je oprávněn užívat stavbu v souladu s obecně závaznými právními předpisy, zejména zákonem č. 283/2021 Sb., stavebním zákonem, v platném znění. Smlouva o zřízení služebnosti bude uzavřena do 60 dnů od doručení výzvy k uzavření smlouvy o zřízení služebnosti budoucímu povinnému.

3. Nedoloží-li budoucí oprávněný k výzvě k uzavření smlouvy o zřízení služebnosti všechny potřebné doklady dle předchozího odstavce, počne 60 denní lhůta k uzavření smlouvy o zřízení služebnosti běžet teprve po doložení všech požadovaných dokladů budoucímu povinnému.

III.

1. V souladu s výše citovaným usnesením Rady města Karviné byla:
 - za zřízení služebnosti inženýrské sítě dohodnuta jednorázová úhrada ve výši 220,- Kč bez DPH za každý započatý 1 bm každého použitého pozemku, a to pokud se jedná o tu část pozemku, na němž byla umístěna stavba v rozsahu nepřevyšujícím předpokládaný rozsah služebnosti sjednaný v článku II. odst. 1 této smlouvy,
 - za zřízení služebnosti inženýrské sítě dohodnuta jednorázová úhrada ve výši 440,- Kč bez DPH za každý započatý 1 bm každého použitého pozemku, a to pokud se jedná o tu část pozemku, na němž byla umístěna stavba v rozsahu převyšujícím předpokládaný rozsah služebnosti sjednaný v článku II. odst. 1 této smlouvy.

Pokud bude budoucí povinný v době uzavření smlouvy o zřízení služebnosti plátcem DPH, zavazuje se budoucí oprávněný uhradit budoucímu povinnému z úplaty za zřízení služebnosti rovněž DPH ve výši dle obecně závazných právních předpisů.

2. Úhradu za zřízení služebnosti se budoucí oprávněný zavazuje zaplatit na základě daňového dokladu – faktury vystavené budoucím povinným po uzavření smlouvy o zřízení služebnosti, a to na účet budoucího povinného uvedený v záhlaví této smlouvy a pod variabilním symbolem uvedeným na daňovém dokladu – faktuře. Smluvní strany se dohodly, že úhrada za zřízení služebnosti bude budoucím oprávněným uhrazena nejpozději ke dni splatnosti uvedenému na daňovém dokladu – faktuře.

IV.

1. Budoucí oprávněný nesmí poskytnout pozemek uvedený v článku I. odst. 1 této smlouvy k užívání jiné osobě.
2. Pro realizaci stavby je nutno dodržet Obecně závaznou vyhlášku o místním poplatku za užívání veřejného prostranství na území města Karviné v platném znění.
3. Strany této smlouvy činí nesporným, že po celou dobu účinnosti této smlouvy je budoucí povinný omezen v užívání pozemku uvedeném v článku I. odst. 1 této smlouvy. Za omezení práva budoucího povinného užívat část pozemku uvedeném v článku I. odst. 1. této smlouvy, tj. část pozemku p. č. 212/1 o výměře 4 m², v katastrálním území Darkov, obec Karviná, vyznačeno v situačním snímku, který je nedílnou součástí této smlouvy a její přílohou č. 2 se budoucí oprávněný zavazuje platit budoucímu povinnému po celou dobu účinnosti této smlouvy, tj. ode dne uzavření této smlouvy do dne předcházejícího dni uzavření smlouvy o zřízení věcného břemene - služebnosti dle čl. II. této smlouvy, úhradu dohodnutou v souladu s výše citovaným usnesením Rady města Karviné ve výši Kč 1.760,-- ročně a DPH ve výši dle obecně závazných právních

předpisů, a to jednou za kalendářní rok vždy na základě daňového dokladu – faktury vystavené budoucím povinným, na účet budoucího povinného uvedený v záhlaví této smlouvy a pod variabilním symbolem uvedeném na daňovém dokladu – faktuře. Smluvní strany se dohodly, že úhrady sjednané v tomto odstavci smlouvy je budoucí oprávněný povinen uhradit vždy nejpozději ke dni splatnosti uvedenému na daňovém dokladu – faktuře.

4. Budoucí oprávněný je povinen při provádění stavby dodržet podmínky, které jsou součástí Vyjádření vlastníka k záměru vydaného Odborem komunálních služeb Magistrátu města Karviné, vydané pro účely řízení dle zákona č. 283/2021 Sb., o územním plánování a stavebním řádu, specifikované v příloze č. 3 k této smlouvě. Budoucí oprávněný je povinen ke dni dokončení stavby a v případě, že tato smlouva bude ukončena (zejména výpovědí, odstoupením, dohodou) před dokončením stavby, ke dni ukončení této smlouvy, uvést pozemek uvedený v článku I. odst. 1 této smlouvy do nezávadného stavu. Nezávadným stavem se rozumí stav, který zde existoval před započítáním prací souvisejících s realizací stavby. Neuvede-li budoucí oprávněný pozemek do nezávadného stavu ani v dodatečně lhůtě stanovené budoucím povinným, je budoucí povinný oprávněn uvést pozemek do tohoto stavu sám, přičemž budoucí oprávněný se zavazuje uhradit budoucímu povinnému veškeré náklady, které mu v souvislosti s tím vznikly.
5. Budoucí oprávněný se zavazuje pro případ, že před uzavřením smlouvy o zřízení služebnosti převede vlastnické právo ke stavbě nebo její části na jinou osobu, postoupit se souhlasem budoucího povinného na tuto osobu i tuto smlouvu o uzavření budoucí smlouvy o zřízení služebnosti, případně zajistit uzavření smlouvy o budoucí smlouvě o zřízení služebnosti za shodných podmínek mezi budoucím povinným a novým vlastníkem stavby. Nesplní-li budoucí oprávněný povinnost uvedenou v tomto odstavci, odpovídá za škodu, která porušením této povinnosti vznikne budoucímu povinnému.

V.

1. V případě, že do 3 let od podpisu této smlouvy nebude stavba zahájena, má budoucí povinný právo od této smlouvy odstoupit.
2. V případě, že stavba nebude realizována, má budoucí oprávněný právo odstoupit od této smlouvy, a to před uplynutím 3 let od podpisu této smlouvy.
3. Smluvní strany se dohodly, že odstoupením od smlouvy se smlouva ruší ke dni doručení písemného odstoupení druhé smluvní straně a plnění poskytnutá za dobu trvání smlouvy, tj. od začátku účinnosti smlouvy do jejího zrušení, se druhé smluvní straně nevrací, vyjma poměrné části uhrazené úhrady za omezení v užívání pozemku sjednané v článku IV. odst. 3. této smlouvy za období ode dne zrušení smlouvy do konce kalendářního roku, v němž byla smlouva zrušena, která bude budoucímu oprávněnému vrácena do 30 dnů ode dne zrušení smlouvy.
4. V případě odstoupení od smlouvy před vystavením faktury na úhradu za omezení v užívání pozemku je budoucí oprávněný povinen zaplatit povinnému úhradu za omezení v užívání pozemku za dobu do zrušení smlouvy.

VI.

1. V případě nesplnění povinnosti uvést pozemek do nezávadného stavu ze strany budoucího oprávněného dle článku IV. odst. 4 této smlouvy ani v dodatečné lhůtě stanovené budoucím povinným má budoucí povinný právo po budoucím oprávněném vymáhat smluvní pokutu ve výši 10 % z částky, kterou budoucí povinný vynaložil na uvedení pozemku do nezávadného stavu dle článku IV. odst. 4 této smlouvy.

V případě nesplnění jakékoliv jiné povinnosti či závazku vyplývajícího z této smlouvy ze strany budoucího oprávněného má budoucí povinný právo po budoucím oprávněném vymáhat smluvní pokutu ve výši 500,- Kč za každý, byť i započatý, měsíc prodlení.

2. Smluvní pokutu se zavazuje budoucí oprávněný zaplatit budoucímu povinnému na základě daňového dokladu – faktury vystavené budoucím povinným, a to na účet budoucího povinného uvedený v záhlaví této smlouvy a pod variabilním symbolem uvedeným na daňovém dokladu – faktuře. Smluvní strany se dohodly, že smluvní pokuta bude uhrazena nejpozději ke dni splatnosti uvedenému na daňovém dokladu – faktuře.

Smluvní strany se dohodly, že smluvní pokutu zaplatí budoucí oprávněný a že budoucí povinný má kromě smluvní pokuty právo na náhradu celé výše škody vzniklé z porušení povinnosti, ke kterému se smluvní pokuta vztahuje.

VII.

1. Strany smlouvy se dohodly na tom, že tato smlouva je uzavřena okamžikem podpisu obou smluvních stran, přičemž rozhodující je datum pozdějšího podpisu.
2. Tato smlouva nabývá účinnosti dnem podpisu obou smluvních stran.
3. Smluvní strany se dohodly, že veškeré písemnosti související s touto smlouvou jim budou doručovány na adresu uvedenou v záhlaví této smlouvy, nesdělí-li jedna smluvní strana druhé smluvní straně písemně jinou adresu pro doručování písemností. Smluvní strany se dále dohodly, že pokud budoucí oprávněný zmaří doručení písemností zasílaných mu budoucím povinným tím, že budoucímu povinnému neoznámí změnu adresy pro doručování písemností, budou se tyto písemnosti považovat za doručené třetím pracovním dnem po odeslání.
4. Ostatní práva a povinnosti ve smlouvě výslovně neupravené se řídí ustanoveními obecně závazných právních předpisů, zejména občanského zákoníku. Jakékoliv změny nebo doplnění této smlouvy je možné učinit pouze formou písemných dodatků, které budou za dodatek výslovně označeny, vzestupně číslovány a podepsány oběma smluvními stranami. Písemná forma je nezbytná i pro právní jednání směřující ke zrušení smlouvy.
5. Tato smlouva byla vyhotovena ve třech stejnopisech, z nichž každý má platnost originálu. Budoucí povinný obdrží dvě vyhotovení smlouvy, budoucí oprávněný jedno vyhotovení smlouvy.

6. Smluvní strany prohlašují, že si obsah této smlouvy přečetly a na důkaz své svobodné a vážné vůle připojují níže své podpisy.

Příloha č. 1 – situační snímek se zakreslením inženýrské sítě

Příloha č. 2 – snímek se zakreslením záboru pozemku na dobu výstavby

Příloha č. 3 – vyjádření vlastníka k záměru

V Karviné dne:

V dne:

Budoucí povinný:

Budoucí oprávněný:

.....
Ing. Helena Bogoczová, MPA
vedoucí Odboru majetkového
Magistrátu města Karviné

.....
Ing. Pavlína Filipi

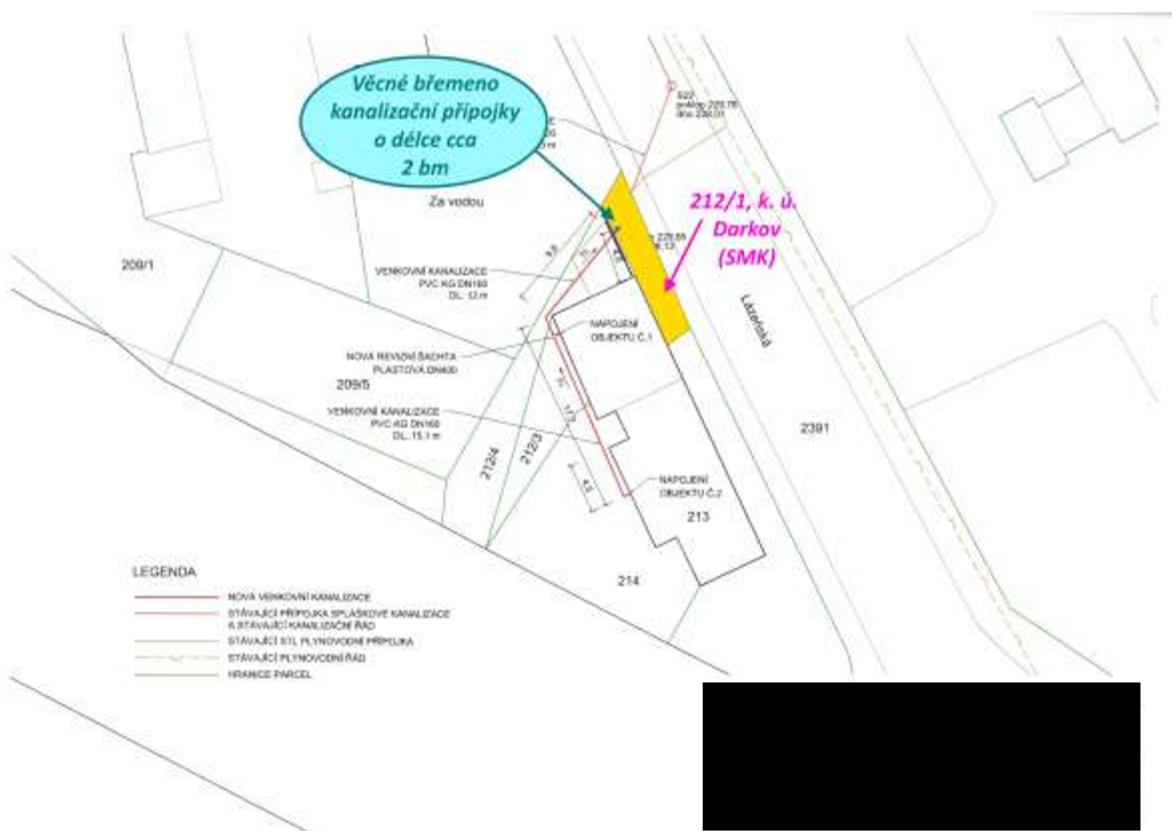

- LEGENDA
- NOVÁ VENKOVNÍ KANALIZACE
 - STÁVAJÍCÍ PŘÍPOJKA SPLAŠKOVÉ KANALIZACE A STÁVAJÍCÍ KANALIZAČNÍ ŘÁD
 - STÁVAJÍCÍ STL PLYNOVODNÍ PŘÍPOJKA
 - STÁVAJÍCÍ PLYNOVODNÍ ŘÁD
 - HRANICE PARCEL

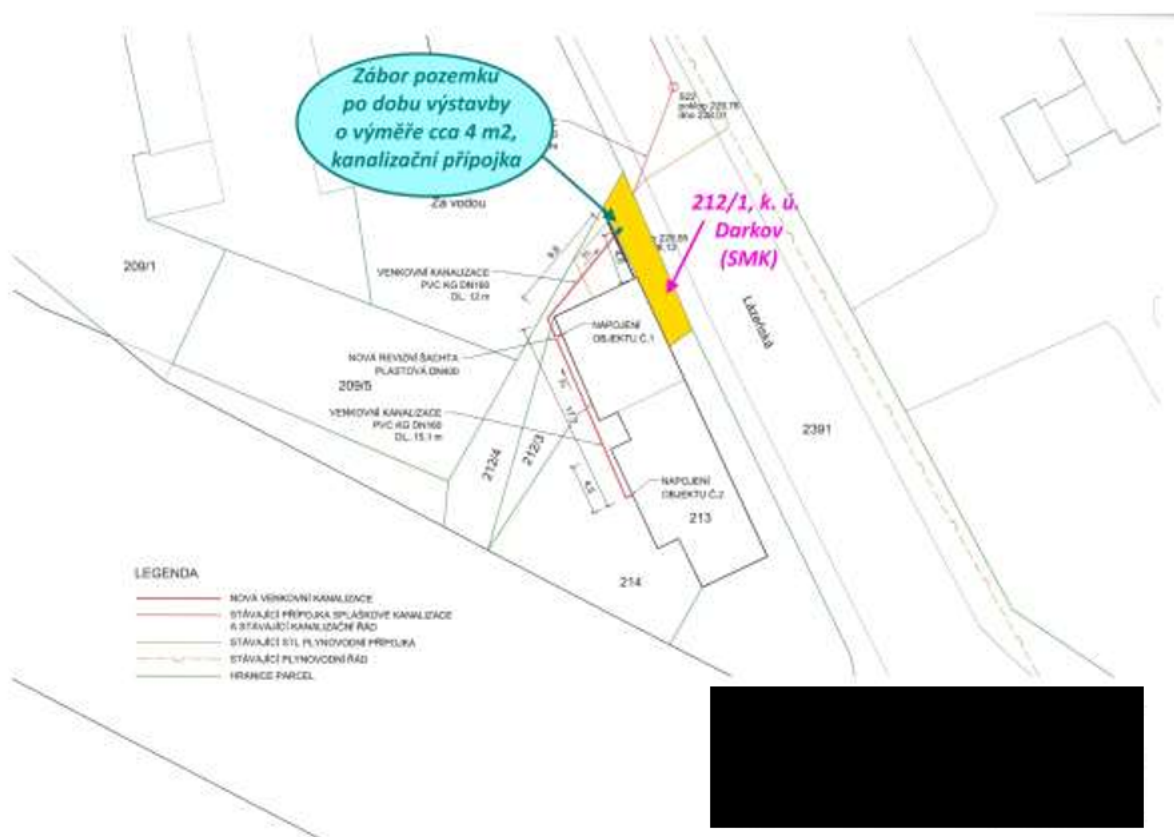

STATUTÁRNÍ MĚSTO KARVINÁ
Magistrát města Karviné

Odbor komunálních služeb

VÁŠ DOPIS ZN.:

ZE DNE:

04.12.2023

ČÍSLO JEDNACI:

SMK/001209/2024

SPISOVÁ ZNAČKA:

SMK/164103/2023/02

VYŘIZUJE:

TELEFON:

E-MAIL:

LISTŮPŘÍLOH:

DATUM:

1/1

03.01.2024

WF Group SICAV a.s.

Čsl. armády 2954/2

733 01 Karviná-Hranice

IDDS: 8zqvqz

Vyjádření vlastníka k záměru

Statutární město Karviná, Odbor komunálních služeb Magistrátu města Karviné obdržel Vaši žádost o vydání vyjádření vlastníka k záměru stavby pod názvem „KANALIZAČNÍ PŘIPOJENÍ OBJEKTU LÁZEŇSKÉ BISTRO V HISTORICKÉ LÉČEBNĚ DARKOV“ na ulici Lázeňské v části města Lázně Darkov.

Předložená dokumentace stavby řeší přípojku splaškové kanalizace u stávajícího objektu č. p. 292, umístěného na pozemku parcelní číslo (dále p. č.) 213 v katastrálním území (dále k. ú.) Darkov. Splašková kanalizace délky 27,5 m bude napojena na stávající odbočku, která je přivedena na okraj pozemku p. č. 212/1 v k. ú. Darkov k hranici s pozemkem p. č. 212/4 v k. ú. Darkov. Kanalizace bude začínat ze zadní části objektu, kde bude napojena v místě vývodu do stávající žumpy. Žumpa bude demontována. Dále povede podél zadní stěny, kdy při rohu objektu bude umístěna revizní šachtička, do které bude vyvedeno druhé napojení objektu. Za rohem budovy se pak trasa kanalizace stočí směrem k bráně, za kterou bude v prostoru sjezdu napojena na připravenou odbočku ř. P43. Výkop bude prováděn na pozemku stavebníka a na okraji sjezdu na pozemku p. č. 212/1. Sjezd slouží pro uvedený objekt.

Dle předložené dokumentace budou stavbou dotčeny pozemky p. č. 214, 212/3, 212/4 a 212/1 v k. ú. Darkov. Pozemek p. č. 212/1 je ve vlastnictví statutárního města Karviné.

Po posouzení Vaší žádosti, statutární město Karviná, Magistrát města Karviné, Odbor komunálních služeb vydává, jako vlastník dotčeného pozemku, komunikace, inženýrské sítě a veřejného prostranství, pro účely řízení vedeného dle zákona č. 183/2006 Sb., o územním plánování a stavebním řádu, ve znění pozdějších předpisů, pro účely případných řízení vedených u silničního správního úřadu a pro účely majetkoprávního vypořádání dotčeného pozemku toto vyjádření k předložené dokumentaci, kterým stanovuje tyto podmínky a sděluje následující:

1. Je nutné dodržet podmínky Souhlasu vlastníka kanalizačního řadu č. j. SMK/164649/2023 ze dne 05.12.2023, který je přílohou tohoto vyjádření.
2. Sdělujeme, že stavbou nedojde k dotčení sítě veřejného osvětlení.
3. Stavební práce musí být prováděny tak, aby doba omezení provozu a obtěžování okolí byla snížena na minimum. Při provádění stavebních prací musí být používány komunikace, především na ul. Lázeňské, udržovány ve schůdném, sjízdném a čistém stavu. Je nutno provádět jejich průběžné a neprodlené čištění a v případě sucha zamezovat prašnosti kropením.
4. V případě nutnosti omezení provozu na komunikaci vč. chodníku je nutné požádat o uzavírku místní komunikace a stanovení přechodné úpravy provozu na pozemní komunikaci. Pro potřeby správních řízení, vedených Odborem školství a rozvoje Magistrátu města Karviné, tímto souhlasíme s vydáním uvedených povolení.

MMKASS13369833



Jednoznačný identifikátor dokumentu

STATUTÁRNÍ MĚSTO KARVINÁ • Magistrát města Karviné | Adresa sídla: Fryštátská 72/1, 733 24 Karviná-Fryštát
 Adresa pro osobní kontakty: Karola Šilwky 618/11, 733 24 Karviná-Fryštát | IČO: 00297534 | DIČ: CZ00297534
 Telefon: 596 387 111 | Fax: 596 387 264 | E-mail: epodatelna@karvina.cz | Datová schránka: es5bv8q | Web: www.karvina.cz

5. Před zahájením stavebních prací či umístěním stavebního zařízení na pozemku v majetku statutárního města Karviné je povinen investor, případně pověřená prováděcí firma, požádat Odbor komunálních služeb Magistrátu města Karviné, nejméně 30 dnů předem, o souhlas s užíváním veřejného prostranství, kontaktní osoba: 
6. Před zahájením stavebních prací, v jejich průběhu a po dokončení bude pořízena fotodokumentace používaných komunikací a prostranství v majetku statutárního města Karviné, na kterých bude stavba prováděna. Fotodokumentace bude předána Odboru komunálních služeb Magistrátu města Karviné před zahájením stavebních prací a po jejich dokončení.
7. Dojde-li vlivem staveništní dopravy, umístěním stavebního materiálu, zařízení a pojižděním mechanizace k poškození tělesa komunikací a travnatých ploch v majetku statutárního města Karviné používaných pro příjezd na staveniště, tyto budou po dokončení stavby opraveny v plném rozsahu a uvedeny do nezávadného stavu. Poškozený živičný povrch komunikace bude odfrézován a bude provedena pokládka nového živičného koberce v celé šíři a délce komunikace, včetně obnovy konstrukčních vrstev a výměny silničních obruč za nové. Po dokončení stavebních prací bude těleso komunikace, pomocné pozemky a vodní režim komunikace uvedeny do nezávadného stavu a upraveny tak, aby mohly bez závad sloužit svému účelu.
8. Veškeré odpady je nutno zařazovat podle druhu a kategorie a při kontrole prokázat, že s odpadem bylo nakládáno v souladu se zákonem č. 541/2020 Sb., o odpadech.

Především je nutné dbát na povinnost, aby při odstraňování stavby, provádění stavby nebo údržbě stavby byl dodržen postup pro nakládání s vybouranými stavebními materiály určenými pro opětovné použití, vedlejšími produkty a stavebními a demoličními odpady tak, aby byla zajištěna nejvyšší možná míra jejich opětovného použití a recyklace.
9. Vzhledem k tomu, že realizací stavby dojde k dotčení pozemku ve vlastnictví statutárního města Karviné je vlastník stavby, případně pověřený zástupce povinen požádat Odbor majetkový, oddělení majetkoprávní o majetkoprávní vypořádání zasaženého pozemku.

Toto vyjádření vlastníka k záměru nenahrazuje povolení nebo rozhodnutí příslušných správních orgánů potřebných k realizaci stavby.

Platnost tohoto vyjádření končí dne 03.01.2025

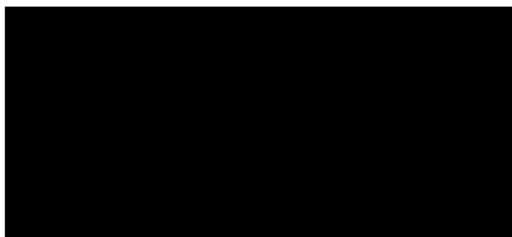

podepsáno elektronicky



Na vědomí: Odbor majetkový



STATUTÁRNÍ MĚSTO KARVINÁ
Magistrát města Karviné
Odbor majetkový

VÁŠ DOPIS ZN.
ZE DNE: 04.12.2023

ČÍSLO JEDNACÍ: SMK/164649/2023
SPISOVÁ ZNAČKA: SMK/164102/2023/02

VYŘÍZUJE:
TELEFON:
E-MAIL:

LISTŮPŘÍLOH: 1/1
DATUM: 05.12.2023

WF Group SICAV a.s.
Opletalova 958/27
110 00 Nové Město, Praha 1
kterou zastupuje

Souhlas vlastníka kanalizačního řadu

Obdrželi jsme Vaši žádost o souhlas k napojení stavby kanalizační přípojky splaškové kanalizace ke stávající stavbě – objektu lázeňského bistra v historické léčebně Darkov, č. p. 292/100, umístěného na pozemku parc. č. 213 v kat. území Darkov, na ul. Lázeňské v Karviné-Lázních Darkov.

Jedná se o vybudování a napojení soukromé části splaškové kanalizační přípojky, která bude napojena na stávající kanalizační stoku A, resp. na stávající revizní šachtici (plastová šachtice UPOVARIO DN 400) na vysazené přípojkové odbočce č. P43, vyvedené na pozemku parc. č. 212/1 v kat. území Darkov. Soukromá část kanalizační přípojky bude umístěna na pozemku parc. č. 212/1, 212/4, 212/3, 214 a 213, vše v kat. území Darkov.

Stávající kanalizační stoka A je v tomto úseku z potrubí UR2 DN 300, kanalizační přípojková odbočka P43 je z žebrovaného potrubí UR2 DN 200.

Stávající kanalizační řad splaškové kanalizace (stoka A) včetně přípojkové odbočky P43 je v majetku statutárního města Karviné. Předmětný kanalizační řad provozuje společnost Severomoravské vodovody a kanalizace Ostrava a.s. (dále jen SmVaK Ostrava a.s.).

Statutární město Karviná, Odbor majetkový Magistrátu města Karviné, jako vlastník stávající splaškové kanalizace pod názvem stavby „Karviná - rozšíření kanalizace, stavba č. 10 – Karviná – kanalizace Darkov“, souhlasí s napojením soukromé části kanalizační přípojky splaškové kanalizace do stávající revizní šachtice na přípojkové odbočce P1 na kanalizační stoce A2, za těchto podmínek:

1. Do kanalizační přípojky splaškové kanalizace nesmí být svedeny dešťové vody ze střechy objektu bistra, dalších objektů a zpevněných ploch.
2. Napojení splaškové kanalizační přípojky do stávající revizní šachtice na odbočce P43 musí být provedeno odborně způsobilou stavební organizací nebo osobou, přičemž napojení musí být vodotěsné.
3. Finanční náklady materiálu na zřízení kanalizační přípojky hradí její investor.
4. Stavba kanalizační přípojky včetně jejího napojení do šachtice musí být provedena dle požadavků a podmínek stanovených provozovatelem.

MMKASS13308253



Jednoznačný identifikátor dokumentu

STATUTÁRNÍ MĚSTO KARVINÁ • Magistrát města Karviné | Adresa sídla: Fryštátská 72/1, 733 24 Karviná-Fryštát
Adresa pro osobní kontakt: IČO: 00297534 | DIČ: CZ00297534
Telefon: 596 387 111 | E-mail: e.podatelna@karvina.cz | Datová schránka: es5lv6q | Web: www.karvina.cz

5. Během provádění stavebních prací musí být před zásypaním potrubí soukromé části kanalizační přípojky a místa napojení do šachtyce přizván zástupce společnosti SmVaK Ostrava a.s. ke kontrole provedených prací. Termín kontroly je nutno předem projednat se střediskem kanalizačních sítí, tel. 596 317 962, e-mail: kanalizaceka@smvak.cz. Tato kontrola bude zaznamenána do stavebního deníku. Po odsouhlasení způsobu napojení přípojky budou stavebníkovi sděleny podmínky k uzavření smlouvy na odvádění odpadních vod se společností SmVaK Ostrava a.s.
6. Požadujeme, aby stavebník splaškové kanalizační přípojky sdělil Odboru majetkovému Magistrátu města Karviné informaci o dokončení stavby kanalizační přípojky a o uzavření smlouvy s provozovatelem splaškové kanalizace, kontaktní osoba [REDAKCE]
7. Tento souhlas vlastníka splaškové kanalizace nenahrazuje povolení dle zákona č. 183/2006 Sb., o územním plánování a stavebním řádu, ve znění pozdějších předpisů, o které je nutno požádat příslušný stavební úřad.
8. Tento souhlas vlastníka splaškové kanalizace nenahrazuje souhlas vlastníka pozemku parc. č. 212/1 v kat. území Darkov, kterým je statutární město Karviná.
9. Tento souhlas vlastníka splaškové kanalizace nenahrazuje souhlas vlastníka pozemku parc. č. 212/4 v kat. území Darkov.

[REDAKCE]
podepsáno elektronicky

Na vědomí:

Odbor majetkový Magistrátu města Karviné, oddělení majetkoprávní, zde

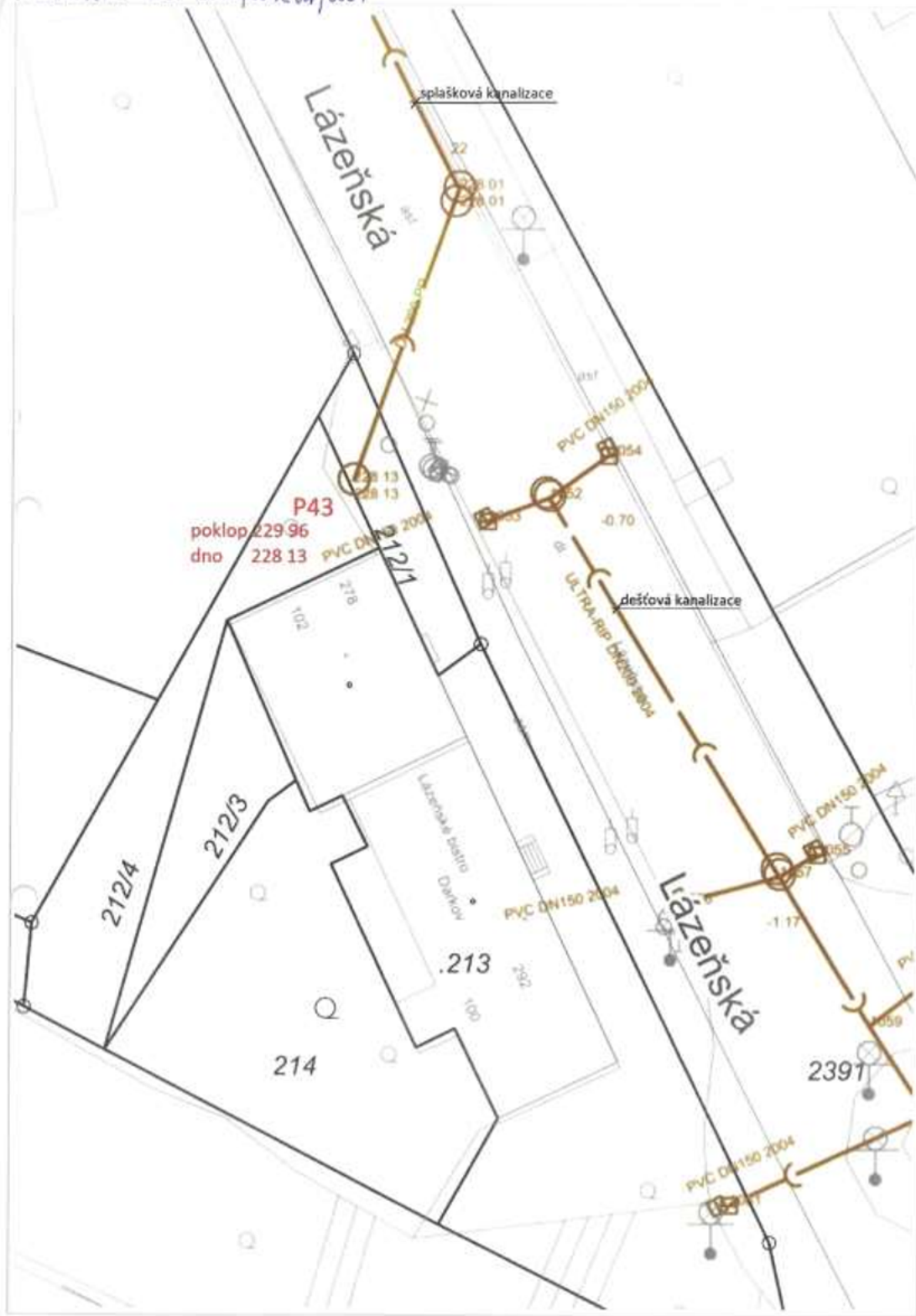



STATUTÁRNÍ MĚSTO KARVINÁ

Magistrát města Karviné

Odbor komunálních služeb

VÁŠ DOPIS ZN.:
ZE DNE:

ČÍSLO JEDNACI: SMK/003216/2025
SPIŠOVÁ ZNAČKA: SMK/184103/2023/04

VYŘIZUJE:
TELEFON:
E-MAIL:

LISTŮPŘÍLOH: 1/0
DATUM: 08.01.2025

Lázně Darkov, a.s.

Čsl. armády 2954/2
733 01 Karviná-Hranice
IDDS: jj3ewru

Prodloužení platnosti vyjádření vlastníka k záměru

Statutární město Karviná, Odbor komunálních služeb Magistrátu města Karviné obdržel Vaši žádost o prodloužení platnosti vyjádření vlastníka k záměru stavby uváděné pod názvem „KANALIZAČNÍ PŘIPOJENÍ OBJEKTU LÁZEŇSKÉ BISTRO V HISTORICKÉ LÉČEBNĚ DARKOV“ ze dne 03.01.2024 č. j. SMK/001209/2024, které bylo platné do 03.01.2025.

Jedná se o výstavbu splaškové kanalizační přípojky od objektu na připravenou odbočku č. P43.

Důvodem žádosti je prodloužení přípravy uvedené stavby a s tím spojená nutnost aktualizace platnosti vyjádření pro majetkoprávní vypořádání stavby. V projektové dokumentaci nedošlo ke změně.

Po posouzení Vaší žádosti, statutární město Karviná, Magistrát města Karviné, Odbor komunálních služeb **prodlužuje** platnost uvedeného vyjádření vlastníka k záměru do **03.01.2026**.

Toto prodloužení platnosti vyjádření vlastníka k záměru nenahrazuje povolení nebo rozhodnutí příslušných správních orgánů potřebných k realizaci stavby.

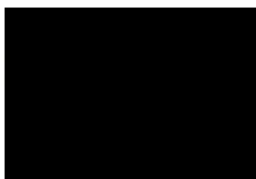

podepsáno elektronicky

Na vědomí: Odbor majetkový



Jednoznačný identifikátor dokumentu

STATUTÁRNÍ MĚSTO KARVINÁ • Magistrát města Karviné | Adresa sídla: Fryštátská 72/1, 733 24 Karviná-Fryštát
Adrese pro osobní kontakt: Karlova třídky 618/11, 733 24 Karviná-Fryštát | IČO: 00297534 | DIČ: CZ00297534
Telefon: 596 387 111 | Fax: 596 387 264 | E-mail: epodatelna@karvina.cz | Datová schránka: es5br8q | Web: www.karvina.cz

Příloha

Příloha č. 1 k usnesení

Smlouva o budoucí smlouvě o zřízení věcného břemene - služebnosti a související ujednání

SML/.....

1. statutární město Karviná

adresa:
zastoupené:

Fryštátská 72/1, Karviná - Fryštát, PSČ 733 24
Ing. Janem Wolfem,
primátorem města

k podpisu oprávněna na základě
pověření ze dne 01.07.2024:

Ing. Helena Bogoczová, MPA
vedoucího Odboru majetkového
Magistrátu města Karviné

IČ:
DIČ:
bankovní spojení:
číslo účtu:

00297534
CZ00297534
Česká spořitelna, a. s.
19-1721542349/0800

(dále jen „budoucí povinný“)

a

2. Obchodní firma:

zapsaná v obchodním rejstříku vedeném Městským soudem v Ostravě, odd. B, vložka 4020
se sídlem:

PODA a.s.

28. října 1168/102, Ostrava – Moravská Ostrava,
PSČ 702 00

zastoupená:

IČ:
DIČ:
bankovní spojení:
číslo účtu:

25816179
CZ 2586179
ČSOB a.s., pobočka Ostrava
217239274/0300

(dále jen „budoucí oprávněný“)

prohlašují, že jsou plně způsobilí k právním jednáním a uzavírají v souladu s příslušnými ustanoveními zákona č. 89/2012 Sb., občanský zákoník, v platném znění (dále jen „občanský zákoník“) smlouvu o budoucí smlouvě o zřízení věcného břemene služebnosti (dále jen „služebnost“) a související ujednání (dále jen „smlouva“), která má tento obsah:

I.

- Budoucí povinný je na základě nabývacích titulů uvedených na příslušném listu vlastnictví vlastníkem pozemku p. č. 1624/91 v katastrálním území Karviná-město, obec Karviná. Uvedený pozemek je zapsán v katastru nemovitostí na listu vlastnictví číslo 10001 u Katastrálního úřadu pro Moravskoslezský kraj, Katastrální pracoviště Karviná (dále jen „katastrální úřad“).
- Budoucí oprávněný hodlá v rámci stavby „MOP – Majakovského 2116/42, Karviná“ vybudovat síť komunikačního vedení – optický kabel (dále též „stavba“). Z důvodu, že umístěním této stavby dojde k dotčení části pozemku uvedeného v článku I. odst. 1 této smlouvy, požádal budoucí oprávněný budoucího povinného o zřízení služebnosti dle článku II. této smlouvy. Zásah u dotčeného pozemku je zakreslen v situačním snímku, který je nedílnou součástí této smlouvy a její přílohou č. 1. Budoucí oprávněný se zavazuje umístit stavbu na pozemku budoucího povinného v souladu s tímto situačním snímkem a neodchýlit se tak od předpokládaného rozsahu služebnosti.

3. O zřízení služebnosti na části pozemku uvedeném v čl. I. odst. 1 této smlouvy a o uzavření smlouvy o budoucí smlouvě o zřízení služebnosti rozhodla Rada města Karviné svým usnesením číslo ze dne
4. Budoucí povinný na základě této smlouvy zakládá budoucím oprávněným právo v souladu se zákonem č. 283/2021 Sb., stavebním zákonem, v platném znění, provést stavbu na pozemku uvedeném v článku I. odst. 1 a v rozsahu stanoveném v článku II. odst. 2 této smlouvy, a to na dobu časově neomezenou. Budoucí povinný tedy souhlasí s umístěním a provedením výše uvedené stavby na výše uvedené nemovitosti.

II.

1. Předmětem této smlouvy je závazek budoucího povinného a budoucího oprávněného uzavřít v dohodnuté době smlouvu o zřízení věcného břemene - služebnosti, na základě které budoucí povinný zřídí ve prospěch budoucího oprávněného časově neomezenou služebnost na části pozemku uvedeném v článku I. odst. 1 této smlouvy, a to v rozsahu stanoveném geometrickým plánem, který bude nedílnou součástí smlouvy o zřízení věcného břemene - služebnosti.
2. Služebnost bude spočívat v právu zřídít, provozovat a udržovat síť komunikačního vedení (optický kabel) na části pozemku p. č. 1624/91 o délce cca 20 bm v katastrálním území Karviná-město, obec Karviná, jakož i v právu přístupu a příjezdu na pozemek uvedený v článku I. odst. 1 této smlouvy za účelem provádění údržby, oprav nebo odstraňování inženýrské sítě.
3. Budoucí oprávněný je povinen neprodleně po dokončení této stavby, nejpozději však do 2 let od uzavření této smlouvy písemně vyzvat budoucího povinného ke zřízení služebnosti a současně doložit tři vyhotovení originálů geometrického plánu, doklad o vyčíslení služebnosti, oznámení o dokončení stavby, potvrzení o předání terénních úprav (doklad o uvedení pozemku do nezávadného stavu), doklad prokazující, že budoucí oprávněný může užívat stavbu v souladu s obecně závaznými právními předpisy, je-li takový doklad vydán. Dokončením stavby se rozumí stav, kdy budoucí oprávněný je oprávněn užívat stavbu v souladu s obecně závaznými právními předpisy, zejména zákonem č. 283/2021 Sb., stavebním zákonem, v platném znění. Smlouva o zřízení věcného břemene - služebnosti bude uzavřena do 60 dnů od doručení výzvy ke zřízení služebnosti budoucímu povinnému.
4. Nedoloží-li budoucí oprávněný k výzvě ke zřízení služebnosti všechny potřebné doklady dle předchozího odstavce, počne 60 denní lhůta k uzavření smlouvy o zřízení věcného břemene - služebnosti běžet teprve po doložení všech požadovaných dokladů budoucímu povinnému.

III.

1. V souladu s výše citovaným usnesením Rady města Karviné byla za zřízení služebnosti stanovena jednorázová úhrada:
 - ve výši 220,- Kč (Dvěstědvacet korun českých) bez DPH za každý započatý 1 m každého použitého pozemku, a to pokud se jedná o tu část pozemku, na kterém byla umístěna stavba v rozsahu nepřevyšujícím předpokládaný rozsah služebnosti sjednaný v článku II. odst. 2 této smlouvy
 - ve výši 440,- Kč (slovy: Čtyřistačtyřicet korun českých) bez DPH za každý započatý 1 m každého použitého pozemku, a to pokud se jedná o tu část pozemku, na kterém byla umístěna stavba v rozsahu převyšujícím předpokládaný rozsah služebnosti sjednaný v článku II. odst. 2 této smlouvy.
2. Pokud bude budoucí povinný v době uzavření smlouvy o zřízení věcného břemene - služebnosti plátcem DPH, zavazuje se budoucí oprávněný uhradit budoucímu povinnému z úplaty za zřízení služebnosti rovněž DPH ve výši dle obecně závazných právních předpisů.
3. Úhradu za zřízení služebnosti se budoucí oprávněný zavazuje zaplatit na základě daňového dokladu – faktury vystavené budoucím povinným po uzavření smlouvy o zřízení věcného břemene - služebnosti, a to na účet budoucího povinného uvedený v záhlaví této smlouvy a pod variabilním symbolem uvedeným na daňovém dokladu – faktuře. Smluvní strany se dohodly, že úhrada za zřízení služebnosti bude budoucím oprávněným uhrazena nejpozději ke dni splatnosti uvedenému na daňovém dokladu – faktuře.

IV.

1. Budoucí oprávněný nesmí poskytnout pozemek uvedený v článku I. odst. 1 této smlouvy k užívání jiné osobě.
2. Pro realizaci stavby je nutno dodržet Obecně závaznou vyhlášku o místním poplatku za užívání veřejného prostranství na území města Karviné v platném znění.
3. Strany této smlouvy činí nesporným, že po celou dobu účinnosti této smlouvy je budoucí povinný omezen v užívání pozemku uvedeném v článku I. odst. 1 této smlouvy. Za omezení práva budoucího povinného užívat část pozemku uvedeném v článku I. odst. 1. této smlouvy, tj. část pozemku uvedeného v článku II., bod 2 této smlouvy o celkové výměře 20 m², což je stanoveno jako součin délky trasy vedení umístěovaného na pozemku povinného a šířky manipulačního pruhu 0,5 m na každou stranu od trasy vedení a vyznačeno v situačním snímku, který je nedílnou součástí této smlouvy a její přílohou č. 3, se budoucí oprávněný

zavazuje platit budoucímu povinnému po celou dobu účinnosti této smlouvy, tj. ode dne uzavření této smlouvy do dne předcházejícího dni uzavření smlouvy o zřízení věcného břemene - služebnosti dle čl. II. této smlouvy, úhradu dohodnutou v souladu s výše citovaným usnesením Rady města Karviné ve výši Kč 88,-- za 1 m² pozemku ročně a DPH ve výši dle obecně závazných právních předpisů, a to jednou za kalendářní rok vždy na základě daňového dokladu – faktury vystavené budoucím povinným, na účet budoucího povinného uvedený v záhlaví této smlouvy a pod variabilním symbolem uvedeným na daňovém dokladu – faktuře.

4. Úhradu za období ode dne uzavření této smlouvy do konce kalendářního roku se budoucí oprávněný zavazuje zaplatit na základě daňového dokladu – faktury vystavené budoucím povinným po uzavření této smlouvy, na účet budoucího povinného uvedený v záhlaví této smlouvy a pod variabilním symbolem uvedeným na daňovém dokladu – faktuře. Smluvní strany se dohodly, že úhrady sjednané v tomto odstavci smlouvy je budoucí oprávněný povinen uhradit vždy nejpozději ke dni splatnosti uvedenému na daňovém dokladu – faktuře.
5. Budoucí oprávněný je povinen při provádění stavby dodržet podmínky, které jsou součástí vyjádření vlastníka a nedílnou součástí této smlouvy a její přílohou č. 2, vydaného pro účely řízení dle zákona č. 283/2021 Sb., o územním plánování a stavebním řádu. Budoucí oprávněný je povinen ke dni dokončení stavby a v případě, že tato smlouva bude ukončena (zejména výpovědí, odstoupením, dohodou) před dokončením stavby, ke dni ukončení této smlouvy, uvést pozemek uvedený v článku I. odst. 1 této smlouvy do nezávadného stavu. Neuvede-li budoucí oprávněný pozemek do nezávadného stavu ani v dodatečně lhůtě stanovené budoucím povinným, je budoucí povinný oprávněn uvést pozemek do tohoto stavu sám, přičemž budoucí oprávněný se zavazuje uhradit budoucímu povinnému veškeré náklady, které mu v souvislosti s tím vznikly.
6. Převede-li budoucí oprávněný před uzavřením smlouvy o zřízení věcného břemene - služebnosti vlastnictví stavby nebo její část na jinou osobu, je povinen současně s převodem vlastnického práva ke stavbě nebo její části postoupit na nového nabyvatele stavby nebo její části tuto smlouvu o uzavření budoucí smlouvy o zřízení věcného břemene - služebnosti. Budoucí povinný tímto dává budoucímu oprávněnému souhlas s postoupením smlouvy dle předchozí věty tohoto odstavce smlouvy. Nesplní-li budoucí oprávněný povinnost uvedenou v tomto odstavci, odpovídá za škodu, která porušením této povinnosti vznikne budoucímu povinnému.

V.

1. V případě, že do 2 let od podpisu této smlouvy nebude stavba zahájena, má budoucí povinný právo od této smlouvy odstoupit.
2. V případě, že stavba nebude realizována, má budoucí oprávněný právo odstoupit od této smlouvy, a to před uplynutím jednoleté lhůty od podpisu této smlouvy.
3. Smluvní strany se dohodly, že odstoupením od smlouvy se smlouva ruší ke dni doručení písemného odstoupení druhé smluvní straně a plnění poskytnutá za dobu trvání smlouvy, tj. od začátku účinnosti smlouvy do jejího zrušení, se druhé smluvní straně nevrací, vyjma poměrné části uhrazené úhrady za omezení v užívání pozemku sjednané v článku IV. odst. 3. této smlouvy za období ode dne zrušení smlouvy do konce kalendářního roku, v němž byla smlouva zrušena, která bude budoucímu oprávněnému vrácena do 30 dnů ode dne zrušení smlouvy.
4. V případě odstoupení od smlouvy před vystavením faktury na úhradu za omezení v užívání pozemku je budoucí oprávněný povinen zaplatit budoucímu povinnému úhradu za omezení v užívání pozemku za dobu do zrušení smlouvy.

VI.

1. V případě nesplnění povinnosti uvést pozemek do nezávadného stavu ze strany budoucího oprávněného dle článku IV. odst. 4 této smlouvy ani v dodatečně lhůtě stanovené budoucím povinným má budoucí povinný právo po budoucím oprávněném vymáhat smluvní pokutu ve výši 10 % z částky, kterou budoucí povinný vynaložil na uvedení pozemku do nezávadného stavu dle článku IV. odst. 4 této smlouvy.
2. V případě nesplnění jakékoliv jiné povinnosti či závazku vyplývajícího z této smlouvy ze strany budoucího oprávněného má budoucí povinný právo po budoucím oprávněném vymáhat smluvní pokutu ve výši Kč 500,-- za každý, byť i započatý, měsíc prodlení.
3. Smluvní pokutu se zavazuje budoucí oprávněný zaplatit budoucímu povinnému na základě daňového dokladu – faktury vystavené budoucím povinným, a to na účet budoucího povinného uvedený v záhlaví této smlouvy a pod variabilním symbolem uvedeným na daňovém dokladu – faktuře. Smluvní strany se dohodly, že smluvní pokuta bude uhrazena nejpozději ke dni splatnosti uvedenému na daňovém dokladu – faktuře.
4. Smluvní strany se dohodly, že smluvní pokutu zaplatí budoucí oprávněný, a že budoucí povinný má kromě smluvní pokuty právo rovněž na náhradu celé výše škody vzniklé z porušení povinnosti, ke kterému se smluvní pokuta vztahuje.

VII.

1. Strany smlouvy se dohodly na tom, že tato smlouva je uzavřena okamžikem podpisu obou smluvních stran, přičemž rozhodující je datum pozdějšího podpisu.
2. Tato smlouva nabývá účinnosti dnem podpisu obou smluvních stran.
3. Smluvní strany se dohodly, že veškeré písemnosti související s touto smlouvou jim budou doručovány na adresu uvedenou v záhlaví této smlouvy, nesdělí-li jedna smluvní strana druhé smluvní straně písemně jinou adresu pro doručování písemností, nebo datové schránky, má-li ji smluvní strana zřízenou. Smluvní strany se dále dohodly pro případ, že budoucí oprávněný zmaří doručení písemností zasílaných prostřednictvím držitele poštovní licence tím, že budoucímu povinnému neoznámí změnu adresy pro doručování písemností, tato se bude považovat za doručenu třetím pracovním dnem po odeslání.
4. Ostatní práva a povinnosti ve smlouvě výslovně neupravené se řídí ustanoveními obecně závazných právních předpisů, zejména občanského zákoníku. Jakékoliv změny nebo doplnění této smlouvy je možné učinit pouze formou písemných dodatků, které budou za dodatek výslovně označeny, vzestupně číslovány a podepsány oběma smluvními stranami.
5. Tato smlouva byla vyhotovena ve čtyřech stejnopisech, z nichž každý má platnost originálu. Budoucí povinný obdrží dvě, budoucí oprávněný dvě vyhotovení smlouvy. Tato smlouva nabývá platnosti a účinnosti dnem jejího uzavření.
6. Smluvní strany prohlašují, že si obsah této smlouvy přečetly a na důkaz své svobodné a vážné vůle připojují níže své podpisy.

Příloha č. 1 – situační snímek se zakreslením sítě

Příloha č. 2 – vyjádření vlastníka k záměru

Příloha č. 3 – snímek se zakreslením záboru pozemku na dobu výstavby

Karviná dne:

Ostrava dne:

Budoucí povinný:

Budoucí oprávněný:

.....
Ing. Helena Bogoczová, MPA
vedoucí Odboru majetkového
k podpisu oprávněna dle pověření

.....

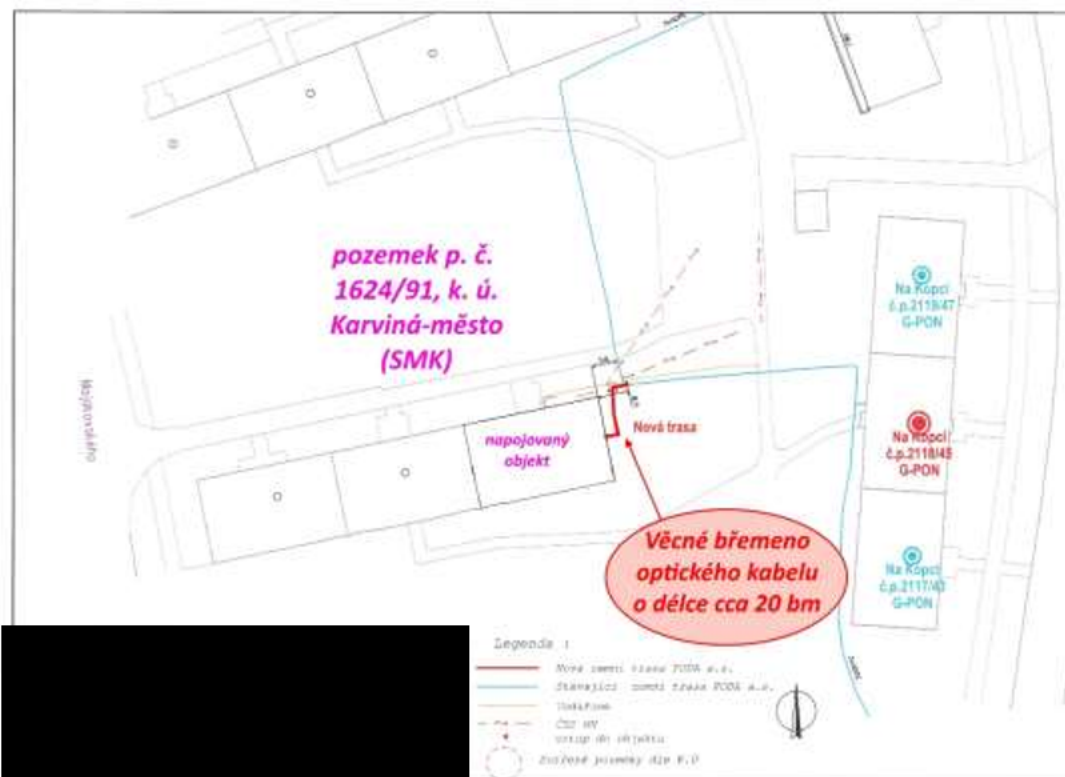
STATUTÁRNÍ MĚSTO KARVINÁ
Magistrát města Karviné

Odbor komunálních služeb

 VÁŠ DOPIS ZN.:
ZE DNE: 03.10.2024

 ČÍSLO JEDNACÍ: SMK/147185/2024
SPISOVÁ ZNAČKA: SMK/135174/2024/03

 PODA a.s.
28. října 1168/102
702 00 Ostrava – Moravská Ostrava

 VYŘIZUJE:
TELEFON:
E-MAIL:

IDDS: dzdfp9x

 LISTOPŘÍLOH: 1/0
DATUM: 30.10.2024

Vyjádření vlastníka k záměru

Statutární město Karviná, Magistrát města Karviné, Odbor komunálních služeb, obdržel Vaši žádost o vydání vyjádření vlastníka ke stavbě dopojení optické sítě – optické přípojky k domu č. p. 2116 pod názvem „MOP – Majakovského 2116/42, Karviná“ v rámci akce „OMS PODA – Karviná, 4. a 5. etapa“ v části města Mizerov.

Předložená dokumentace řeší dobudování zatím nezrealizované části optické sítě společnosti PODA a. s. spočívající v napojení domu č. p. 2116 k optické síti. Napojení bude provedeno od stávajícího optického kabelu umístěného na pozemku parcelní číslo (dále p. č.) 1624/91 v katastrálním území (dále k. ú.) Karviná-město v travnaté ploše vnitrobloku. Optický kabel povede z místa napojení směrem k rohu připojovaného domu, následně se stočí a povede souběžně se štitovou stěnou a cca v její polovině se stočí opět k domu. Délka trasy přípojky bude cca 11 m.

Dle předložené dokumentace bude stavba prováděna na pozemku ve vlastnictví statutárního města Karviné, a to p. č. 1624/91 v k. ú. Karviná-město a na pozemku p. č. 1624/115 v k. ú. Karviná-město, který není ve vlastnictví města.

Po posouzení Vaší žádosti, statutární město Karviná, Magistrát města Karviné, Odbor komunálních služeb vydává, jako vlastník dotčeného pozemku, zelené a veřejného prostranství, pro účely řízení vedených u stavebního úřadu, pro účely případných řízení vedených u silničního správního úřadu a pro účely majetkoprávního vypořádání pozemku toto vyjádření, kterým stanovuje tyto podmínky a sděluje následující:

1. Sdělujeme, že stavbou nedojde k dotčení sítě veřejného osvětlení.
2. Stavební práce musí být prováděny tak, aby doba omezení provozu a obtěžování okolí byla snížena na minimum. Při provádění stavebních prací musí být používány komunikace udržované ve schůdném, sjízdňém a čistém stavu, je nutno provádět jejich průběžné a neprodlené čištění a v případě sucha zamezovat prašnosti kropením.
3. Před zahájením stavebních prací a umístěním stavebního zařízení na pozemku v majetku statutárního města Karviné je povinen investor, případně pověřená prováděcí firma, požádat Odbor komunálních služeb Magistrátu města Karviné, nejméně 30 dnů předem, o souhlas s užíváním veřejného prostranství, kontaktní osoba [redacted].
4. Před zahájením stavebních prací, v jejich průběhu a po dokončení bude pořízena fotodokumentace používaných komunikací a prostranství v majetku statutárního města Karviné, na kterých bude stavba prováděna. Fotodokumentace bude předána Odboru komunálních služeb Magistrátu města Karviné před zahájením stavebních prací a po jejich dokončení.
5. Dojde-li mimo vlastní výkop vlivem staveništní dopravy, umístěním stavebního materiálu, zařízení a pojižděním mechanizace k poškození tělesa komunikací (vč. kontejnerových stání) a travnatých ploch v majetku statutárního města Karviné používaných při stavbě a příjezdu na ni, tyto budou po dokončení stavby opraveny v plném rozsahu a uvedeny do nezávadného stavu. Poškozený živичný povrch komunikace bude odfrézován a bude provedena pokládka nového živичného koberce v celé

MMKASS14232967



jednorázový identifikátor dokumentu

 ■ STATUTÁRNÍ MĚSTO KARVINÁ • Magistrát města Karviné | Adresa sídla: Fryštátská 72/1, 733 24 Karviná-Fryštát
Adresa pro osobní kontakt: Karola Šlavy 618/11, 733 24 Karviná-Fryštát | IČO: 00297534 | DIČ: CZ00197534
Telefon: 596 387 111 | Fax: 596 387 264 | E-mail: epodatelna@karvina.cz | Datová schránka: es5tvBq | Web: www.karvina.cz

šifí a délce dotčené komunikace, včetně obnovy konstrukčních vrstev. Poškozené dlažďené povrchy budou předlážděny v celé šíři a dotčené délce. Poškozené kusy dlažby a obrub budou vyměněny za nové. Po dokončení stavebních prací bude těleso komunikace, pomocné pozemky a vodní režim komunikace uvedeny do nezávadného stavu a upraveny tak, aby mohly bez závad sloužit svému účelu.

6. Veškeré odpady je nutno zařazovat podle druhu a kategorie a při kontrole prokázat, že s odpadem bylo nakládáno v souladu se zákonem č. 541/2020 Sb., o odpadech.

Především je nutné dbát na povinnost, aby při odstraňování stavby, provádění stavby nebo údržbě stavby byl dodržen postup pro nakládání s vybouranými stavebními materiály určenými pro opětovné použití, vedlejšími produkty a stavebními a demoličními odpady tak, aby byla zajištěna nejvyšší možná míra jejich opětovného použití a recyklace.

7. Upozorňujeme, že stavebník je povinen v případě dotčení pozemků statutárního města Karviné, jako osoby, která má vlastnická nebo jiná věcná práva k pozemkům nebo stavbám na nich a tyto pozemky mají společnou hranici s pozemkem, na kterém má být záměr uskutečněn, požádat Odbor majetkový, oddělení majetkoprávní o majetkoprávní vypořádání zasažených pozemků.

Na 83. řádné schůzi Rady města, konané dne 22.06.2022 byl usnesením č. 3327 schválen materiál pro Koordinaci při budování sítí elektronických komunikací na pozemcích města, ve kterém je vyžadováno při budování sítí elektronických komunikací na pozemcích města zajistit koordinaci těchto staveb tak, aby výkopové práce nebyly v obdobných lokalitách prováděny dříve než za 7 let a nedocházelo tak k opakovanému omezování průchodnosti veřejným prostorem a opětovnému narušování povrchů komunikací.

Toto vyjádření vlastníka k záměru nenahrazuje povolení nebo rozhodnutí příslušných správních orgánů potřebných k realizaci stavby.

Platnost tohoto vyjádření končí dne 30.10.2025

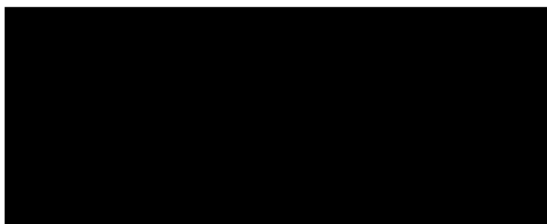

podepsáno elektronicky

Na vědomí: Odbor majetkový

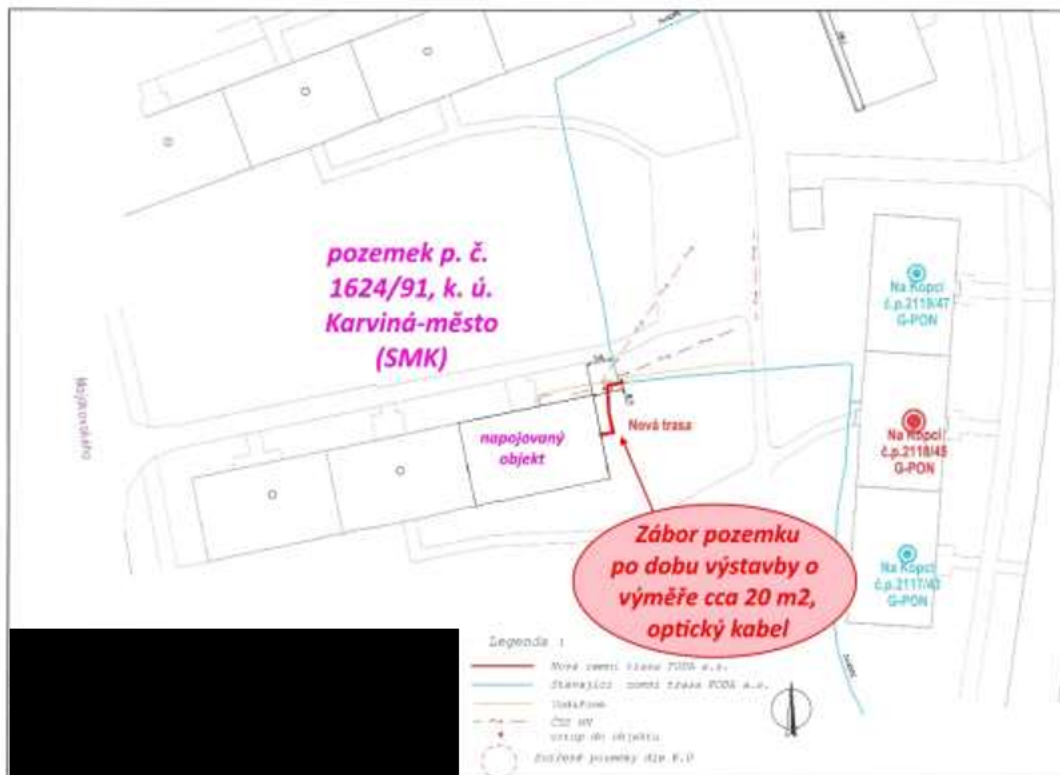

Příloha

Příloha č. 1 k usnesení

Smlouva
o budoucí smlouvě o zřízení služebnosti a související ujednání
SML/..../2025/..

Smluvní strany:

statutární město Karviná

adresa:

zastoupené:

**k podpisu oprávněna na základě
pověření ze dne 01.07.2024:**

IČ:

DIČ:

bankovní spojení:

číslo účtu:

(dále jen „budoucí povinný“)

Fryštátská 72/1, Karviná - Fryštát, PSČ 733 24
Ing. Janem Wolfem, primátorem města

Ing. Helena Bogoczová, MPA, vedoucí Odboru
majetkového Magistrátu města Karviné
00297534

CZ00297534

Česká spořitelna, a. s.

19-1721542349/0800

a

2. Jméno, příjmení:

r.č.:

trvale bytem:

(dále jen „budoucí oprávněný“)

prohlašují, že jsou plně způsobilé k právním jednáním a uzavírají v souladu s příslušnými ustanoveními zákona č. 89/2012 Sb., Občanský zákoník, v platném znění (dále jen „občanský zákoník“) smlouvu o budoucí smlouvě o zřízení služebnosti a související ujednání (dále jen „smlouva“), která má tento obsah:

I.

1. Budoucí povinný je na základě nabývacích titulů uvedených na příslušném listu vlastnictví vlastníkem pozemku p. č. 2391 v katastrálním území Darkov, obec Karviná. Uvedený pozemek je zapsán v katastru nemovitostí na listu vlastnictví číslo 10001 u Katastrálního úřadu pro Moravskoslezský kraj, Katastrální pracoviště Karviná (dále jen „katastrální úřad“).
2. Budoucí oprávněný prohlašuje, že dle výpisu z listu vlastnictví číslo 1010 je vlastníkem pozemku p. č. 59 a p. č. 58, součástí kterého je stavba rodinného domu č. p. 136, vše v katastrálním území Darkov, obec Karviná. K tomuto pozemku hodlá budoucí oprávněný vybudovat splaškovou kanalizační přípojku včetně příslušenství (dále též „stavba“).
3. Z důvodu, že umístěním této stavby dojde k dotčení části pozemku uvedeného v článku I. odst. 1 této smlouvy, požádal budoucí oprávněný budoucího povinného o zřízení služebnosti dle čl. II. této smlouvy. Zásah u dotčeného pozemku je zakreslen v situačním snímku, který je nedílnou součástí této smlouvy a její přílohou č. 1. Budoucí oprávněný se zavazuje umístit stavbu na pozemku budoucího povinného v souladu s tímto situačním snímkem a neodchýlit se tak od předpokládaného rozsahu služebnosti.

4. O zřízení služebnosti na části pozemku uvedeného v čl. I. odst. 1 této smlouvy a o uzavření smlouvy o budoucí smlouvě o zřízení služebnosti a související ujednání rozhodla Rada města Karviné svým usnesením číslo ze dne
5. Budoucí povinný na základě této smlouvy zakládá budoucímu oprávněnému právo v souladu se zákonem č. 283/2021 Sb., stavebním zákonem, v platném znění, provést stavbu na pozemku uvedeném v článku I. odst. 1 a v rozsahu stanoveném v článku II. odst. 1 této smlouvy, a to na dobu časově neomezenou. Budoucí povinný tedy souhlasí s umístěním a provedením výše uvedené stavby na výše uvedené nemovitosti.

II.

1. Předmětem této smlouvy je závazek budoucího povinného a budoucího oprávněného uzavřít v dohodnuté době smlouvu o zřízení služebnosti, na základě které budoucí povinný zřídí ve prospěch vlastníka pozemků p. č. 59 a p. č. 58, součástí kterého je stavba rodinného domu č. p. 136, vše v katastrálním území Darkov, obec Karviná, časově neomezenou služebnost inženýrské sítě – splaškové kanalizační přípojky včetně příslušenství na části pozemku uvedeného v článku I. odst. 1 této smlouvy, a to v rozsahu stanoveném geometrickým plánem, který bude nedílnou součástí smlouvy o zřízení služebnosti.

Služebnost inženýrské sítě bude spočívat v právu zřídit, provozovat a udržovat inženýrskou síť – splaškovou kanalizační přípojku včetně příslušenství o délce cca 1 bm po části pozemku p. č. 2391 v katastrálním území Darkov, obec Karviná, jakož i v právu přístupu a příjezdu na pozemek uvedený v článku I. odst. 1 této smlouvy za účelem provádění údržby, oprav nebo odstraňování inženýrské sítě.

2. Budoucí oprávněný je povinen neprodleně po dokončení stavby nejpozději však do 3 let od uzavření této smlouvy písemně vyzvat budoucího povinného k uzavření smlouvy o zřízení služebnosti a současně doložit tři vyhotovení originálů geometrického plánu, doklad o vyčíslení služebnosti, oznámení o dokončení stavby, potvrzení o předání terénních úprav (doklad o uvedení pozemku do nezávadného stavu), doklad prokazující, že budoucí oprávněný může užívat stavbu v souladu s obecně závaznými právními předpisy, je-li takový doklad vydán. Dokončením stavby se rozumí stav, kdy budoucí oprávněný je oprávněn užívat stavbu v souladu s obecně závaznými právními předpisy, zejména zákonem č. 283/2021 Sb., stavebním zákonem, v platném znění. Smlouva o zřízení služebnosti bude uzavřena do 60 dnů od doručení výzvy k uzavření smlouvy o zřízení služebnosti budoucímu povinnému.
3. Nedoloží-li budoucí oprávněný k výzvě k uzavření smlouvy o zřízení služebnosti všechny potřebné doklady dle předchozího odstavce, počne 60 denní lhůta k uzavření smlouvy o zřízení služebnosti běžet teprve po doložení všech požadovaných dokladů budoucímu povinnému.

III.

1. V souladu s výše citovaným usnesením Rady města Karviné byla úhrada za zřízení služebnosti inženýrské sítě dohodnuta takto:
 - jednorázová úhrada ve výši 220,- Kč bez DPH za každý započatý 1 bm každého použitého pozemku, a to pokud se jedná o tu část pozemku, na které byla umístěna stavba v rozsahu nepřevyšujícím předpokládaný rozsah služebnosti sjednaný v článku II. odst. 1 této smlouvy,
 - jednorázová úhrada ve výši 440,- Kč bez DPH za každý započatý 1 bm každého použitého pozemku, a to pokud se jedná o tu část pozemku, na které byla umístěna stavba v rozsahu převyšujícím předpokládaný rozsah služebnosti sjednaný v článku II. odst. 1 této smlouvy.

Pokud bude budoucí povinný v době uzavření smlouvy o zřízení služebnosti plátcem DPH, zavazuje se budoucí oprávněný uhradit budoucímu povinnému z úplaty za zřízení služebnosti rovněž DPH ve výši dle obecně závazných právních předpisů.

2. Úhradu za zřízení služebnosti se budoucí oprávněný zavazuje zaplatit na základě daňového dokladu – faktury vystavené budoucím povinným po uzavření smlouvy o zřízení služebnosti, a to na účet budoucího povinného uvedený v záhlaví této smlouvy a pod variabilním symbolem uvedeným na daňovém dokladu – faktuře. Smluvní strany se dohodly, že úhrada za zřízení služebnosti bude budoucím oprávněným uhrazena nejpozději ke dni splatnosti uvedenému na daňovém dokladu – faktuře.

IV.

1. Budoucí oprávněný nesmí poskytnout pozemek uvedený v článku I. odst. 1 této smlouvy k užívání jiné osobě.
2. Pro realizaci stavby je nutno dodržet Obecně závaznou vyhlášku o místním poplatku za užívání veřejného prostranství na území města Karviné v platném znění.
3. Strany této smlouvy činí nesporným, že po celou dobu účinnosti této smlouvy je budoucí povinný omezen v užívání pozemku uvedeného v článku I. odst. 1 této smlouvy. Za omezení práva budoucího povinného užívat část pozemku, tj. část pozemku p. č. 2391 o výměře cca 2 m² v katastrálním území Darkov, obec Karviná, vyznačeno v situačním snímku, který je nedílnou součástí této smlouvy a její přílohou č. 3, se budoucí oprávněný zavazuje platit budoucímu povinnému po celou dobu účinnosti této smlouvy, tj. ode dne uzavření této smlouvy do dne předcházejícího dni uzavření smlouvy o zřízení služebnosti dle čl. II. této smlouvy, úhradu dohodnutou v souladu s výše citovaným usnesením Rady města Karviné ve výši 44,- Kč za 1 m² pozemku ročně a DPH ve výši dle obecně závazných právních předpisů, a to jednou za kalendářní rok vždy na základě daňového dokladu – faktury vystavené budoucím povinným, na účet budoucího povinného uvedený v záhlaví této smlouvy a pod variabilním symbolem uvedeným na daňovém dokladu – faktuře. Smluvní strany se dohodly, že úhrady sjednané v tomto odstavci smlouvy je budoucí oprávněný povinen uhradit vždy nejpozději ke dni splatnosti uvedenému na daňovém dokladu – faktuře.
4. Úhradu za období ode dne uzavření této smlouvy do konce kalendářního roku se budoucí oprávněný zavazuje zaplatit na základě daňového dokladu – faktury vystavené budoucím povinným po uzavření této smlouvy, na účet budoucího povinného uvedený v záhlaví této smlouvy a pod variabilním symbolem uvedeným na daňovém dokladu – faktuře. Smluvní strany se dohodly, že úhrady sjednané v tomto odstavci smlouvy je budoucí oprávněný povinen uhradit vždy nejpozději ke dni splatnosti uvedenému na daňovém dokladu – faktuře.
5. Budoucí oprávněný je povinen při provádění stavby dodržet následující podmínky specifikované v příloze č. 2 k této smlouvě. Budoucí oprávněný je povinen ke dni dokončení stavby a v případě, že tato smlouva bude ukončena (zejména výpovědí, odstoupením, dohodou) před dokončením stavby, ke dni ukončení této smlouvy, uvést pozemek uvedený v článku I. odst. 1 této smlouvy do nezávadného stavu. Nezávadným stavem se rozumí stav, který zde existoval před započítáním prací souvisejících s realizací stavby. Neuvede-li budoucí oprávněný pozemek do nezávadného stavu ani v dodatečně lhůtě stanovené budoucím povinným, je budoucí povinný oprávněn uvést pozemek do tohoto stavu sám, přičemž budoucí oprávněný se zavazuje uhradit budoucímu povinnému veškeré náklady, které mu v souvislosti s tím vznikly.
6. Budoucí oprávněný se zavazuje pro případ, že před uzavřením smlouvy o zřízení služebnosti převede vlastnické právo ke stavbě nebo její části na jinou osobu, postoupit se souhlasem budoucího povinného na tuto osobu i tuto smlouvu o uzavření budoucí smlouvy o zřízení služebnosti, případně zajistit uzavření smlouvy o budoucí smlouvě o zřízení služebnosti za shodných podmínek mezi budoucím povinným a novým vlastníkem stavby. Nesplní-li budoucí oprávněný povinnost uvedenou v tomto odstavci, odpovídá za škodu, která porušením této povinnosti vznikne budoucímu povinnému.

V.

1. V případě, že do 3 let od podpisu této smlouvy nebude stavba zahájena, má budoucí povinný právo od této smlouvy odstoupit.
2. V případě, že stavba nebude realizována, má budoucí oprávněný právo odstoupit od této smlouvy, a to před uplynutím 3 let od podpisu této smlouvy.
3. Smluvní strany se dohodly, že odstoupením od smlouvy se smlouva ruší ke dni doručení písemného odstoupení druhé smluvní straně a plnění poskytnutá za dobu trvání smlouvy, tj. od začátku účinnosti smlouvy do jejího zrušení, se druhé smluvní straně nevrací, vyjma poměrné části uhrazené úhrady za omezení v užívání pozemku sjednané v článku IV. odst. 3. této smlouvy, a to za období ode dne zrušení smlouvy do konce kalendářního roku, v němž byla smlouva zrušena, která bude budoucímu oprávněnému vrácena do 30 dnů ode dne zrušení smlouvy.
4. V případě odstoupení od smlouvy před vystavením faktury na úhradu za omezení v užívání pozemku je budoucí oprávněný povinen zaplatit povinnému úhradu za omezení v užívání pozemku za dobu do zrušení smlouvy.

VI.

1. V případě nesplnění povinnosti uvést pozemek do nezávadného stavu ze strany budoucího oprávněného dle článku IV. odst. 5 této smlouvy ani v dodatečně lhůtě stanovené budoucím povinným má budoucí povinný právo po budoucím oprávněným vymáhat smluvní pokutu ve výši 10 % z částky, kterou budoucí povinný vynaložil na uvedení pozemku do nezávadného stavu dle článku IV. odst. 5 této smlouvy.
2. V případě nesplnění jakékoliv jiné povinnosti či závazku vyplývajícího z této smlouvy ze strany budoucího oprávněného má budoucí povinný právo po budoucím oprávněném vymáhat smluvní pokutu ve výši 100,- Kč za každý, byť i započatý, měsíc prodlení.
3. Smluvní pokutu se zavazuje budoucí oprávněný zaplatit budoucímu povinnému na základě daňového dokladu – faktury vystavené budoucím povinným, a to na účet budoucího povinného uvedený v záhlaví této smlouvy a pod variabilním symbolem uvedeným na daňovém dokladu – faktuře. Smluvní strany se dohodly, že smluvní pokuta bude uhrazena nejpozději ke dni splatnosti uvedenému na daňovém dokladu – faktuře.
4. Smluvní strany se dohodly, že smluvní pokutu zaplatí budoucí oprávněný bez ohledu na zavinění, a že budoucí povinný má kromě smluvní pokuty právo na náhradu celé výše škody vzniklé z porušení povinnosti, ke kterému se smluvní pokuta vztahuje.

VII.

1. Strany smlouvy se dohodly na tom, že tato smlouva je uzavřena okamžikem podpisu obou smluvních stran, přičemž rozhodující je datum pozdějšího podpisu.
2. Tato smlouva nabývá účinnosti dnem podpisu obou smluvních stran.
3. Smluvní strany se dohodly, že veškeré písemnosti související s touto smlouvou jim budou doručovány na adresu uvedenou v záhlaví této smlouvy, nesdělí-li jedna smluvní strana druhé smluvní straně písemně jinou adresu pro doručování písemností. Smluvní strany se dále dohodly, že pokud budoucí oprávněný zmaří doručení písemností zasílaných jim budoucím povinným tím, že budoucímu povinnému neoznámí změnu adresy pro doručování písemností, budou se tyto písemnosti považovat za doručené třetím pracovním dnem po odeslání.
4. Ostatní práva a povinnosti ve smlouvě výslovně neupravené se řídí ustanoveními obecně závazných právních předpisů, zejména občanského zákoníku. Jakékoliv změny nebo

doplnění této smlouvy je možné učinit pouze formou písemných dodatků, které budou za dodatek výslovně označeny, vzestupně číslovány a podepsány oběma smluvními stranami. Písemná forma je nezbytná i pro právní jednání směřující ke zrušení smlouvy.

5. Tato smlouva byla vyhotovena ve 3 stejnopisech, z nichž každý má platnost originálu. Budoucí povinný obdrží 2 vyhotovení smlouvy, budoucí oprávnění 1 vyhotovení smlouvy. Tato smlouva nabývá platnosti a účinnosti dnem jejího uzavření.
6. Smluvní strany prohlašují, že si obsah této smlouvy přečetly a na důkaz své svobodné a vážné vůle připojují níže své podpisy.

Příloha č. 1 – situační snímek se zakreslením stavby

Příloha č. 2 – vyjádření vlastníka k záměru

Příloha č. 3 – snímek se zakreslením záboru pozemku na dobu výstavby

V Karviné dne:

V Karviné dne:

Budoucí povinný:

Budoucí oprávněný:

.....
Ing. Helena Bogoczová, MPA
vedoucí Odboru majetkového
Magistrátu města Karviné

.....

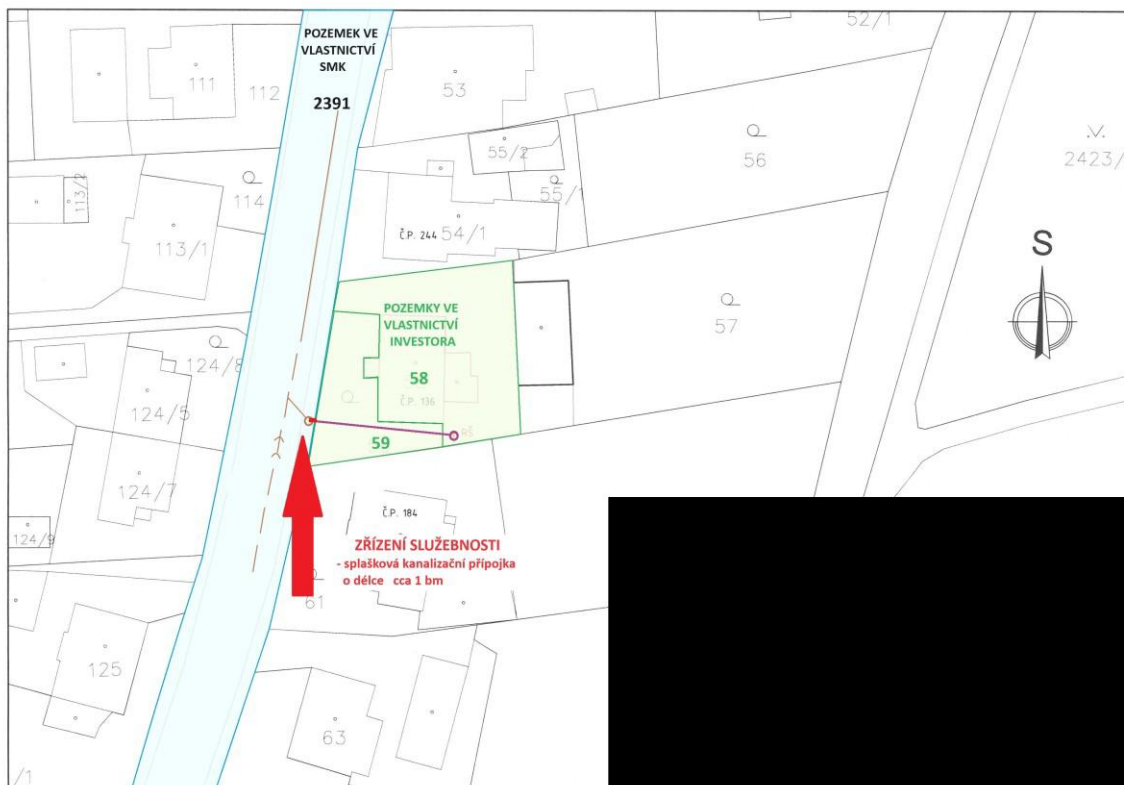
STATUTÁRNÍ MĚSTO KARVINÁ
Magistrát města Karviné

Odbor komunálních služeb

VÁŠ DOPIS ZN.:

ZE DNE: 07.01.2025

ČÍSLO JEDNACÍ: SMK/008441/2025

SPISOVÁ ZNAČKA: SMK/002204/2025/02

VYŘIZUJE:

TELEFON:

E-MAIL:

LISTŮ/PŘÍLOH: 2/2

DATUM: 17.01.2025

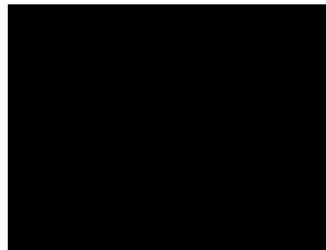
Vyjádření vlastníka k záměru

Statutární město Karviná, Odbor komunálních služeb Magistrátu města Karviné obdržel Vaši žádost o vydání vyjádření k záměru pod názvem „SPLAŠKOVÁ KANALIZAČNÍ PŘÍPOJKA, KARVINÁ – DARKOV, UL. LÁZEŇSKÁ Č.P. 136/17“ na ul. Lázeňské v části města Lázně Darkov.

Předložená dokumentace stavby řeší přípojku splaškové kanalizace u stávajícího rodinného domu č. p. 136, umístěného na pozemku parcelní číslo (dále p. č.) 58 v katastrálním území (dále k. ú.) Darkov. Splašková kanalizační přípojka délky 19,2 m bude napojena na stávající odbočku, která je přivedena na okraj pozemku p. č. 2391 v k. ú. Darkov k hranici s pozemkem p. č. 59 v k. ú. Darkov. Přípojka bude začínat z boční části domu, kde bude napojena přes novou revizní šachtu na stávající vnitřní rozvod splaškové kanalizace vedený do septiku (který bude zachován pro akumulaci a hospodaření s dešťovou vodou). Odtud povede v prostoru zahrady směrem k plotu, kde bude napojena na odbočku. Výkop bude prováděn na pozemku stavebníka a na okraji pozemku p. č. 2391 v ploše kačírku mezi plotem a chodníkem.

Dle předložené dokumentace budou stavbou dotčeny pozemky p. č. 2391, 58 a 59 v k. ú. Darkov. Pozemek p. č. 2391 je ve vlastnictví statutárního města Karviné.

Po posouzení Vaší žádosti, statutární město Karviná, Magistrát města Karviné, Odbor komunálních služeb vydává, jako vlastník dotčeného pozemku, komunikace a veřejného prostranství, pro účely řízení vedeného dle zákona č. 283/2021 Sb., stavební zákon, ve znění pozdějších předpisů, pro účely případných řízení vedených u silničního správního úřadu a pro účely majetkoprávního vypořádání dotčeného pozemku toto vyjádření k předložené dokumentaci, kterým stanovuje tyto podmínky a sděluje následující:

1. Předložená dokumentace řeší vybudování stavby kanalizační přípojky splaškové kanalizace ke stávající stavbě rodinného domu č. p. 136/17, umístěného na pozemku p. č. 58 v k. ú. Darkov, na ul. Lázeňské v Karviné-Lázních Darkov.

Jedná se o dopojení soukromé části splaškové kanalizační přípojky, která bude napojena na stávající kanalizační stoku A (KAM DN 400), resp. na stávající revizní šachtici (plastová šachtice UPOVARIO DN 400) na vysazené přípojkové odbočce č. P16 (UR2 DN 200), vyvedené na pozemku p. č. 2391 v k. ú. Darkov – viz přiložený situační snímek č. 1 a podélný profil kanalizace.

Stávající kanalizační řad splaškové kanalizace (stoka A) včetně přípojkové odbočky P16 je v majetku statutárního města Karviné. Předmětný kanalizační řad provozuje společnost Severomoravské vodovody a kanalizace Ostrava a.s. (dále jen SmVaK Ostrava a.s.).

Statutární město Karviná, Odbor majetkový Magistrátu města Karviné, jako vlastník stávající splaškové kanalizace pod názvem stavby „Karviná - rozšíření kanalizace, stavba č. 10 – Karviná – kanalizace Darkov“, souhlasí s napojením soukromé části kanalizační přípojky splaškové kanalizace do stávající revizní šachtice na přípojkové odbočce P16 na kanalizační stoce A, za těchto podmínek:

- a) Do kanalizační přípojky splaškové kanalizace nesmí být svedeny dešťové vody ze střechy rodinného domu, dalších objektů a zpevněných ploch.

MMKASS14433602



jednoznačný identifikátor dokumentu

■ STATUTÁRNÍ MĚSTO KARVINÁ ■ Magistrát města Karviné | Adresa sídla: Fryštátská 72/1, 733 24 Karviná-Fryštát
 Adresa pro osobní kontakt: Karola Šliwky 618/11, 733 24 Karviná-Fryštát | IČO: 00297534 | DIČ: CZ00297534
 Telefon: 596 387 111 | Fax: 596 387 264 | E-mail: epodatelna@karvina.cz | Datová schránka: es5bv8q | Web: www.karvina.cz

- b) Napojení splaškové kanalizační přípojky do stávající revizní šachty na odbočce P16 musí být provedeno odborně způsobilou stavební organizací nebo osobou, přičemž napojení musí být vodotěsné.
- c) Finanční náklady materiálu na dopojení a zřízení kanalizační přípojky hradí v plné výši její investor - stavebník.
- d) Stavba kanalizační přípojky včetně jejího napojení do šachty musí být provedena dle požadavků a podmínek stanovených provozovatelem.
- e) Před zahájením prací je nutno v dostatečném předstihu kontaktovat středisko kanalizačních sítí Karviná, tel. 596 317 962, e-mail: kanalizaceka@smvak.cz, se kterým bude dojednáán termín, postup a kontrola prací na připojení kanalizační přípojky. Tato kontrola bude zaznamenána do stavebního deníku. Po odsouhlasení způsobu napojení přípojky budou stavebníkovi sděleny podmínky k uzavření smlouvy na odvádění odpadních vod se společností SmVaK Ostrava a.s.
- f) Požadujeme, aby stavebník splaškové kanalizační přípojky sdělil Odboru majetkovému Magistrátu města Karviné informaci o dokončení stavby kanalizační přípojky a o uzavření smlouvy s provozovatelem splaškové kanalizace, kontaktní osoba: [REDAKCE]
2. Na pozemku p. č. 2391 v k. ú. Darkov se dále nachází stávající kanalizační řad dešťové kanalizace, který je v majetku statutárního města Karviné, ve správě Odboru majetkového – viz situační snímek č. 2. Realizaci navržené stavby splaškové kanalizační přípojky nedojde k dotčení dešťové kanalizace.
3. Sdělujeme, že stavbou nedojde k dotčení sítě veřejného osvětlení.
4. Stavební práce musí být prováděny tak, aby doba omezení provozu a obtěžování okolí byla snížena na minimum. Při provádění stavebních prací musí být používány komunikace, především na ul. Lázeňské, udržovány ve schůdném, sjízdném a čistém stavu, je nutno provádět jejich průběžné a neprodlené čištění a v případě sucha zamezovat prašnosti kropením.
5. V případě nutnosti omezení provozu na komunikaci vč. chodníku je nutné požádat o uzavírku místní komunikace a stanovení přechodné úpravy provozu na pozemní komunikaci. Pro potřeby správních řízení, vedených Odborem školství a rozvoje Magistrátu města Karviné, tímto souhlasíme s vydáním uvedených povolení.
6. Před zahájením stavebních prací či umístěním stavebního zařízení na pozemku v majetku statutárního města Karviné je povinen investor, případně pověřená prováděcí firma, požádat Odbor komunálních služeb Magistrátu města Karviné, nejméně 30 dnů předem, o souhlas s užíváním veřejného prostranství, kontaktní osoba: [REDAKCE]
7. Před zahájením stavebních prací, v jejich průběhu a po dokončení bude pořízena fotodokumentace používaných komunikací a prostranství v majetku statutárního města Karviné, na kterých bude stavba prováděna. Fotodokumentace bude předána Odboru komunálních služeb Magistrátu města Karviné před zahájením stavebních prací a po jejich dokončení.
8. Dojde-li mimo vlivem staveništní dopravy, umístěním stavebního materiálu, zařízení a pojižděním mechanizace k poškození tělesa použitých komunikací (vč. chodníků) a travnatých ploch v majetku statutárního města Karviné, tyto budou po dokončení stavby opraveny v plném rozsahu a uvedeny do nezávadného stavu. Poškozený živичný povrch komunikace bude odfrézován a bude provedena pokládka nového živичného koberce včetně konstrukčních vrstev a nových obrub, a to v celé délce a šíři poškozené komunikace. Poškozený dlážděný povrch bude předlážděn, přičemž poškozené kusy dlažby a obrub budou vyměněny za nové. Po dokončení stavebních prací bude těleso komunikace, pomocné pozemky a vodní režim komunikace uvedeny do nezávadného stavu a upraveny tak, aby mohly bez závad sloužit svému účelu.
9. Veškeré odpady je nutno zařazovat podle druhu a kategorie a při kontrole prokázat, že s odpadem bylo nakládáno v souladu se zákonem č. 541/2020 Sb., o odpadech.
- Především je nutné dbát na povinnost, aby při odstraňování stavby, provádění stavby nebo údržbě stavby byl dodržen postup pro nakládání s vybouranými stavebními materiály určenými pro opětovné použití, vedlejšími produkty a stavebními a demoličními odpady tak, aby byla zajištěna nejvyšší možná míra jejich opětovného použití a recyklace.

10. Upozorňujeme na povinnost stavebníka zajistit po dokončení stavby předání údajů pro aktualizaci digitální technické mapy kraje dle § 4b odst. 9 zákona č. 200/1994 Sb., o zeměměřictví.
11. Vzhledem k tomu, že realizací stavby dojde k dotčení pozemku ve vlastnictví statutárního města Karviné je vlastník stavby, případně pověřený zástupce povinen požádat Odbor majetkový, oddělení majetkoprávní o majetkoprávní vypořádání zasaženého pozemku.

Toto vyjádření vlastníka k záměru nenahrazuje povolení nebo rozhodnutí příslušných správních orgánů potřebných k realizaci stavby.

Platnost tohoto vyjádření končí dne 17.01.2026

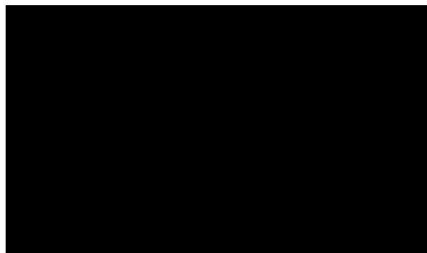

Na vědomí: Odbor majetkový

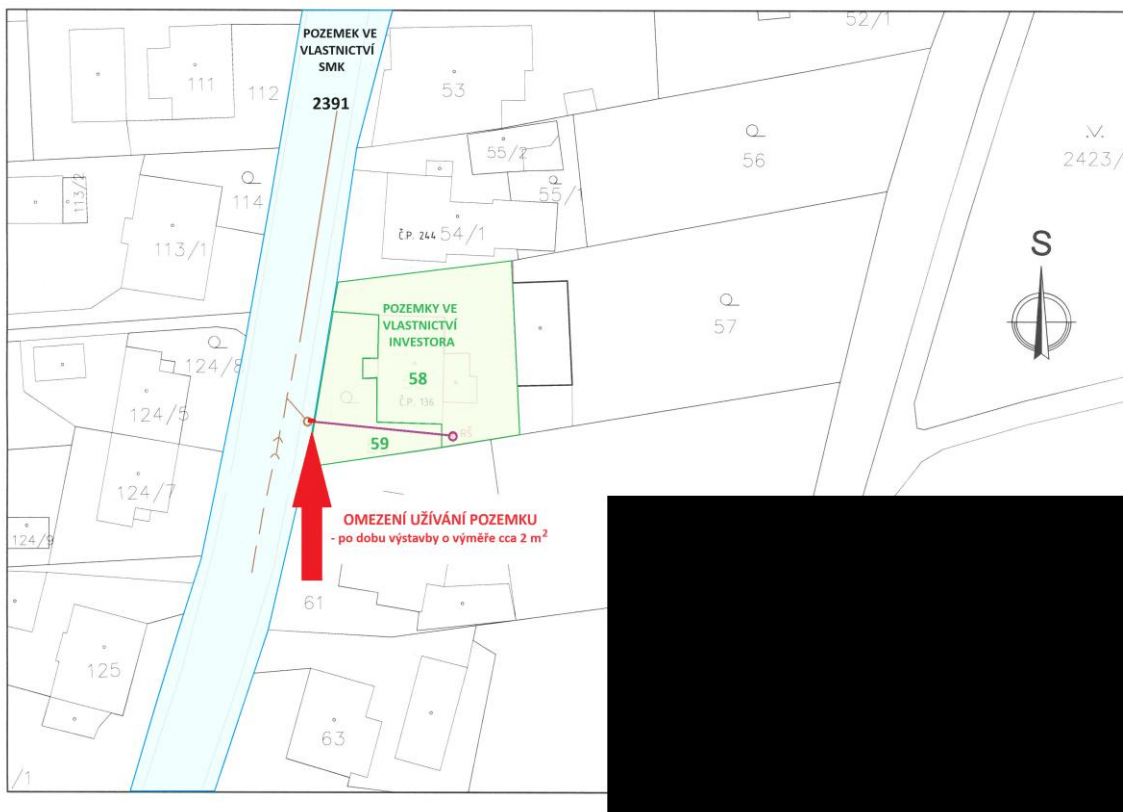

Příloha č. 1. k usnesení RM Karviné č.1970

Příloha

Příloha č. 1 k usnesení

| | |
|---|---|
| <p style="text-align: center;">O s v ě d ě n í ve smyslu ustanovení § 41 zákona č. 128/2000 Sb. o obcích zveřejněno od do schváleno usnesením Rady města Karviné číslo ze dne Vyhotožil: Magistrát města Karviné, Odbor majetkový, Jerzy Cachel Datum: 14.10.2024 Podpis:</p> | <p style="text-align: center;">B e s c h e i n i g u n g im Sinne der Bestimmungen nach § 41 des Gesetzes Nr. 128/2000 Slg., über Gemeinden, veröffentlicht von ... bis ..., genehmigt mit dem Beschluss des Stadtrates Karviná Nr. ... vom ... Erstellt von: Magistrat der Stadt Karviná, Referat Vermögen, Jerzy Cachel Datum: 14.10.2024 Unterschrift:</p> |
| <p style="text-align: center;">Dodatek č. 17 ke smlouvě o nájmu pozemků a o podmínkách umístění a provozování reklamních zařízení a staveb pro reklamu na pozemcích města číslo NS 24/3162/2007/OSM/Ca (MMK/SMK/28/2007)</p> | <p style="text-align: center;">Nachtrag Nr. 17 zum Vertrag über die Anmietung von Grundstücken und über die Bedingungen für die Platzierung und den Betrieb von Werbeanlagen und Werbeträgern auf Stadtgrundstücken Nr. NS 24/3162/2007/OSM/Ca (MMK/SMK/28/2007)</p> |
| Smluvní strany: | Vertragsparteien: |
| <p>1. statutární město Karviná adresa: Fryštátská 72/1, Karviná-Fryštát, PSČ 733 24 zastoupené: Ing. Janem Wolfem, primátorem města k podpisu oprávněná na základě pověření ze dne 01.07.2024 Ing. Helena Bogoczová, MPA, vedoucí Odboru majetkového IČ: 00297534 DIČ: CZ00297534 bankovní spojení: Česká spořitelna, a.s. Karviná číslo účtu: 19-1721542349/0800 (dále jen pronajímatel)</p> | <p>1. Statutarstadt Karviná Adresse: Fryštátská 72/1, Karviná-Fryštát, PLZ 733 24 vertreten durch: Ing. Jan Wolf, Oberbürgermeister zur Unterzeichnung aufgrund einer Beauftragung vom 01.07.2024 berechtigt: Ing. Helena Bogoczová, MPA, Leiterin des Referats Vermögen ID: 00297534 USt-ID: CZ00297534 Bankverbindung: Česká spořitelna, a.s. Karviná Konto-Nr.: 19-1721542349/0800 (nachfolgend „Vermieter“ genannt)</p> |
| <p>2. euroAWK s.r.o. se sídlem: V Parku 2336/22, Chodov, 148 00 Praha 4 zastoupená: Bärbel Nieten, jednatelkou společnosti</p> | <p>2. euroAWK s.r.o. Firmensitz: V Parku 2336/22, Chodov, 148 00 Prag 4 vertreten durch: Bärbel Nieten, Geschäftsführerin</p> |

| | |
|--|---|
| <p>IČ: 241 96 819 DIČ: CZ24196819 Bankovní spojení: Raiffeisenbank č.ú.: 6613438002/5500</p> <p>(dále jen společnost)</p> | <p>ID: 241 96 819 USt-ID: CZ24196819 Bankverbindung: Raiffeisenbank Konto-Nr.: 6613438002/5500</p> <p>(nachfolgend „Gesellschaft“ genannt)</p> |
| <p>uzavírají v souladu s ust. § 1901 zák. č. 89/2012 Sb., Občanský zákoník, v platném znění (dále jen občanský zákoník) dodatek číslo 17 ke smlouvě o nájmu pozemků a o podmínkách umístění a provozování reklamních zařízení a staveb pro reklamu na pozemcích města číslo NS 24/3162/2007/OSM/Ca ze dne 19. 12. 2007 ve znění dodatků č. 1–16 (dále jen smlouva), který má tento obsah:</p> | <p>schließen im Einklang mit den Bestimmungen des § 1901 des Gesetzes Nr. 89/2012 Slg., Bürgerliches Gesetzbuch, in der geltenden Fassung (nachfolgend „BGB“ genannt) den Nachtrag Nr. 17 zum Vertrag über die Anmietung von Grundstücken und über die Bedingungen für die Platzierung und den Betrieb von Werbeanlagen und Werbeträgern auf Stadtgrundstücken Nr. NS 24/3162/2007/OSM/Ca vom 19.12.2007 in der Fassung der Nachträge Nr. 1-16 (nachfolgend „Vertrag“ genannt) mit diesem Inhalt:</p> |
| <p style="text-align: center;">I.</p> <p>V příloze č. 2 smlouvy se doplňuje: v bodě A. – pozemek p.č. 883/1 v kat. území Karviná-město, obec Karviná</p> | <p style="text-align: center;">I.</p> <p>In der Anlage Nr. 2 des Vertrags wird ergänzt: im Punkt A. – Grundstück Fl.-Nr. 883/1, Gemarkung Karviná-město, Gemeinde Karviná</p> |
| <p>V příloze č. 3 smlouvy se doplňuje: v bodě A. – č. 34 tř. Osvobození, p.č. 883/1 v kat. území Karviná-město, obec Karviná, 1,2 m² zast. plocha rekl. zař., 6,5 m² zast. plocha</p> | <p>In der Anlage Nr. 3 des Vertrags wird ergänzt: im Punkt A. – Nr. 34, Straße tř. Osvobození, Fl.-Nr. 883/1, Gemarkung Karviná-město, Gemeinde Karviná, mit der Werbeanlage bebaute Fläche 1,2 m², bebaute Fläche 6,5 m²</p> |
| <p>Článek V. smlouvy se doplňuje: v odstavci 2. – Nastane-li v případě čekárny č. 34 tř. Osvobození na pozemku p.č. 883/1 v kat. území Karviná-město, která je umístěna v ochranném pásmu jednotné kanalizace v majetku společnosti SmVaK Ostrava a.s., nutnost dočasně odstranit a následně uvést do původního stavu čekárnu včetně City-light vitríny z důvodu havárie nebo nutnosti provedení stavebních prací na předmětné kanalizaci, nese náklady s tím spojené pronajímatel.</p> | <p>Artikel V. des Vertrags wird ergänzt: im Absatz 2. – Wenn im Falle der Wartehalle Nr. 34, Straße tř. Osvobození, auf dem Grundstück Fl.-Nr. 883/1, Gemarkung Karviná-město, die sich in der Schutzzone des einheitlichen Abwassersystems im Eigentum der Gesellschaft SmVaK Ostrava a.s. befindet, wegen einer Havarie oder wegen der notwendigen Durchführung anfallender Bauarbeiten am betreffenden Abwassersystem die Notwendigkeit entsteht, die Wartehalle einschließlich der City-Light-Vitrine vorübergehend zu entfernen und später wieder in den ursprünglichen Zustand zu bringen, trägt der Vermieter die damit verbundenen Kosten.</p> |
| | |

| | |
|---|--|
| <p>Článek VI. smlouvy se nahrazuje tímto novým zněním:</p> <p>1. Smluvní strany se dohodly, že výše nájemného za užívání pozemků uvedených v článku III. bod 1 této SMLOUVY za každý kalendářní rok trvání této SMLOUVY se sjednává jako pevná částka.</p> | <p>Artikel VI. des Vertrags wird durch diese neue Fassung ergänzt:</p> <p>1. Die Vertragsparteien haben vereinbart, dass die Miete für die Nutzung der im Artikel III. Punkt 1 dieses Vertrags genannten Grundstücke pro Kalenderjahr, in dem dieser Vertrag besteht, als Festpreis festgelegt wird.</p> |
| <p>2. Smluvní strany se dohodly, že společnost se zavazuje městu uhradit nájemné v případě instalace jednotlivých reklamních zařízení. Nájemné se bude určovat z reklamních zařízení provozovaných v režimu této smlouvy v těchto částkách a čase:</p> <ul style="list-style-type: none"> ▪ Reklamní zařízení City-light vitríny v čekárně MHD – 1.974,94 Kč/rok za m² zastavěné plochy reklamním zařízením - tzn. 1,2 m² á 1ks CLV, tj. za 41 ks 97.167,04 Kč bez DPH, ▪ Reklamní zařízení samostatné City-light vitríny - 3.291,- Kč/rok za m² zastavěné plochy reklamním zařízením – tzn. 1,2 m² á 1 ks CLV, tj. za 6 ks 23.695,20 Kč bez DPH, ▪ Reklamní zařízení City-light vitríny využívaná současně i městem (čl. IV. odst. 6 smlouvy) – 0,-Kč/rok za 1 ks CLV, ▪ Velkoplošný reklamní panel – 3.291,- Kč/rok za m² zastavěné plochy reklamním zařízením - tj. za 8 ks velkoplošného reklamního panelu o zastavěné ploše reklamním zařízením 5 m² 131.640,- Kč bez DPH, za 1 ks velkoplošného reklamního panelu o zastavěné ploše reklamním zařízením 5,1 m² 16.784,10 Kč bez DPH. | <p>2. Die Vertragsparteien haben vereinbart, dass die Gesellschaft sich gegenüber der Stadt dazu verpflichtet, bei Installation einzelner Werbeanlagen Miete zu zahlen. Die Miete wird aufgrund der Werbeanlagen bestimmt, welche nach diesem Vertrag betrieben werden, und zwar in diesen Beträgen und Zeitperioden:</p> <ul style="list-style-type: none"> ▪ Werbeanlage City-Light-Vitrinen in Wartehallen: 1.974,94 CZK/Jahr pro m² der mit einer Werbeanlage bebauten Fläche, d.h. 1,2 m² je 1 Stück CLV, d.h. 97.167,04 CZK ohne MwSt. für 41 Stück, ▪ Werbeanlage freistehende City-Light-Vitrinen: 3.291,- CZK/Jahr pro m² der mit einer Werbeanlage bebauten Fläche, d.h. 1,2 m² je 1 Stück CLV, d.h. 23.695,20 CZK ohne MwSt. für 6 Stück, ▪ Werbeanlage City-Light-Vitrinen, gleichzeitig genutzt von der Stadt (Art. IV Abs. 6 des Vertrags): 0,- CZK/Jahr pro 1 Stück CLV, ▪ Großfläche: 3.291,- CZK/Jahr pro m² der mit einer Werbeanlage bebauten Fläche, d.h. 131.640,- CZK ohne MwSt. für 8 Stück Großflächen mit einer mit der Werbeanlage bebauten Fläche von 5 m², pro 1 Stück Großfläche mit einer mit der Werbeanlage bebauten Fläche von 5,1 m² 16.784,10 CZK ohne MwSt. |
| <p>Při stanovení výše nájemného se vychází z položky zastavěná plocha reklamním zařízením, která je uvedena v příloze č. 3 k této smlouvě, a při stanovení zastavěné plochy se vychází z délky reklamy.</p> | <p>Bei der Festlegung der Miete arbeitet man mit dem Posten „mit einer Werbeanlage bebaute Fläche“, welcher in der Anlage Nr. 3 dieses Vertrags aufgeführt ist. Bei der Festlegung der bebauten Fläche zieht man die Werbelaufzeit in Betracht.</p> |
| <p>Celkem činí nájemné dle této smlouvy 269.286,34 Kč bez DPH, ročně, přičemž každá</p> | <p>Die Miete nach diesem Vertrag beträgt insgesamt 269.286,34 CZK ohne MwSt. jährlich, wobei jede</p> |

| | |
|---|--|
| <p>splátka obsahuje i případný souhrn poplatků za zábor veřejného prostranství za příslušné období v souvislosti s instalací a provozem konkrétní stavby či zařízení pro reklamu. Toto se netýká místního poplatku za zábor veřejného prostranství v souvislosti se zřízením elektro přípojky. K nájemnému bude připočtena DPH ve výši dle obecně závazných předpisů.</p> | <p>Rate ggf. auch die Summe der Gebühren für die Besetzung des öffentlichen Geländes für den entsprechenden Zeitraum im Zusammenhang mit der Installation und dem Betrieb des jeweiligen Werbeträgers bzw. der jeweiligen Werbeanlage umfasst. Dies betrifft nicht die örtliche Gebühr für die Besetzung des öffentlichen Geländes in Verbindung mit der Einrichtung eines Stromanschlusses. Der Miete wird die MwSt. nach den allgemein bindenden Vorschriften dazugerechnet.</p> |
| <p>3. Společnost se zavazuje uhradit městu nájemné ve výši 269.286,34 Kč bez DPH na účet uvedený v záhlaví této smlouvy, čtvrtletně ve čtyřech splátkách po 67.321,58 Kč bez DPH splatných k 15.01., 15.04., 15.07. a 15.10. běžného roku, a to na základě daňového dokladu (faktury) vydaného pronajímatelem, přičemž číslo příslušného daňového dokladu představuje variabilní symbol platby, který je vždy jedinečný. V případě pozdní platby se dostává společnost do prodlení a je povinna zaplatit městu úrok z prodlení dle platných právních předpisů. K nájemnému bude připočtena DPH ve výši dle obecně závazných předpisů.</p> | <p>3. Die Gesellschaft verpflichtet sich zur Zahlung der Miete in Höhe von 269.286,34 CZK ohne MwSt. an die Stadt auf das im Vertragskopf genannte Konto, und zwar quartalsweise in vier Raten je 67.321,58 CZK ohne MwSt. mit Fälligkeit am 15.01., 15.04., 15.07. und 15.10. des laufenden Jahres aufgrund eines vom Vermieter ausgestellten Steuerbelegs (Rechnung). Die Nummer des betreffenden Steuerbelegs entspricht dabei dem variablen Zahlungssymbol, welches immer einzigartig ist. Bei später Entrichtung gerät die Gesellschaft in Verzug und verpflichtet sich, der Stadt Verzugszinsen nach den geltenden Rechtsvorschriften zu zahlen. Der Miete wird die MwSt. nach den allgemein bindenden Vorschriften dazugerechnet.</p> |
| <p>4. Pronajímatel si vyhrazuje právo k 1. 5. kalendářního roku upravovat výši nájemného dle míry inflace oficiálně vyhlášené Českým statistickým úřadem za předchozí kalendářní rok, a to formou písemného oznámení, které bude nájemci doručeno a které bude nedílnou součástí této nájemní smlouvy. Nájemce s touto výhradou souhlasí a zavazuje se hradit nájemné ve výši stanovené v písemném oznámení.</p> | <p>4. Der Vermieter behält sich das Recht vor, zum 01.05. des Kalenderjahrs die Miethöhe an die Inflationsrate anzupassen, die offiziell vom Tschechischen Statistischen Amt für das vorangegangene Kalenderjahr veröffentlicht wird. Dies passiert in Form einer schriftlichen Mitteilung, die dem Mieter zugestellt und Bestandteil dieses Mietvertrags wird. Der Mieter stimmt diesem Vorbehalt zu und verpflichtet sich, die Miete in der in der schriftlichen Mitteilung festgelegten Höhe zu zahlen.</p> |
| <p>5. Tato smlouva může být měněna bez uzavření dodatku k této smlouvě formou oznámení dle čl. VI, odst. 4 této smlouvy. Jakékoliv jiné změny nebo doplnění této smlouvy je možné učinit pouze formou písemných dodatků, které budou za dodatek výslovně označeny, vzestupně číslovány a podepsány oběma smluvními stranami.</p> | <p>5. Dieser Vertrag darf ohne Abschluss eines Vertragsnachtrags mit einer Mitteilung nach Art. VI, Abs. 4 dieses Vertrags geändert werden. Sonstige weitere Änderungen oder Ergänzungen dieses Vertrags können nur mit schriftlichen Nachträgen vorgenommen werden, die ausdrücklich als „Nachtrag“ bezeichnet werden, aufsteigend nummeriert werden und durch beide Vertragsparteien unterzeichnet werden.</p> |

| | |
|---|--|
| <p style="text-align: center;">II.</p> <p>Ostatní ustanovení smlouvy zůstávají nezměněna.</p> | <p style="text-align: center;">II.</p> <p>Die sonstigen Vertragsbestimmungen bleiben unberührt.</p> |
| <p style="text-align: center;">III.</p> <p>1. Tento dodatek je vyhotoven ve dvou (2) stejnopisech v českém a v německém znění s platností originálu, z nichž každá smluvní strana obdrží jedno (1) vyhotovení v obou jazykových verzích. V případě nesrovnalostí mezi jazykovými verzemi má přednost česká jazyková verze.</p> | <p style="text-align: center;">III.</p> <p>1. Dieser Nachtrag wird in zwei (2) Gleichschriften mit Gültigkeit des Originals in tschechischer und deutscher Sprache erstellt, wobei jede Vertragspartei ein (1) Exemplar in beiden Sprachen erhält. Bei Abweichungen zwischen beiden Sprachvarianten hat die tschechische Fassung Vorrang.</p> |
| <p>2. Smluvní strany této smlouvy se dohodly na tom, že tento dodatek je uzavřen okamžikem podpisu obou smluvních stran, přičemž rozhodující je datum pozdějšího podpisu.</p> | <p>2. Die Vertragsparteien haben vereinbart, dass dieser Nachtrag im Augenblick der Unterzeichnung durch beide Vertragsparteien geschlossen wird, wobei das Datum der späteren Unterzeichnung entscheidend ist.</p> |
| <p>3. Pronajímatel je povinným subjektem dle zákona č. 340/2015 Sb., o registru smluv, v platném znění.</p> <p>Smluvní strany se dohodly, že povinnosti dle tohoto zákona v souvislosti s uveřejněním smlouvy zajistí pronajímatel.</p> | <p>3. Der Vermieter ist ein verpflichtetes Subjekt laut Gesetz Nr. 340/2015 Slg., über das Vertragsregister, in der geltenden Fassung.</p> <p>Die Vertragsparteien haben vereinbart, dass die Pflichten nach diesem Gesetz in Verbindung mit der Vertragsveröffentlichung vom Vermieter wahrgenommen werden.</p> |
| <p>4. Smluvní strany souhlasí s uveřejněním smlouvy v registru smluv dle zákona č. 340/2015 Sb., o registru smluv, v platném znění.</p> | <p>4. Die Vertragsparteien sind mit der Vertragsveröffentlichung im Vertragsregister nach dem Gesetz Nr. 340/2015 Slg., über das Vertragsregister, in der geltenden Fassung einverstanden.</p> |
| <p>5. Smluvní strany souhlasí s tím, že v registru smluv bude zveřejněn celý rozsah smlouvy včetně osobních údajů, a to na dobu neurčitou.</p> | <p>5. Die Vertragsparteien sind damit einverstanden, dass im Vertragsregister der gesamte Vertragsumfang inkl. Personendaten zeitlich unbestimmt veröffentlicht wird.</p> |
| <p>6. Tento dodatek nabývá účinnosti dnem zveřejnění v registru smluv.</p> | <p>6. Dieser Nachtrag wird am Tag der Veröffentlichung im Vertragsregister wirksam.</p> |
| | |

| | |
|---|--|
| 7. Smluvní strany prohlašují, že tento dodatek je projevem jejich skutečné, svobodné a vážné vůle a na důkaz toho jej podepisují. | 7. Die Vertragsparteien erklären, dass dieser Nachtrag ihrem wahren, freien und ernsthaften Willen entspricht, und fügen als Beweis dafür ihre Unterschriften hinzu. |
| Přílohy: 1x sit. snímek | Anlagen: 1x Lagebild |

V Karviné dne/Karviná, den:

V Praze dne/Prag, den:

Pronajímatel/Vermieter:

společnost/Gesellschaft:

.....
Ing. Helena Bogoczová, MPA
vedoucí Odboru majetkového/
Leiterin des Referats Vermögen

.....
Bärbel Nieten
jednatelka společnosti/
Geschäftsführerin

Příloha:
Čekárna MHD – nová na ul. tř. Osvobození, na pozemku parc.č. 883/1 v k.ú. Karviná-město



Příloha

Příloha č. 1 k usnesení

Dohoda o vypořádání bezdůvodného obohacení
uzavřena dle § 1746 odst. 2 zákona č. 89/2012 Sb., občanský zákoník, ve znění pozdějších
předpisů
(dále jen „Dohoda“)

I.

Smluvní strany

1. statutární město Karviná

se sídlem : Fryštátská 72/1, 733 24 Karviná - Fryštát
IČ : 00297534
DIČ : CZ00297534
zastoupeno : Ing. Janem Wolfem, primátorem města
k podpisu smlouvy oprávněna na základě pověření ze dne 02.01.2023
Ing. Helena Bogoczová, MPA, vedoucí Odboru majetkového

účet : 27-1721542349/0800
(dále jen „pronajímatel“)

a

2. Nemocnice Karviná - Ráj, příspěvková organizace

zapsána v obchodním rejstříku vedeném Krajským soudem v Ostravě, oddíl Pr,
vložka 880
se sídlem : Vydmučov 399/5, Ráj, 734 01 Karviná,
IČ : 00844853
DIČ : CZ00844853
zastoupena : Ing. Ivo Žolnerčíkem, ředitelem
osoba oprávněná jednat ve věci této smlouvy: [REDAKCE], provozně-
technická náměstkyně

(dále jen „nájemce“)

II.

Předmět smlouvy

1. Smluvní strany uzavřely dne 30.10.2024 Nájemní smlouvu, jejímž předmětem byl pronájem bytu č. 130 a č. 133 v 9. nadzemním podlaží v domě č. p. 814, ulice Borovského, Karviná-Ráj.
2. Statutární město Karviná je povinným subjektem podle § 2 odst. 1 zákona č. 340/2015 Sb., o registru smluv, ve znění pozdějších předpisů (dále jen „ZRS“).
3. Při dodatečné kontrole statutárním městem Karviná bylo zjištěno, že Nájemní smlouva zveřejněna v registru smluv pod ID 28771124 dne 30.10.2024, nebyla uveřejněna v registru smluv v souladu s § 5 ZRS. Uzavřená Smlouva tímto nenabyla účinnosti a byla zrušena od počátku a plnění ze zrušené Smlouvy se stalo bezdůvodným obohacením.
4. V zájmu vypořádání bezdůvodného obohacení smluvní strany sjednávají tuto Dohodu.

III.

Vypořádání bezdůvodného obohacení

1. Bezdůvodným obohacením na straně pronajímatele je přijaté peněžní plnění ve výši 22.782,00 Kč bez DPH, které bylo určeno ve Smlouvě.
2. Bezdůvodným obohacením na straně nájemce je faktické plnění spočívající v nájmu dvou bytových jednotek v období od 01.11.2024 do 31.01.2025, které jsou předmětem Nájemní smlouvy č. SML/1883/2024 v bytovém domě č. p. 814, ul. Borovského, Karviná-Ráj, které nelze dobře vydat ve smyslu ustanovení § 2999 odst. 1 zákona č. 89/2012 Sb., občanský zákoník, ve znění pozdějších předpisů (dále jen „občanský zákoník“) a hodnota tohoto plnění odpovídá ceně určené Smlouvou.
3. S ohledem na výše uvedené smluvní strany považují uzavřením této Dohody výše uvedené bezdůvodné obohacení za zcela vypořádané.
4. Tato Dohoda se jejím uzavřením stává právním důvodem k vzájemnému plnění smluvních stran vymezenému v této Dohodě.
5. Smluvní strany se dohodly, že se nadále co do právních následků, plynoucích z plnění poskytnutého podle Smlouvy a přijatého dle této Dohody, budou řídit ujednáními obsaženými ve Smlouvě, která je Přílohou této Dohody a tvoří závaznou část smluvních ujednání této Dohody.
6. Smluvní strany prohlašují, že se neobohatily na úkor druhé smluvní strany, jednaly v dobré víře a uzavřením této Dohody jsou jednou provždy vypořádány veškeré vzájemné závazky a pohledávky vyplývající ze zrušené Smlouvy.

IV.

Ustanovení závěrečná

1. Práva a povinnosti výslovně neupravené touto Dohodou se řídí občanským zákoníkem a předpisy souvisejícími.
2. Smluvní strany shodně prohlašují, že si tuto Dohodu před jejím podpisem přečetly, a že byla uzavřena po vzájemném projednání podle jejich pravé a svobodné vůle určité, vážné a srozumitelně, a že se dohodly o celém jejím obsahu, což stvrzují svými podpisy.
3. Změnit nebo doplnit tuto Dohodu mohou smluvní strany pouze formou písemných dodatků, které budou vstoupně číslovány, výslovně prohlášeny za dodatek této Dohody a podepsány oprávněnými zástupci smluvních stran.
4. Dohoda byla vypracována ve dvou vyhotoveních, z nichž každá ze smluvních stran obdrží po jednom exempláři a je uzavřena dnem podpisu obou smluvních stran, přičemž rozhodující je datum pozdějšího podpisu a účinnosti nabývá dnem zveřejnění v registru smluv.
5. Statutární město Karviná je povinným subjektem dle zákona č. 340/2015 Sb. o registru smluv, ve znění pozdějších předpisů. Smluvní strany se dohodly, že povinnost dle tohoto zákona v souvislosti s uveřejněním Dohody zajistí statutární město Karviná.

6. Smluvní strany souhlasí s uveřejněním Dohody v registru smluv dle ZRS.
7. Smluvní strany souhlasí s tím, že v registru smluv bude zveřejněn celý rozsah Dohody, a to na dobu neurčitou.
8. Dohoda nabývá platnosti dnem podpisu oběma smluvními stranami a účinnosti dnem zveřejnění v registru smluv.

Příloha:

Nájemní smlouva č. SML/1883/2024

2x Protokol o předání bytu

V Karviné dne

V Karviné dne

.....
za statutární město Karviná
Ing. Helena Bogoczová, MPA
vedoucí Odboru majetkového

.....
za Nemocnici Karviná - Ráj,
příspěvková organizace
Ing. Ivo Žolnerčík, ředitel

O s v ě ě ě n í
ve smyslu ust. § 41 zákona č. 128/2000 Sb., o obcích zveřejněno od 24.09.2024 do 14.10.2024
schváleno usnesením Rady/Zastupitelstva města Karviné č. 1712 ze dne 16.10.2024
Vyhotovil : Magistrát města Karviné, Odbor majetkový,
datum : 21.10.2024 Podpis :
.....

Nájemní smlouva

Č. SML/1883/2024

Článek 1 Smluvní strany

1.1. statutární město Karviná

adresa : Fryštátská 72/1, 733 24 Karviná-Fryštát
zastoupeno: Ing. Janem Wolfem, primátorem města Karviné
k podpisu smlouvy oprávněn na základě
plné moci ze dne 02.01.2023: Ing. Helena Bogoczová, MPA
vedoucí Odboru majetkového Magistrátu města Karviné
Bankovní spojení: Komerční banka, a. s., pobočka Karviná
Číslo účtu: 10006-18308791/0100
IČ : 00297534
DIČ: CZ00297534
(dále jen "pronajímatel")

1.2. Nemoenice Karviná - Ráj, příspěvková organizace

zapsána v obchodním rejstříku vedeném Krajským soudem v Ostravě, oddíl Pr, vložka 880
zastoupena: Ing. Ivo Žolnerčíkem, ředitelem
osoba oprávněná jednat
ve věcech této smlouvy: [redacted]
provozně-technická náměstkyně
se sídlem: Vydmuchoh 399/5, Ráj, 734 01 Karviná
IČ: 00844853
DIČ: CZ00844853
(dále jen "nájemce")

(subjekty sub.1.1. a sub. 1.2. dále též označovány společně jako "strany této smlouvy "
nebo "smluvní strany ")

se dohodly na této **Nájemní smlouvě**
uzavřené podle § 2235 zák. č. 89/2012 Sb., občanský zákoník (dále jen „občanský zákoník“):

Článek 2 **Předmět smlouvy a účel nájmu**

2.1. Pronajímatel je vlastníkem pozemku p. č. 1539/12, jehož součástí je budova čp. 814 stojící na ulici Borovského, Karviná-Ráj. Pozemek je zapsán u Katastrálního úřadu pro Moravskoslezský kraj, Katastrální pracoviště Karviná, na listu vlastnictví č. 10001, katastrální území Karviná-město, obec Karviná. Na základě uvedeného je pronajímatel oprávněn s výše uvedenou nemovitostí nakládat, t. j. rovněž ji pronajímat.

2.2. Předmětem této smlouvy je pronájem bytu č. 130 a č. 133 v 9. nadzemním podlaží v domě uvedeném v článku 2 bodě 2.1. této smlouvy (dále jen „předmět nájmu“). Podrobný popis předmětu nájmu je uveden na evidenčním listu, který je přílohou č. 2 a nedílnou součástí této smlouvy.

2.3. Touto smlouvou pronajímatel přenechává a nájemce přebírá do užívání předmět nájmu. Smluvní strany si nejsou vědomy vad, které by bránily řádnému užívání předmětu nájmu. Předmět nájmu bude nájemci odevzdán 01.11.2024. O předání a převzetí předmětu nájmu bude sepsán protokol.

2.4. Účelem nájmu je poskytnutí ubytování nově přichozím zaměstnancům Nemocnice Karviná - Ráj, příspěvková organizace. V souvislosti s tímto záměrem vyjadřuje pronajímatel nájemci souhlas s podnájemem.

2.5. Nájemce je seznámen se stavem předmětu nájmu. Nájemce má právo užívat i společné prostory domu v rozsahu nezbytném pro řádné užívání předmětu nájmu.

2.6. Předmět nájmu je ve stavu způsobilém ke smluvenému užívání.

Článek 3 **Doba nájmu**

Tato smlouva se uzavírá na dobu určitou od **01.11.2024 do 31.10.2025**.

Článek 4 **Nájemné**

4.1. Nájemné za užívání předmětu nájmu je stanoveno dohodou smluvních stran a je v souladu se Zásadami pro uzavírání smluv o nájmu bytů ve vlastnictví statutárního města Karviné. Výše nájemného je vypočtena na evidenčním listu, který je přílohou a nedílnou součástí této smlouvy (dále jen „evidenční list“). Nájemce je povinen neprodleně oznamovat pronajímateli skutečnost, že se stal nebo přestal být plátcem DPH.

4.2. Povinnost platit nájemné vzniká dnem 01.11.2024. Nájemce se zavazuje hradit pronajímateli nájemné měsíčně, vždy do 20. dne měsíce, za který se platí nájemné, přímo na účet pronajímatele uvedený v záhlaví této smlouvy a vždy pod variabilním symbolem uvedeným v evidenční listu bytu.

4.3. Nájemce je povinen hradit pronajímateli služby spojené s nájmem a ostatní úhrady specifikované v evidenčním listu.

Pronajímatel poskytuje nájemci služby uvedené v evidenčním listu. Služby poskytované s užíváním předmětu nájmu bude nájemce hradit v zálohách, které budou ročně zúčtovatelné. Pronajímatel skutečnou výši nákladů a záloh za jednotlivé služby nájemci každoročně vyúčtuje do 4 měsíců po skončení zúčtovacího období.

Ostatní úhrady a záloha za služby jsou splatné současně s nájemným. Výše záloh za služby a ostatních úhrad je uvedena v evidenčním listu.

Pronajímatel si vyhrazuje právo v průběhu roku jednostranně upravit výši zálohy za služby v míře odpovídající změně ceny služby nebo z dalších oprávněných důvodů, zejména změny rozsahu nebo kvality služby, a to změnou údajů v evidenčním listu. Nájemce se zavazuje tyto zvýšené zálohy pronajímateli platit.

4.4. Povinnost zaplatit je splněna dnem připsání příslušné částky na účet pronajímatele.

Článek 5 Valorizace nájemného

5.1. Pronajímatel si tímto vyhrazuje právo upravovat výši nájemného jednou za kalendářní rok dle míry inflace oficiálně vyhlášené Českým statistickým úřadem za předchozí kalendářní rok. Nájemné bude upraveno na základě rozhodnutí orgánu statutárního města Karviné a s účinností ode dne v tomto rozhodnutí stanoveném. Úprava nájemného bude nájemci písemně oznámena nejpozději k poslednímu dni měsíce předcházejícího měsíci, v němž bude požadováno zvýšené nájemné, a bude pronajímatelem provedena změnou na evidenčním listu, který se okamžikem jeho doručení nájemci stane nedílnou součástí této smlouvy. Nájemce s tímto postupem souhlasí a zavazuje se platit nájemné ve výši stanovené v písemném oznámení a v nově vyhotoveném evidenčním a výpočtovém listu.

Článek 6 Práva a povinnosti pronajímatele

6.1. Pronajímatel má právo kontroly předmětu nájmu po předchozím upozornění nájemce ústně, telefonicky nebo písemně den před zamýšlenou kontrolou, a to i bez uvedení účelu kontroly.

Pronajímatel je oprávněn vstoupit do předmětu nájmu vždy bez doprovodu nájemce nebo jim pověřené osoby, je-li nezbytné zabránit škodě nebo hrozí-li nebezpečí z prodlení (např. havárie rozvodů vody, požár apod.). O tomto musí pronajímatel nájemce neprodleně uvědomit ihned po takovém vstupu do předmětu nájmu, jestliže nebylo možno nájemce informovat předem.

6.2. Smluvní strany se dohodly, že pronajímatel je oprávněn provést opravu nebo rekonstrukci budovy, v níž se předmět nájmu nachází. Nájemce se zavazuje provádění oprav nebo rekonstrukce strpět částečnou či úplnou uzavírkou objektu nebo jeho části a umožnit tak pronajímateli v požadovaném termínu jejich realizaci.

Článek 7

Práva a povinnosti nájemce

7.1. Nájemce přebírá předmět nájmu ve stavu, se kterým byl seznámen při podpisu této smlouvy a zavazuje se, že jej bude používat výhradně za účelem uvedeným v čl. 2 bodě 2.4. této smlouvy. Nájemce je povinen dodržovat všechny obecně závazné právní předpisy.

7.2. Drobné opravy a běžnou údržbou předmětu nájmu provádí a hradí nájemce. Smluvní strany se dohodly, že pojem drobných oprav a běžné údržby budou pro účely této smlouvy vykládat dle nařízení vlády č. 308/2015 Sb., kterým se provádí občanský zákoník, ve znění účinném ke dni uzavření této smlouvy. Ostatní údržbu předmětu nájmu provádí a hradí pronajímatel. Pronajímatel neodpovídá za vadu, o které v době uzavření nájemní smlouvy strany věděly a která nebrání užívání předmětu nájmu.

7.3. Změny v předmětu nájmu, včetně změn vnitřního vybavení, které patří pronajímateli, je nájemce oprávněn provést pouze po předchozím písemném souhlasu pronajímatele.

7.4. Nedohodnou-li se strany této smlouvy jinak, je nájemce povinen při skončení nájmu předmět nájmu předat pronajímateli vyklizený a ve stavu, v jakém jej převzal k užívání s přihlédnutím k obvyklému opotřebení, včetně dodatečných změn, které provedl se souhlasem pronajímatele, a to v den skončení nájmu. Drobné opravy a náklady spojené s běžnou údržbou předmětu nájmu, jejichž potřeba vznikla do doby skončení nájmu, a které má dle smlouvy hradit nájemce, zajistí nájemce nejpozději k termínu předání předmětu nájmu. Pokud tak nájemce neučiní, zajistí tyto opravy a běžnou údržbu pronajímatel na náklad nájemce.

Předmět nájmu od nájemce převezme pronajímatel nebo jím pověřená osoba a sepiše o tom „Protokol o převzetí“. V případě zjištění škod budou tyto uvedeny rovněž v „Protokolu o převzetí - závady“. Případné náklady na odstranění škod nese nájemce. Pokud nájemce odstranění škody neprovede ve lhůtě do 1 měsíce od sepsání „Protokolu o převzetí“, provede odstranění škod pronajímatel na náklad nájemce. Nájemce se současně zavazuje, že tyto náklady uhradí v plné výši na základě faktury vystavené pronajímatelem a nejpozději ke dni splatnosti uvedenému na faktuře.

Článek 8

Skončení nájmu

8.1. Tato smlouva může být ukončena písemnou dohodou smluvních stran. Od této smlouvy lze odstoupit v případech sjednaných v této smlouvě nebo stanoví-li tak občanský zákoník.

8.2. Tuto smlouvu lze vypovědět bez udání důvodu, výpovědní doba činí 1 měsíc a začíná běžet následující den po doručení výpovědi druhé smluvní straně.

8.3. Smluvní strany se podpisem této smlouvy dohodly, že vylučují aplikaci ustanovení § 2285 občanského zákoníku.

Článek 9 **Závěrečná ustanovení**

9.1. Ostatní práva a povinnosti vyplývající z této smlouvy, pokud nejsou upraveny přímo v této smlouvě, se řídí obecně závaznými právními předpisy zejména občanským zákoníkem.

9.2. Smluvní strany se dohodly, že veškeré písemnosti související s touto smlouvou jim budou doručovány na adresu uvedenou v záhlaví této smlouvy, nesdělí-li jedna smluvní strana druhé smluvní straně písemně jinou adresu pro doručování písemností. Smluvní strany se dále dohodly, že pokud nájemce znaří doručení písemností zasílaných mu pronajímatelem tím, že pronajímatelem neoznámí změnu adresy pro doručování písemností, tyto písemnosti se budou považovat za doručené třetím pracovním dnem po odeslání.

9.3. Tato smlouva může být měněna bez uzavření dodatku vyhotovením nového evidenčního listu a jeho doručením nájemci. Tato smlouva může být rovněž měněna bez uzavření dodatku formou oznámení dle článku 5 této smlouvy a doručením evidenčního listu nájemci. Jakékoliv jiné změny nebo doplnění této smlouvy je možné učinit pouze formou písemných dodatků, které budou za dodatek výslovně označeny, vzestupně číslovány a podepsány oběma smluvními stranami. Písemná forma je nezbytná i pro právní jednání směřující ke zrušení smlouvy.

9.4. Statutární město Karviná je povinným subjektem dle zákona č. 340/2015 Sb., o registru smluv, v platném znění. Smluvní strany se dohodly, že povinnosti dle tohoto zákona v souvislosti s uveřejněním smlouvy zajistí statutární město Karviná.

9.5. Smluvní strany souhlasí s uveřejněním v registru smluv dle zákona č. 340/2015 Sb., o registru smluv, v platném znění.

9.6. Smluvní strany souhlasí s tím, že v registru smluv bude zveřejněn celý rozsah smlouvy, a to na dobu neurčitou.

9.7. Strany smlouvy se dohodly na tom, že tato smlouva je uzavřena okamžikem podpisu obou smluvních stran, přičemž rozhodující je datum pozdějšího podpisu.

9.8. Smlouva nabývá účinnosti dnem zveřejnění v registru smluv.

9.9. Tato smlouva je vypracována ve 3 vyhotoveních, každý s platností originálu, z nichž 1 vyhotovení obdrží nájemce a 2 vyhotovení obdrží pronajímátelel.

9.10. Smluvní strany prohlašují, že si tuto smlouvu přečetly, že je projevem jejich pravé a svobodné vůle, a že nebyla podepsána v tísni, ani za nápadně nevýhodných podmínek. Na důkaz souhlasu s jejím obsahem připojují své podpisy.

Příloha : č. 1 Protokoly převzetí předmětu nájmu
č. 2 Evidenční listy

V Karviné dne:

V Karviné dne:

Pronajímatel:

Nájemce:

Datum: 23.10.2024 10:17:32 +02:00

.....
za statutární město Karviná
Ing. Helena Bogoczová, MPA
vedoucí Odboru majetkového

Ing. Ivo
Žolnerčik
Digitálně podepsal
Ing. Ivo Žolnerčik
Datum: 2024.10.30
10:46:43 +01'00'

.....
za Nemocnici Karviná - Ráj,
příspěvková organizace
Ing. Ivo Žolnerčik, ředitel

EVIDENČNÍ LIST BYTU
datum platnosti od: 01.11.2024

Pronajímatel:
Statutární město Karviná

Fryštátská č. p. 72/1
Fryštát
733 01 Karviná 1 - Fryštát

Nájemce:
Nemocnice Karviná - Ráj, příspěvková
organizace
Vydumchov č. p. 399/5
Ráj
734 01 Karviná 4

| I. ZÁKLADNÍ ÚDAJE BYTU | |
|--------------------------|---------------------------------------|
| Dům: čp 814 / čor12 | Spojovací číslo SIPO: |
| Byt č.: 130 | Variabilní symbol: 3280000796 |
| Podlaží: 9 | Bankovní spojení: 10006-18308791/0100 |
| Velikost bytu: 1+0 | |
| Počet osob evidenční: 1 | |
| Počet osob pro služby: 1 | Nájem od: 01.11.2024 do: |

| II. ÚDAJE O OSOBÁCH BYDLÍCÍCH V BYTĚ | | | | |
|---|----------------|------------|----------|----------|
| Jméno | Datum narození | Datum od | Datum do | Poznámka |
| Nemocnice Karviná - Ráj, příspěvková organizace | | 01.11.2024 | | uživatel |

| III. ZÁKLADNÍ MĚSÍČNÍ NÁJEMNÉ - plochy | | | | | | |
|--|---------|-----------|-----------------|-----------|---------------|---------|
| Typ plochy | Celková | Pro nájem | Koef. pro teplo | Pro teplo | Koef. pro TUV | Pro VUV |
| Podlahová: koupelna | 3,30 | 3,30 | 0,10 | 0,33 | 1,00 | 3,30 |
| předsiň | 3,00 | 3,00 | 0,10 | 0,30 | 1,00 | 3,00 |
| pokoj 1 | 14,00 | 14,00 | 1,00 | 14,00 | 1,00 | 14,00 |
| Ostatní: balkon | 3,30 | 1,65 | 0,00 | | | |
| Plocha celkem (m2) | 23,60 | 21,95 | | 14,63 | | 20,30 |

| IV. VYBAVENÍ BYTU ve vlastnictví pronajímatele - zahrnuto do nájmu | | | | |
|--|----------|------------------|------------|-------------|
| Popis | Počet ks | Cena za kus v Kč | Datum od | Částka v Kč |
| vařič elektrický dvouplošný | 1 | 1 363,95 | 01.08.2007 | 0,00 |
| R - vodoměr TV | 1 | 0,00 | 01.07.2021 | 0,00 |
| R - vodoměr SV | 1 | 0,00 | 01.07.2021 | 0,00 |
| Celkem měsíční sazba: | | | | 0,00 |

| V.A ZÁLOHY ZA PLNĚNÍ POSKYTOVANÁ S UŽÍVÁNÍM BYTU | | | | | |
|--|------------|----------|-------------|----------------|-------------|
| Služba | Datum od | Jednotka | Sazba/jedn. | Počet jednotek | Záloha v Kč |
| vodné a stočné | 01.11.2024 | osoby | 531,00 | 1,00 | 531,00 |

| | | | | | |
|------------------------------|------------|------------------------|--------|-------|-----------------|
| dodávka teplé vody | 01.11.2024 | osoby | 532,00 | 1,00 | 532,00 |
| výtah | 01.11.2024 | osoby | 71,00 | 1,00 | 71,00 |
| osvětlení společných prostor | 01.11.2024 | osoby | 50,00 | 1,00 | 50,00 |
| společná televizní anténa | 01.12.2021 | byt | 7,00 | 1,00 | 7,00 |
| úklid společných prostor | 01.11.2024 | osoby | 80,00 | 1,00 | 80,00 |
| dodávka tepla | 01.11.2024 | plocha započítávaná | 38,00 | 14,63 | 556,00 |
| Celkem měsíčně: | | | | | 1 827,00 |

| V.B SLUŽBY PLACENÉ PAUŠÁLNĚ | | | | | |
|------------------------------------|------------|----------|--------------|----------------|--------------|
| Služba | Datum od | Jednotka | Částka/jedn. | Počet jednotek | Částka v Kč |
| Poplatek_SV | 01.12.2021 | | | | 8,00 |
| Poplatek_TV | 01.12.2021 | | | | 10,00 |
| Celkem měsíčně: | | | | | 18,00 |

| VI. MĚSÍČNÍ NÁJEMNÉ BYTU | | |
|--|--|--------------------|
| Základní nájemné | 21,95 m ² x 90,00 Kč/m ² - | 1 975,50 Kč |
| Nájemné a vybavení | | 1 975,00 Kč |
| Zálohy za služby | | 1 827,00 Kč |
| Služby placené paušálně | | 18,00 Kč |
| Celkové měsíční nájemné včetně záloh na služby ode dne 01.11.2024 | | 3 820,00 Kč |

Souhlasím s údaji v tomto evidenčním listě a jsem si vědom povinnosti neprodleně hlásit veškeré změny v údajích tohoto evidenčního listu, zejména pak změnu počtu osob užívajících tento byt.

EVIDENČNÍ LIST BYTU
datum platnosti od:01.11.2024

Pronajímatel:
Statutární město Karviná

Fryštátská č. p. 72/1
Fryštát
733 01 Karviná 1 - Fryštát

Nájemce:
Nemocnice Karviná - Ráj, příspěvková
organizace
Vydmučov č. p. 399/5
Ráj
734 01 Karviná 4

| I. ZÁKLADNÍ ÚDAJE BYTU | |
|--------------------------|---------------------------------------|
| Dům: čp 814 / čori2 | Spojovací číslo SÍPO: |
| Byt č.: 133 | Variabilní symbol: 3280000797 |
| Podlaží: 9 | Bankovní spojení: 10006-18308791/0100 |
| Velikost bytu: 1+0 | |
| Počet osob evidenční: 1 | |
| Počet osob pro služby: 1 | Nájem od: 01.11.2024 do: |
| | |

| II. ÚDAJE O OSOBÁCH BYDLÍCÍCH V BYTĚ | | | | |
|---|----------------|------------|----------|----------|
| Jméno | Datum narození | Datum od | Datum do | Poznámka |
| Nemocnice Karviná - Ráj, příspěvková organizace | | 01.11.2024 | | uživatel |

| III. ZÁKLADNÍ MĚSÍČNÍ NÁJEMNÉ - plochy | | | | | | |
|--|---------|-----------|-----------------|-----------|---------------|---------|
| Typ plochy | Celková | Pro nájem | Koef. pro teplo | Pro teplo | Koef. pro TUV | Pro TUV |
| Podlahová: koupelna | 3,30 | 3,30 | 0,10 | 0,33 | 1,00 | 3,30 |
| předsíň | 3,00 | 3,00 | 0,10 | 0,30 | 1,00 | 3,00 |
| pokoj 1 | 14,00 | 14,00 | 1,00 | 14,00 | 1,00 | 14,00 |
| Ostatní: balkon | 3,30 | 1,65 | 0,00 | | | |
| Plocha celkem (m2) | 23,60 | 21,95 | | 14,63 | | 20,30 |

| IV. VYBAVENÍ BYTU ve vlastnictví pronajímatele - zahrnuto do nájmu | | | | |
|--|----------|------------------|------------|-------------|
| Popis | Počet ks | Cena za kus v Kč | Datum od | Částka v Kč |
| kuchyňská linka | 1 | 14 934,00 | 01.01.2003 | 0,00 |
| R - vodoněr TV | 1 | 0,00 | 01.07.2021 | 0,00 |
| R - vodoněr SV | 1 | 0,00 | 01.07.2021 | 0,00 |
| Celkem měsíční sazba: | | | | 0,00 |

| V.A ZÁLOHY ZA PLNĚNÍ POSKYTOVANÁ S UŽÍVÁNÍM BYTU | | | | | |
|--|------------|----------|-------------|----------------|-------------|
| Služba | Datum od | Jednotka | Sazba/jedn. | Počet jednotek | Záloha v Kč |
| vodné a stočné | 01.11.2024 | osoby | 531,00 | 1,00 | 531,00 |

| | | | | | |
|------------------------------|------------|-------------------|--------|-------|-----------------|
| dodávka teplé vody | 01.11.2024 | osoby | 532,00 | 1,00 | 532,00 |
| výtah | 01.11.2024 | osoby | 71,00 | 1,00 | 71,00 |
| osvětlení společných prostor | 01.11.2024 | osoby | 50,00 | 1,00 | 50,00 |
| společná televizní anténa | 01.12.2021 | byt | 7,00 | 1,00 | 7,00 |
| úklid společných prostor | 01.11.2024 | osoby | 80,00 | 1,00 | 80,00 |
| dodávka tepla | 01.02.2023 | plocha započítané | 35,00 | 14,63 | 512,00 |
| Celkem měsíčně: | | | | | 1 783,00 |

| V.B SLUŽBY PLACENÉ PAUŠÁLNĚ | | | | | |
|------------------------------------|------------|----------|--------------|----------------|--------------|
| Služba | Datum od | Jednotka | Částka/jedn. | Počet jednotek | Částka v Kč |
| Poplatek_SV | 01.12.2021 | | | | 8,00 |
| Poplatek_TV | 01.12.2021 | | | | 10,00 |
| Celkem měsíčně: | | | | | 18,00 |

| VI. MĚSÍČNÍ NÁJEMNÉ BYTU | |
|--|--------------------------------------|
| Základní nájemné | 21,95 m2 x 90,00 Kč/m2 = 1 975,50 Kč |
| Nájemné a vybavení | 1 975,00 Kč |
| Zálohy za služby | 1 783,00 Kč |
| Služby placené paušálně | 18,00 Kč |
| Celkové měsíční nájemné včetně záloh na služby ode dne 01.11.2024 | 3 776,00 Kč |

Souhlasím s údaji v tomto evidenčním listě a jsem si vědom povinnosti neprodleně hlásit veškeré změny v údajích tohoto evidenčního listu, zejména pak změnu počtu osob užívajících tento byt.



STATUTÁRNÍ MĚSTO KARVINÁ
Magistrát města Karviné
Odbor majetkový

Protokol o předání bytu

Nájemce:

| | | |
|----------------------------------|-----------------------|-----|
| Klíč nájemce/ klíč volného bytu: | 17880 | |
| Jméno a příjmení: | NEMOCNICE KARVINÁ RAJ | |
| Ulice: | BOROVSKÉHO | |
| Číslo pop./or.: | 814 | |
| Město: | KARVINÁ | |
| Číslo bytu/ velikost bytu: | 130 | 0+1 |
| Datum předání bytu: | 4. 11. 2024 | |

| | | |
|-----------------------------------|---------------|---|
| Vodoměr TUV-číslo/stav/funkčnost | 79293632 | 0 |
| Vodoměr TUV-číslo/stav/funkčnost | - | |
| Vodoměr SV-číslo/stav/funkčnost | 79329192 | 0 |
| Vodoměr SV-číslo/stav/funkčnost | - | |
| Indikátor číslo / stav / umístění | 31704395/0917 | 0 |
| Indikátor číslo / stav / umístění | - | |
| Indikátor číslo / stav / umístění | - | |
| Indikátor číslo / stav / umístění | - | |
| Indikátor číslo / stav / umístění | - | |
| Indikátor číslo / stav / umístění | - | |
| Datum vzniku: | 1. 11. 2024 | |

| | |
|---------------------------------|---|
| Elektrické vedení | Revizní zpráva předána dne: 4. 11. 2024 |
| Plynové zařízení | Revizní zpráva předána dne: / |
| Poštovní schránka / stav | ANO UPOŘÁDKU |
| Čidlo / umístění | ANO |
| Balkon/lodžie/terasa - umístění | ANO |
| Sklep | / |

| | | |
|-----------------------|------------|----|
| K l í č e | Byt | 3x |
| | Vchod | |
| | Vchod čípy | 1x |
| | Sklep | - |
| | Schránka | 1x |

| | | | | | | | | | |
|-----------------|-----------------------|-----------------|---|--------------------------|------|------|-----|------|------|
| KUCHYNĚ + ADKOJ | Otopné těleso | V POŘÁDKU | | | | | Rok | | |
| | Spotřeba/vaňič | NOVÝ ZABUDOVANÝ | | | | | Rok | 2024 | |
| | Digestoř | NOVÝ | | | | | Rok | 2024 | |
| | Osvětlovací těleso | Strop | | Stěna | | NOVÉ | Rok | 2024 | |
| | Mycí dřez | V pořádku | | | NOVÝ | | Rok | 2024 | |
| | Kuchyňská linka | V pořádku | | | NOVÁ | | Rok | 2024 | |
| | Dřezová baterie | V pořádku | | | NOVÁ | | Rok | 2024 | |
| | Okna | V pořádku | | V | | | | | |
| | Balkonové dveře | V pořádku | | V | | | | | |
| | Dveře | Plně | | Proskl. | V | | Rok | 2024 | |
| | Zárubně | ANO | | | | | Rok | | |
| | Malby - stěny, stropy | Nová - bílá | V | Původní- nevymalováno | | | Rok | | |
| | Sušák na prádlo | ANO | | | | | Rok | | |
| | Obklady | V pořádku | | V | | | | Rok | 2024 |
| | Podlaha | PVC | V | Dlažba | | PP | | Rok | 2024 |
| Pokoj 1 | Otopné těleso | | | | | | Rok | | |
| | Okna | V pořádku | | | | | | | |
| | Balkonové dveře | V pořádku | | | | | | | |
| | Dveře | Plně | | Proskl. | | | Rok | | |
| | Zárubně | | | | | | Rok | | |
| | Malby - stěny, stropy | Nová - bílá | | Původní- nevymalováno | | | Rok | | |
| | Podlaha | PVC | | Vlasy | | PP | | Rok | |

| | | | | | | | | |
|----------|-----------------------|-------------|---|--------------------------|---|------|-----|------|
| Pokoj 2 | Otopné těleso | | | | | | Rok | |
| | Okna | V pořádku | | | | | | |
| | Balkonové dveře | V pořádku | | | | | | |
| | Dveře | Piné | | Proskl. | | | Rok | |
| | Zárubně | | | | | | Rok | |
| | Malby - stěny, stropy | Nová - bílá | | Původní- nevymalováno | | | Rok | |
| | Podlaha | PVC | | Vlasy | | PP | Rok | |
| Pokoj 3 | Otopné těleso | | | | | | Rok | |
| | Okna | V pořádku | | | | | | |
| | Balkonové dveře | V pořádku | | | | | | |
| | Dveře | Piné | | Proskl. | | | Rok | |
| | Zárubně | | | | | | Rok | |
| | Malby - stěny, stropy | Nová - bílá | | Původní- nevymalováno | | | Rok | |
| | Podlaha | PVC | | Vlasy | | PP | Rok | |
| Předstíň | Otopné těleso | / | | | | | Rok | |
| | Osvětlovací těleso | Strop | | Stěna | ✓ | NOVÉ | Rok | 2024 |
| | Domácí telefon | Funkční | ✓ | | | | Rok | 2020 |
| | Vstupní dveře | V pořádku | | NOVÉ | | | Rok | 2024 |
| | Malba | Nová - bílá | ✓ | Původní- nevymalováno | | | Rok | |
| | Podlaha | PVC | ✓ | Vlasy | | PP | Rok | 2024 |
| | Okna | V pořádku | ✓ | | | | | |

| | | | | | | | | | | |
|----------|--------------------|-------------|---|--------------------------|---|-------------|-----|------|------|--|
| Koupelna | Otopné těleso | | | | | | Rok | | | |
| | Osvětlovací těleso | Strop | | Stěna | | NOVÉ | Rok | 2024 | | |
| | Baterie | Společná | | Umývadl | V | Nová SPRCHA | V | NOVÁ | | |
| | Vana/Sprchový kout | NOVÝ | | | | | | Rok | 2024 | |
| | Umývadlo | NOVÉ | | | | | | Rok | 2024 | |
| | Malba | Nová - bílá | V | Původní- nevymalováno | | | | Rok | | |
| | obklady | V pořádku | V | NOVÉ | | | | Rok | 2024 | |
| | podlaha | Dlažba | V | PVC | | | | Rok | 2024 | |
| | Ohřivač vody | / | | | | | | Rok | / | |
| | Dveře | Plně | V | Proskl. | | | | Rok | 2024 | |
| | Zárubně | ANO | | | | | | Rok | | |
| | Okna | V pořádku | / | | | | | | | |

| | | | | | | | | | | |
|----|--------------------|-------------|---|--------------------------|--|--|-----|------|--|--|
| WC | Otopné těleso | | | | | | Rok | | | |
| | Osvětlovací těleso | Strop | | Stěna | | | Rok | | | |
| | Malba | Nová - bílá | | Původní- nevymalováno | | | Rok | | | |
| | Obklady | V pořádku | | | | | Rok | | | |
| | Podlaha | Dlažba | | PVC | | | Rok | | | |
| | Dveře | Plně | | Proskl. | | | Rok | | | |
| | Zárubně | | | | | | | Rok | | |
| | WC mísa | V pořádku | | | | | Rok | | | |
| | Splachovač | V pořádku | | | | | Rok | | | |
| | WC combi | V pořádku | V | | | | Rok | 2024 | | |
| | Okna | V pořádku | / | | | | | | | |

Nájemce tímto svým podpisem na protokolu stvrzuje, že byt, jehož stav je zaznamenán v tomto předávacím protokolu, je ve stavu způsobilém obvyklému užívání, a že případné budoucí nároky nájemce vznesené vůči pronajímateli požadující odstranění drobných závad uvedených v tomto protokolu, nebudou pronajímatelem akceptovány.

V KARVINĚ Podpis zástupce pronajímatele:

Dne: 4. 11. 2024 Podpis nájemce:

Nemocnice Karviná - Ráj,
příspěvková organizace
Vydmuchovej 399/5, Ráj, 734 01 Karviná
IČ: 00844853 DIČ: CZ00844853



STATUTÁRNÍ MĚSTO KARVINÁ
Magistrát města Karviné
Odbor majetkový

Protokol o předání bytu

Nájemce:

| | | |
|-----------------------------------|---|-----|
| Klíč nájemce/ klíč volného bytu: | 18009 | |
| Jméno a příjmení: | NEMOCNICE KARVINÁ RAJ | |
| Ulice: | BOROVSKÉHO | |
| Číslo pop./or.: | 814 | |
| Město: | KARVINÁ | |
| Číslo bytu/ velikost bytu: | 133 | |
| Datum předání bytu: | 4. 11. 2024 | |
| Vodoměr TUV-číslo/stav/funkčnost | 79296523 | 0 |
| Vodoměr TUV-číslo/stav/funkčnost | - | |
| Vodoměr SV-číslo/stav/funkčnost | 79329155 | 0 |
| Vodoměr SV-číslo/stav/funkčnost | - | |
| Indikátor číslo / stav / umístění | 317043 70/0917 | 0 |
| Indikátor číslo / stav / umístění | - | |
| Indikátor číslo / stav / umístění | - | |
| Indikátor číslo / stav / umístění | - | |
| Indikátor číslo / stav / umístění | - | |
| Indikátor číslo / stav / umístění | - | |
| Datum vzniku: | 1. 11. 2024 | |
| Elektrické vedení | Revizní zpráva předána dne: 4. 11. 2024 | |
| Plynové zařízení | Revizní zpráva předaná dne: / | |
| Poštovní schránka / stav | ANO | |
| Čidlo / umístění | ANO NOVE | |
| Balkon/lodžie/terasa - umístění | ANO | |
| Sklep | / | |
| K l í č e | Byt | 3 x |
| | Vchod | |
| | Vchod čipy | 1 x |
| | Sklep | |
| | Schránka | 1 x |

KUCHYNE + Pokoj

| | | | | | | | |
|-----------------------|---------------|---|---------|--------------------------|------|------|------|
| Otopné těleso | ANO V POŘÁDKU | | | | | Rok | |
| Spotřeba/vařič | ANO NOVÝ | | | | | Rok | 2024 |
| Digestoř | ANO NOVÝ | | | | | Rok | 2024 |
| Osvětlovací těleso | Strop | | Stěna | | NOVÉ | Rok | 2024 |
| Mylí dřez | V pořádku | | ✓ | | | Rok | 2024 |
| Kuchyňská linka | V pořádku | | ✓ | | | Rok | 2024 |
| Dřezová baterie | V pořádku | | ✓ | | | Rok | 2024 |
| Okna | V pořádku | | ✓ | | | | |
| Balkonové dveře | V pořádku | | ✓ | | | | |
| Dveře | Plně | | Proskl. | | NOVÉ | Rok | 2024 |
| Zárubně | ANO | | | | | Rok | |
| Malby - stěny, stropy | Nová - bílá | | ✓ | Původní- nevymalováno | | Rok | |
| Sušák na prádlo | ANO | | | | | Rok | |
| Obklady | V pořádku | | ✓ | | NOVÉ | Rok | 2024 |
| Podlaha | PVC | ✓ | Dlažba | | PP | NOVÁ | 2024 |

Pokoj 1

| | | | | | | | |
|-----------------------|-------------|--|---------|--------------------------|----|-----|--|
| Otopné těleso | | | | | | Rok | |
| Okna | V pořádku | | | | | | |
| Balkonové dveře | V pořádku | | | | | | |
| Dveře | Plně | | Proskl. | | | Rok | |
| Zárubně | | | | | | Rok | |
| Malby - stěny, stropy | Nová - bílá | | | Původní- nevymalováno | | Rok | |
| Podlaha | PVC | | Vlasy | | PP | Rok | |

| | | | | | | | | | |
|---------|-----------------------|-------------|---|--------------------------|--------------------------|------|-----|------|--|
| Pokoj 2 | Otopné těleso | | | | | | Rok | | |
| | Okna | V pořádku | | | | | | | |
| | Balkonové dveře | V pořádku | | | | | | | |
| | Dveře | Plně | | Proskl. | | | Rok | | |
| | Zárubně | | | | | | Rok | | |
| | Malby - stěny, stropy | Nová - bílá | | Původní- nevymalováno | | | Rok | | |
| | Podlaha | PVC | | Vlysy | | PP | Rok | | |
| Pokoj 3 | Otopné těleso | | | | | | Rok | | |
| | Okna | V pořádku | | | | | | | |
| | Balkonové dveře | V pořádku | | | | | | | |
| | Dveře | Plně | | Proskl. | | | Rok | | |
| | Zárubně | | | | | | Rok | | |
| | Malby - stěny, stropy | Nová - bílá | | Původní- nevymalováno | | | Rok | | |
| | Podlaha | PVC | | Vlysy | | PP | Rok | | |
| Předsín | Otopné těleso | | | | | | Rok | | |
| | Osvětlovací těleso | Strop | ✓ | Stěna | | NOVÉ | Rok | 2024 | |
| | Domácí telefon | Funkční | | ✓ | | | | Rok | |
| | Vstupní dveře | V pořádku | | ✓ | NOVÉ | | Rok | 2024 | |
| | Malba | Nová - bílá | | ✓ | Původní- nevymalováno | | Rok | 2024 | |
| | Podlaha | PVC | ✓ | Vlysy | | PP | Rok | 2024 | |
| | Okna | V pořádku | | ✓ | | | | | |

| | | | | | | | | | |
|----------|--------------------|-------------|---|--------------------------|---|------------------|------|------|------|
| Koupelna | Otopné těleso | | | | | | Rok | | |
| | Osvětlovací těleso | Strop | | Stěna | | NOVÉ | Rok | 2024 | |
| | Baterie | Společná | | Umývadl | ✓ | Vanová SPRCHA, V | NOVÉ | Rok | 2024 |
| | Vana/Sprchový kout | NOVÝ | | | | | Rok | 2024 | |
| | Umývadlo | NOVÉ | | | | | Rok | 2024 | |
| | Malba | Nová - bílá | ✓ | Původní- nevymalováno | | | Rok | 2024 | |
| | obklady | V pořádku | ✓ | | | | Rok | 2024 | |
| | podlaha | Dlažba | ✓ | PVC | | | Rok | 2024 | |
| | Ohřivač vody | ✓ | | | | | Rok | | |
| | Dveře | Piné | ✓ | Proskl. | | NOVÉ | Rok | 2024 | |
| | Zárubně | | | | | | Rok | | |
| | Okna | V pořádku | ✓ | | | | | Rok | |

| | | | | | | | | | |
|----|--------------------|-------------|---|--------------------------|------|--|-----|------|--|
| WC | Otopné těleso | | | | | | Rok | | |
| | Osvětlovací těleso | Strop | | Stěna | | | Rok | | |
| | Malba | Nová - bílá | | Původní- nevymalováno | | | Rok | | |
| | Obládky | V pořádku | | | | | Rok | | |
| | Podlaha | Dlažba | | PVC | | | Rok | | |
| | Dveře | Piné | | Proskl. | | | Rok | | |
| | Zárubně | | | | | | Rok | | |
| | WC mísa | V pořádku | | | | | Rok | | |
| | Splachovač | V pořádku | | | | | Rok | | |
| | WC combi | V pořádku | ✓ | | NOVÉ | | Rok | 2024 | |
| | Okna | V pořádku | | | | | | Rok | |

Nájemce tímto svým podpisem na protokolu stvrzuje, že byt, jehož stav je zaznamenán v tomto předávacím protokolu, je ve stavu způsobilém obvyklému užívání, a že případné budoucí nároky nájemce vznesené vůči pronajímateli požadující odstranění drobných závad uvedených v tomto protokolu, nebudou pronajímatelem akceptovány.

V KARVINĚ Podpis zástupce pronajímatele: [redacted]

Dne: 4.11.2024 Podpis nájemce: [redacted]

Nemocnice Karviná - Ráj
příspěvková organizace
Vydmuchovej 399/5, Ráj, 734 01 Karviná
IČ: 00844853 DIČ: CZ00844853

ROZHODNUTÍ O ZRUŠENÍ ZADÁVACÍHO ŘÍZENÍ

název zadavatele: **STATUTÁRNÍ MĚSTO KARVINÁ**
sídlo: Fryštátská 72/1, 733 24 Karviná - Fryštát
zastoupený: Ing. Janem Wolfem, primátorem města
k podpisu oprávněna Ing. Helena Bogoczová, MPA, vedoucí Odboru majetkového MMK, na základě pověření ze dne 01. 07. 2024
IČO: 00297534

VEŘEJNÁ ZAKÁZKA:

„PD – Hobby dílny Karviná“

Veřejná zakázka zadávaná podle zákona č.134/2016 Sb., o zadávání veřejných zakázek, v platném znění, (dále jen „zákon“ nebo „ZZVZ“).

ZADAVATEL ROZHODUJE O ZRUŠENÍ ZADÁVACÍHO ŘÍZENÍ PODLE § 127 ZZVZ.

Relevantní ustanovení ZZVZ:

§ 127 odst. 2 ZZVZ – DŮVODY ZRUŠENÍ ZADÁVACÍHO ŘÍZENÍ

Zadavatel může zrušit zadávací řízení, pokud

- c) odpadly důvody pro pokračování v zadávacím řízení v důsledku podstatné změny okolností, která nastala po zahájení zadávacího řízení a kterou zadavatel jednající s řádnou péčí nemohl předvídat a ani ji nezpůsobil,
- d) v průběhu zadávacího řízení se vyskytly důvody hodné zvláštního zřetele, včetně důvodů ekonomických, pro které nelze po zadavateli požadovat, aby v zadávacím řízení pokračoval, bez ohledu na to, zda tyto důvody zadavatel způsobil či nikoliv,

Odůvodnění:

V průběhu zadávacího řízení bylo zjištěno, že bude soukromý subjekt na území statutárního města Karviné realizovat projekt obdobného charakteru jako je předmět této veřejné zakázky.

Jelikož je předmět veřejné zakázky svým pojetím a účelem velmi specifický, není dle principů 3E hospodárné, účelné a efektivní vynakládat veřejné prostředky na projekt, jehož využití je, na základě výše uvedeného, zcela nejasné.

Jedná se o změnu okolností, která nastala po zahájení zadávacího řízení a kterou zadavatel jednající s řádnou péčí nemohl předvídat a ani ji nezpůsobil.

Povinností zadavatele je jednat s péčí řádného hospodáře a veřejné prostředky vynakládat smysluplně.

Z rozhodnutí zadavatele budou finanční prostředky původně alokované pro tento projekt použity k realizaci jiného záměru zadavatele.

V Karviné

.....
Ing. Helena Bogoczová, MPA, vedoucí Odboru majetkového MMK,
na základě pověření ze dne 01. 07. 2024

Příloha č. 1. k usnesení RM Karviné č.1973

Příloha

Příloha č. 1 k usnesení

Žadatelé o poskytnutí finančního daru z rozpočtu statutárního města Karviné na Zajištění pomoci domácnostem postiženým povodněmi na území statutárního města Karviné z dotační výzvy Pomoc domácnostem Státního fondu životního prostředí České republiky:

| Poř. č. | Žadatel | Adresa postižené domácnosti | Typ stavby | Popis poškození | Návrh využití finančního daru | Požadovaná částka |
|---------|---------|-----------------------------|----------------------------------|--|--|-------------------|
| 1. | | | Rodinný dům - vlastnické bydlení | Poškozený celý spodek domu, zateplení spodku domu. Poškozeny podlahy + stěny RD + vytopená garáž + hospodářská budova. | Oprava zateplení spodku RD + vysoušení RD. Nákup materiálu na vytápění, oprava podlah RD + hospodářské budovy. | 40.000,- Kč |
| 2. | | | Ostatní | Vytopený sklep. Zatopení pozemku. Poškozený chodník. | Oprava sklepu. Revitalizace pozemku. Oprava chodníků. | 20.000,- Kč |
| 3. | | | Ostatní | Poškození podlahy, zateplení, zdroje tepla, lednice, sporáku, rozvodu elektřiny. Poškození nově vybudovaného částečně zapuštěného bazénu. | Pořízení nových věcí poškozených povodní. | 40.000,- Kč |
| 4. | | | Rodinný dům - vlastnické bydlení | 14.09.2024 v ranních hodinách nám byly povodní zaplaveny sklepní prostory do výšky cca 80 cm. Zaplaven plynový kotel zn. Viadrus, elektrický kotel na tepolou vodu z. Guantam, lednička, mražák, aut. pračka a jiné. Vše neopravitelné. Poškozené vrata od garáže. | Částečná úhrada škod. | 40.000,- Kč |

| | | | | |
|-----|----------------------------------|--|--|-------------|
| 5. | Rodinný dům - vlastnické bydlení | Zatopený sklep - stěny a podlahy. Voda letěla přes boční stěny a vše prolila a zkontaminovala, poškozený a zatopený kotel. | Vysoušení sklepa, zdí, podlah, v místnostech dezinfekce kontaminovaných zdí a podlah. | 40.000,- Kč |
| 6. | Rodinný dům - vlastnické bydlení | Zatopené podlahy domu. Zničená plovoucí podlaha + části dlažby v pokojích. Navlhlé zdivo v místnostech. Zatopená garáž + zničené věci. Nutno vysušovat a dekontaminovat. | Vysoušení podlah, stěn. Opravy omítek a podlah. Sanace a dezinfekce podlah a části stěn. Odvoz kontaminovaných a promočených věcí na skládku. | 40.000,- Kč |
| 7. | Rodinný dům - vlastnické bydlení | Vytopený sklep (poničené omítky, zničení pračky a sušičky prádla). Vytopená garáž (poničený nábytek, regály, dveře a zárubně). Vytopená technická místnost (zničená lednice). | Oprava omítky, pořízení pračky, pořízení sušičky prádla. | 40.000,- Kč |
| 8. | Rodinný dům - vlastnické bydlení | Zaplaveny sklepní prostory, které byly využívány jako prádelna a sušárna. V těchto prostorách se také nachází místnost s bojlerem a plynovým kotlem. | Kompletní sanace stěn, veškerých plísní a uvedení veškerých omítek a stěn do původního stavu. Oprava elektroinstalace. | 40.000,- Kč |
| 9. | Rodinný dům - vlastnické bydlení | Zatopení sklepních prostor a v nich uložených dřevních briket a nářadí. Zatopení prostor stodoly – nadzvednutí dřevěné podlahy vodou. | Odčerpání vody, zapůjčení vysoušeče, náklady na vystěhování a odvoz zatopených věcí. Osekání poškozených omítek a jejich sanace, natažení nových omítek a výmalba. Výměna zatopené elektroinstalace. Nákup vodou 18 ks balení poškozených dřevních briket Biomac energo top. Nákup nářadí. Oprava nadzvednuté dřevěné podlahy stodoly. | 27.000,- Kč |
| 10. | Rodinný dům - vlastnické bydlení | Vytopený sklep cca 0,5 m. Vodou nasáklé zdivo 0,8 m. Dveře 4 krát. Zavařeniny, sud se zelím. Palivové dříví cca 4 m ³ . Elektrody na svařování - dva balení. | Vysoušení zdiva. Nákup palivového dříví. Nákup nových elektrod. Oprava dveří. Zakoupení dezinfekčních prostředků. Nákup nových zavařeninových sklenic. | 20.000,- Kč |
| 11. | Rodinný dům - vlastnické bydlení | Vlivem extrémních srážek docházelo od soboty 14.09.2024 k postupnému zatopení sklepních prostor rekonstruovaného rodinného domu. Dům je celopodsklepen, ve sklepních prostorách se také nachází automatický kotel na tuhá paliva - peletky. Vlivem | Zaplacení opravy podávací jednotky a ventilátoru automatického kotle. Vyspravení poškozených omítek, dokoupení peletek pro topení, zaplacení zvýšených nákladů na elektřinu. Koupě nových dveří. | 40.000,- Kč |

| | | | | | |
|-----|--|----------------------------------|---|---|-------------|
| | | | zatopení (cca do výšky 30-40 cm v celém sklepe) došlo i k poškození podávací jednotky automatického kotle a ventilátoru. Dále byly znehodnoceno několik pytlů pelet pro topení. V celém prostoru sklepa byly poškozeny omítky do výše cca 40 cm. Dále došlo k navinutí a rozklížení dvou dveří. Zároveň došlo k znehodnocení uskladněného stavebního materiálu z rekonstrukce. V průběhu dalších dnu po opadnutí vody probíhalo vysoušení zdiva a podlah - ventilátory, elektrické topidla. Toto probíhalo průběžně v rozsahu čtyř týdnů. V jednom ze sklepů byla uskladněna i zelenina a zavařeniny - toto bylo taky znehodnoceno. | | |
| 12. | | Ostatní | Vytopený sklep a dílna. Zničené elektrické nářadí, křovinořez, sekačka na trávu, elektrická pila, drtič na větve. Rozklížený – zničený dřevěný nábytek, vstupní dveře... | Zvýšené náklady na elektřinu spojené s odčerpáním vody a následným vysoušením. Pořízení nového nářadí a vybavení. | 40.000,- Kč |
| 13. | | Rodinný dům - vlastnické bydlení | Zaplavení sklepa rod. domu. Zničeno zařízení a potraviny. | Nákup zničeného zařízení a potravin. Náhrada el. proudu za čerpání vody a osušování sklepního prostoru. | 10.950,- Kč |
| 14. | | Rodinný dům - vlastnické bydlení | Zatopení sklepních prostor – zahradní techniky, kompresoru, regálů, nářadí. | Náklady na vysušení sklepních prostor, osekání poškozených omítek, natažení nových omítek. Výměna a revize zatopené elektroinstalace. Nákup nového kompresoru, zahradní techniky a nářadí. | 40.000,- Kč |
| 15. | | Rodinný dům - vlastnické bydlení | Stěny dvou místností (ložnice a šatna) v přízemí začaly vlhnout pár dní po povodni. RD je ve svahu a stěny těchto místností jsou z vnější strany pod úrovní terénu (hlíny), základy těchto stěn jsou cca 3,5 metrů pod úrovní terénu. Během povodní, obzvláště 13. a 14.09., byla | <ul style="list-style-type: none"> - provoz vysoušeče - oprava stěn - nová výmalba - odbagrování hlíny kolem rodinného domu až k základům (3,5 m pod terénem) v oblasti | 40.000,- Kč |

| | | | | |
|---------------|--|--|---|---------------------|
| | | <p>vysoká intenzita srážek v krátkém časovém úseku a voda tekla ze svahu i po silnici směrem dolů kolem mého domu. Exponovaným místem byl hlavně jeden roh RD, kde se nacházejí stěny zmíněných místností.</p> | <p>poškozených stěn obou místností</p> <ul style="list-style-type: none"> - kontrola/oprava/úprava izolace - kontrola/oprava/úprava drenáže | |
| Celkem | | | | 517.950,- Kč |

Příloha

Příloha č. 2 k usnesení

DAROVACÍ SMLOUVA

č.

Smluvní strany:

1. statutární město Karviná

adresa:

Fryštátská 72/1, Karviná - Fryštát, PSČ 733 24

zastoupené:

Ing. Janem Wolfem, primátorem města

k podpisu oprávněna na základě

plné moci ze dne 01.12.2022:

Ing. Martina Šrámková, MPA, vedoucí Odboru

školství a rozvoje Magistrátu města Karviné

IČ:

00297534

(dále jen „dárce“)

a

2. Jméno, příjmení:

r.č.:

bytem:

č. účtu:

....., vedený u

(dále jen „obdarovaný“)

uzavřeli níže uvedeného dne dle ustanovení § 2055 a následujících zákona č. 89/2012 Sb., občanského zákoníku v platném znění (dále jen „občanský zákoník“) darovací smlouvu, která má tento obsah:

I.

Základní ustanovení

1. Tato smlouva je uzavírána v souladu s Podmínkami pro poskytnutí finančního daru na Zajištění pomoci domácnostem postiženým povodněmi na území statutárního města Karviné z dotační výzvy Pomoc domácnostem Státního fondu životního prostředí České republiky, které byly schváleny Zastupitelstvem města Karviné usnesením číslo 329, ze dne 04.11.2024 (dále jen „podmínky“). Obdarovaný podpisem této smlouvy prohlašuje, že se s podmínkami seznámil a tyto se zavazuje dodržovat.

II.

Předmět a účel smlouvy

Strana 1 (celkem 3)

1. Dárce poskytuje obdarovanému finanční dar v celkové výši,- Kč (slovy: korun českých) na úhradu následujících výdajů vzniklých domácnosti nacházející se na adrese....., která byla postižena povodněmi po 12. 9. 2024 v souvislosti s tlakovou níží Boris:
 - na pokrytí výdajů vzniklých v souvislosti s odstraňováním povodňových škod na majetku,
 - na pokrytí nezbytných výdajů, jako jsou platby za energie,
 - na pořízení nebo opravu nezbytného základního vybavení domácnosti.
2. Obdarovaný finanční dar specifikovaný v odst. 1 tohoto článku smlouvy přijímá a zavazuje se jej využít výhradně k účelu sjednanému v odst. 1 tohoto článku smlouvy.
3. Poskytnutí finančního daru dle této smlouvy schválila Rada města Karviné usnesením číslo ze dne

III.

Závazky smluvních stran

1. Dárce poskytne finanční dar obdarovanému jednorázovým převodem ve prospěch účtu obdarovaného uvedeného v této smlouvě pod variabilním symbolem ve lhůtě do 14 dnů od podpisu smlouvy oběma smluvními stranami.
2. Dar nelze použít na výdaje sloužící k podnikatelské činnosti.

IV.

Závěrečná ustanovení

1. Dárce je oprávněn od této smlouvy odstoupit v případě, že obdarovaný použije dar k jinému než sjednanému účelu. Odstoupí-li dárce od smlouvy, je obdarovaný povinen vrátit dárci dar ve lhůtě 14 dnů od obdržení písemného odstoupení od smlouvy.
2. Bude-li dárci v důsledku porušení povinností obdarovaného uložen odvod a penále za porušení rozpočtové kázně, zavazuje se obdarovaný uhradit dárci veškeré výdaje, které dárci v souvislosti s tím vzniknou, tj. zejména uložený odvod a penále za porušení rozpočtové kázně.
3. Právní vztahy touto smlouvou neupravené se řídí obecně závaznými právními předpisy, zejména občanským zákoníkem v platném znění.
4. Tuto smlouvu lze měnit pouze vzestupně číslovanými písemnými dodatky opatřenými podpisy oprávněných zástupců obou smluvních stran.
5. Tato smlouva je vyhotovena ve 2 provedeních, z nichž 1 vyhotovení obdrží dárce, 1 vyhotovení obdrží obdarovaný.
6. Tato smlouva je uzavřena dnem podpisu oběma smluvními stranami a účinnosti nabývá dnem jejího uzavření.

7. Smluvní strany této smlouvy shodně prohlašují, že si tuto smlouvu před jejím podpisem řádně přečetly, že byla uzavřena po vzájemném projednání, podle jejich pravé a svobodné vůle, určitě, vážně a srozumitelně, nikoliv v tísní a za nápadně nevýhodných podmínek.

V Karviné dne:

V dne:

Dárce:

Obdarovaný:

.....
Ing. Martina Šrámková, MPA
vedoucí Odboru školství a rozvoje
Magistrátu města Karviné
k podpisu oprávněna na základě
plné moci ze dne 01.12.2022

.....
Doplnit jméno, příjmení

Příloha č. 1. k usnesení RM Karviné č.1974

Příloha

Příloha č. 1 k usnesení

Seznam oceněných pedagogických pracovníků působících na území města Karviné v roce 2025

I. kategorie – Výrazná pedagogická osobnost roku

| Pořadové číslo | Pedagogický pracovník navržený na ocenění | Pracoviště pedagoga |
|----------------|--|--|
| 1. | Mgr. Veronika Daníhliková (učitelka ZŠ) | ZŠ a MŠ Cihelní, Karviná, příspěvková organizace |
| 2. | Kateřina Pavlíková, Dis. (učitelka MŠ) | ZŠ a MŠ Školská, Karviná, příspěvková organizace |
| 3. | Tereza Daníšková (asistentka pedagoga, vychovatelka ŠD) | ZŠ a MŠ Prameny, Karviná, příspěvková organizace |
| 4. | Mgr. Klára Vrbická (učitelka ZŠ) | ZŠ a MŠ Slovenská, příspěvková organizace |
| 5. | Bc. Michala Břusková (učitelka MŠ) | MŠ Klíček, příspěvková organizace |
| 6. | Mgr. et Mgr. Kateřina Klímová (učitelka SŠ) | Obchodní akademie, s.r.o. |
| 7. | Ing. Pavel Adámek, Ph.D. (akademický pracovník) | Obchodně podnikatelská fakulta v Karviné |

II. kategorie – Ocenění za dlouholetou tvůrčí pedagogickou činnost

| Pořadové číslo | Pedagogický pracovník navržený na ocenění | Pracoviště pedagoga |
|----------------|---|---|
| 1. | Mgr. Lenka Nytrová (učitelka ZŠ) | ZŠ a MŠ U Studny, Karviná, příspěvková organizace |
| 2. | Jana Staničková (učitelka MŠ) | ZŠ a MŠ Borovského, Karviná, příspěvková organizace |
| 3. | Mgr. Norbert Barczok (zástupce ředitele školy) | ZŠ a MŠ Borovského, Karviná, příspěvková organizace |
| 4. | Mgr. Taťána Konieczná (učitelka ZŠ) | ZŠ a MŠ U Lesa, Karviná, příspěvková organizace |

| | | |
|-----|--|--|
| 5. | Bc. Michaela Kolarzová (zástupce ředitele pro MŠ) | ZŠ a MŠ U Lesa, Karviná, příspěvková organizace |
| 6. | Petra Dvorská (vychovatelka ŠD) | ZŠ a MŠ Mendelova, Karviná, příspěvková organizace |
| 7. | Monika Franková (učitelka MŠ) | ZŠ a MŠ Mendelova, Karviná, příspěvková organizace |
| 8. | Mgr. Pavlína Němcová (učitelka ZŠ) | ZŠ a MŠ Prameny, Karviná, příspěvková organizace |
| 9. | Mgr. Alena Bednářová (učitelka ZŠ) | ZŠ a MŠ Družby, Karviná, příspěvková organizace |
| 10. | Iveta Foltýnová (učitelka MŠ) | ZŠ a MŠ Cihelní, Karviná, příspěvková organizace |
| 11. | Mgr. Iva Vráblíková (zástupce ředitele pro I. stup. ZŠ) | ZŠ a MŠ Dělnická, Karviná, příspěvková organizace |
| 12. | Mgr. Barbara Ondruchová (zástupce ředitele pro MŠ) | ZŠ a MŠ s polským jazykem vyučovacím-Szkoła Podstawowa i Przedszkole, Karviná, příspěvková organizace |
| 13. | Mgr. Alexandra Ondruchová (učitelka ZŠ) | ZŠ a MŠ s polským jazykem vyučovacím-Szkoła Podstawowa i Przedszkole, Karviná, příspěvková organizace |
| 14. | BcA. Kamil Novák (učitel ZUŠ) | ZUŠ Bedřicha Smetany v Karviné, příspěvková organizace |
| 15. | Mgr. Markéta Ďurišová (učitelka ZŠ) | MŠ, ZŠ a SŠ Slezské diagonie |
| 16. | Mgr. Alan Pieczonka (zástupce ředitele) | Gymnázium, Karviná, příspěvková organizace |
| 17. | Mgr. Monika Brzá (zástupce ředitele) | Gymnázium, Karviná, příspěvková organizace |
| 18. | Mgr. Taťána Bonczková (učitelka SŠ a ZŠ) | SŠ, ZŠ a MŠ, Karviná, příspěvková organizace |
| 19. | Bc. Leona Januszková (učitelka SŠ) | Střední odborná škola ochrany osob a majetku, s. r. o. |
| 20. | Mgr. Nina Matějková (učitelka SŠ) | Střední zdravotnická škola, Karviná, příspěvková organizace |
| 21. | Ing. Oleg Pasz (učitel SŠ) | Střední průmyslová škola, Karviná, příspěvková organizace |
| 22. | Mgr. Jarmila Kucharczyková (učitel SŠ) | Střední škola techniky a služeb, Karviná, příspěvková organizace |
| 23. | doc. PhDr. Vojtěch Malátek, CSc. (akademický pracovník) | Obchodně podnikatelská fakulta v Karviné |

Příloha

Příloha č. 1 k usnesení

Dodatek č. 6 ke Zřizovací listině příspěvkové organizace Základní škola a Mateřská škola Prameny, Karviná, příspěvková organizace

Čl. I. Úvodní ustanovení

Zastupitelstvo města Karviné vydalo v souladu se zákonem č. 250/2000 Sb., o rozpočtových pravidlech územních rozpočtů, ve znění pozdějších předpisů, a v souladu se zákonem č. 128/2000 Sb., o obcích, ve znění pozdějších předpisů, a na základě svého usnesení č. 516 ze dne 30. 04. 2013 Zřizovací listinu příspěvkové organizace **Základní škola a Mateřská škola Prameny, Karviná, příspěvková organizace** (dále jen zřizovací listina), která byla zřízena ke dni 01. 09. 2009 usnesením Zastupitelstva města Karviné č. 662 ze dne 28. 04. 2009.

Čl. II.

Změna zřizovací listiny

2.1 Dodatkem č. 6 ke Zřizovací listině příspěvkové organizace Základní škola a Mateřská škola Prameny, Karviná, příspěvková organizace (dále jen dodatek) se zřizovací listina mění takto:

2.1.1. Nahrazuje se Příloha č. 1 ke zřizovací listině, NEMOVITÝ MAJETEK.

Čl. III.

Závěrečná ustanovení

3.1 Další ustanovení zřizovací listiny ve znění dodatků č. 1 – 5 zůstávají beze změny.

3.2 Tento dodatek nabývá účinnosti dnem 03.02.2025.

3.3 Tento dodatek byl schválen Zastupitelstvem města Karviné usnesením č. ... ze dne

V Karviné dne

.....
Ing. Jan Wolf
primátor

.....
Mgr. Andrzej Bizoń
náměstek primátora

Příloha č. 1

ke zřizovací listině příspěvkové organizace

Základní škola a Mateřská škola Prameny, Karviná, příspěvková organizace

NEMOVITÝ MAJETEK

Stavby

| Objekt | Parcelní číslo | Rok výstavby | Katastrální území |
|------------------------|----------------|--------------|-------------------|
| Budova čp. 838/10 (ZŠ) | 497/97 | 1976 | Ráj |
| Budova čp. 588/1 (MŠ) | 497/96 | 1969 | Ráj |
| Hřiště | 497/288 | 1976 | Ráj |
| Atletický ovál Prameny | 497/288 | 1976 | Ráj |
| Oplocení ZŠ Prameny | 497/288 | 2024 | Ráj |

Pozemky

| Charakteristika | Parcelní číslo | Katastrální území |
|---|----------------|-------------------|
| Zastavěná plocha a nádvoří | 497/97 | Ráj |
| Zastavěná plocha a nádvoří | 497/98 | Ráj |
| Zastavěná plocha a nádvoří | 497/99 | Ráj |
| Zastavěná plocha a nádvoří | 497/96 | Ráj |
| Ostatní plocha-sportoviště a rekreační plocha | 497/288 | Ráj |
| Ostatní plocha-sportoviště a rekreační plocha | 497/73 | Ráj |

Příloha Příloha č. 1. k usnesení RM Karviné č.1976

Příloha č. 1 k usnesení

Seznam příjemců dotací v rámci dotačního programu Podpora tělovýchovných a sportovních aktivit pro rok 2025

| Poř. číslo | IČ | Žadatel/ Příjemce dotace | Právní forma | Název projektu/Účel použití | Požadovaná výše dotace (Kč) | Výše dotace (Kč) |
|---|----------|--|--------------|--|-----------------------------|------------------|
| 1 | 533190 | TJ Baník Karviná, z.s. | spolek | Náklady na činnost oddílu boxu | 608 000 | 300 000 |
| | | | | Náklady na činnost oddílu cyklistiky | 25 000 | 5 000 |
| | | | | Náklady na činnost horolezeckého oddílu | 105 000 | 10 000 |
| | | | | Náklady na činnost oddílu horolezeckého – kroužek mládeže | 340 000 | 130 000 |
| | | | | Náklady na činnost oddílu lyžování | 36 000 | 5 000 |
| | | | | Náklady na činnost turistického odboru | 20 300 | 5 000 |
| | | | | Náklady na činnost oddílu ASPV | 13 200 | 5 000 |
| | | | | Náklady na činnost oddílu Aikido | 128 000 | 30 000 |
| | | | | Náklady na činnost oddílu juda | 308 000 | 260 000 |
| Organizace jednorázových sportovních akcí oddílů TJ - Memoriál R. Štajera, Pochod Okolo Karviné, Velká cena Karviné | 182 000 | 65 000 | | | | |
| 2 | 60784792 | Sportovní krasobruslařský klub Karviná, z.s. | spolek | Podpora při výchově mladých krasobruslařů SKK formou sportovních aktivit | 1 100 000 | 450 000 |
| 3 | 26681081 | Beach Volleyball Karviná, z.s. | spolek | Podpora rozvoje plážových sportů 2025, BVK a BVK PERFEKT TEAM 2025 | 260 000 | 200 000 |
| 4 | 44738510 | HbK Karviná spolek | spolek | Podpora tělovýchovných a sportovních aktivit hokejbalového klubu | 790 000 | 570 000 |

Příloha

Příloha č. 1 k usnesení

| Poř. číslo | IČ | Žadatel/ Příjemce dotace | Právní forma | Název projektu/Účel použití | Požadovaná výše dotace (Kč) | Výše dotace (Kč) |
|------------|----------|--|--------------|--|-----------------------------|------------------|
| 5 | 44738340 | Tělocvičná jednota Sokol Karviná | spolek | Podpora činnosti basketbalu TJ Sokol | 850 000 | 700 000 |
| | | | | Podpora činnosti oddílu házené TJ Sokol | 800 000 | 420 000 |
| | | | | Podpora činnosti ledního hokeje FALCONS Sokol Karviná | 325 000 | 100 000 |
| | | | | Náklady na činnost odboru všestrannosti | 40 000 | 10 000 |
| 6 | 14614243 | TJ Jäkl Karviná, z.s. | spolek | Oddíl atletiky - zajištění činnosti oddílu v roce 2025 | 499 000 | 300 000 |
| | | | | Akce atletického oddílu v roce 2025 (mimo Běh na Lysou horu) | 50 000 | 20 000 |
| | | | | Oddíl atletiky- Silvestrovský běh 2025 | 50 000 | 20 000 |
| 7 | 67340865 | Kosatky Karviná – oddíl plavání, z.s. | spolek | Výuka plavání, zdokonalování plaveckých dovedností dětí a mládeže | 1 000 000 | 900 000 |
| 8 | 2843625 | VK Karviná, z.s. | spolek | Podpora mládežnické výkonnostní sportovní činnosti volejbalového klubu | 507 000 | 370 000 |
| 9 | 45239045 | Moravskoslezský klub Karviná, z.s. | spolek | Pravidelná sportovní činnost dětí a mládeže na území města | 520 000 | 85 000 |
| 10 | 69206465 | Klub stolního tenisu a plavání Karviná, z.s. | spolek | Stolní tenis dětem a mládeží v Karviné | 80 000 | 60 000 |
| | | | | Turnaje dětí a mládeže ve stolním tenise | 20 000 | 10 000 |
| 11 | 22761764 | Kabal team Karviná z.s. | spolek | Kabal - podpora provozu badmintonového oddílu 2025 | 500 000 | 420 000 |
| 12 | 22711368 | 1. FBC Karviná, z.s. | spolek | Podpora činnosti mládežnického florbalového oddílu 1. FBC Karviná | 490 000 | 170 000 |
| 13 | 26984890 | JUNIOR TENIS KARVINÁ, SPOLEK | spolek | Celoroční soustavná činnost mládeže - tenisový trénink | 301 600 | 80 000 |

Příloha

Příloha č. 1 k usnesení

| Poř. číslo | IČ | Žadatel/ Příjemce dotace | Právní forma | Název projektu/Účel použití | Požadovaná výše dotace (Kč) | Výše dotace (Kč) |
|------------|----------|--|--------------|---|-----------------------------|------------------|
| 14 | 48426202 | T. J. Lokomotiva Louky Karviná | spolek | Podpora tělovýchovných a sportovních aktivit pro rok 2025 | 100 000 | 40 000 |
| 15 | 22870318 | Městský tenisový klub Karviná, z.s. | spolek | Pravidelná činnost tenisového klubu v roce 2025 | 270 000 | 270 000 |
| 16 | 44938004 | Horolezecký oddíl Beskyd Karviná, z.s. | spolek | Pravidelná pohybová a výcviková činnost dětí a mládeže při HO, soustředění mládeže | 120 000 | 40 000 |
| 17 | 41030311 | TJ KOVONA Karviná, z.s. | spolek | Podpora činnosti sportovního oddílu kanoistiky | 29 000 | 20 000 |
| 18 | 9751131 | Gymnastický klub Karviná, z.s. | spolek | Podpora činnosti sportovního klubu gymnastiky, závody sportovní gymnastiky 2025 | 139 000 | 110 000 |
| 19 | 22884432 | Šachový klub Karviná, z.s. | spolek | Sportovní činnost šachového klubu | 63 000 | 35 000 |
| | | | | Mezinárodní turnaj Open Karviná 2025 | 32 500 | 15 000 |
| 20 | 10960953 | TJ SŠTaS Karviná z.s. | spolek | Celoroční činnost výkonnostních organizovaných sportovních aktivit (workout), Akce pořádané oddílem - 6x akce v rámci MČR | 250 000 | 180 000 |
| 21 | 22881905 | PRO Handball 2011, z.s. | spolek | Podpora činnosti házenkářského družstva | 40 000 | 35 000 |
| 22 | 22842501 | Golf Club Lipiny, spolek | spolek | Celoroční činnost stávajících výkonnostních a ostatních sportovních aktivit | 540 000 | 50 000 |
| | | | | Organizace sportovních soutěží a jednorázových sportovních akcí | 50 000 | 30 000 |
| 23 | 8907005 | Family for kids, z.s. | spolek | Pohybová gramotnost dětí ve věku 0 -10 let | 185 000 | 40 000 |
| 24 | 9672753 | Oddíl SBŠ Karviná | spolek | Celoroční činnost dětí a mládeže v basketbale ve městě Karviná | 300 000 | 70 000 |

Příloha

Příloha č. 1 k usnesení

| Poř. číslo | IČ | Žadatel/ Příjemce dotace | Právní forma | Název projektu/Účel použití | Požadovaná výše dotace (Kč) | Výše dotace (Kč) |
|------------|----------|---|--------------|---|-----------------------------|------------------|
| 25 | 7942826 | Black Forest Bikers Bike & School, z.s. | spolek | Podpora celoroční činnosti sportovního klubu | 50 000 | 30 000 |
| 26 | 27025870 | Dragon Club Karviná, z.s. | spolek | Podpora celoroční činnosti Dragon Clubu, sezóna jógy na Lodičkách, letní sportovní tábory | 125 000 | 35 000 |
| | | | | | celkem | 6 700 000 |

Příloha

Příloha č. 2 k usnesení

ČÍSLO JEDNACÍ:
SPISOVÁ ZNAČKA:
ČÍSLO SMLOUVY:

S M L O U V A

**o poskytnutí dotace z rozpočtu statutárního města Karviné uzavřená dle
ust. § 10a odst. 5 zákona č. 250/2000 Sb., o rozpočtových pravidlech
územních rozpočtů**

I. SMLUVNÍ STRANY

poskytovatel: **statutární město Karviná**
zastoupen: Ing. Janem Wolfem, primátorem města
k podpisu smlouvy oprávněna na základě pověření ze dne 01.12.2022 Ing. Martina
Šrámková, MPA, vedoucí Odboru školství a rozvoje Magistrátu města Karviné
sídlo: Fryštátská 72/1, 733 24 Karviná-Fryštát
IČ: 00297534
DIČ: CZ00297534
číslo účtu: 27-1721542349/0800
bankovní spojení: Česká spořitelna a.s., pobočka Karviná-Fryštát

(dále jen „poskytovatel“)

a

příjemce:
název: ...
číslo účtu: ...
sídlo: ...
IČO: ...
DIČ: ...
zapsaný v rejstříku ...
zastoupený: ...

(dále jen „příjemce“)

II. ZÁKLADNÍ USTANOVENÍ

1. Tato smlouva je veřejnoprávní smlouvou uzavřenou dle § 10a odst. 5 zákona
č. 250/2000 Sb., o rozpočtových pravidlech územních rozpočtů, ve znění pozdějších
předpisů (dále jen „zákon č. 250/2000 Sb.“).

- Dotace je ve smyslu zákona č. 320/2001 Sb., o finanční kontrole ve veřejné správě a o změně některých zákonů (zákon o finanční kontrole), ve znění pozdějších předpisů (dále jen „zákon o finanční kontrole“), veřejnou finanční podporou a vztahují se na ni ustanovení tohoto zákona.
- Smluvní strany prohlašují, že právní vztah založený touto smlouvou je založen na základě vyhlášeného dotačního programu Podpora tělovýchovných a sportovních aktivit pro rok 2025 schváleného Radou města Karviné usnesením číslo... ze dne
- Příjemce prohlašuje, že není osobou, se kterou je zakázáno uzavřít tuto smlouvu, ve smyslu nařízení Rady (EU) č. 833/2014 ze dne 31. července 2014 o omezujících opatřeních vzhledem k činnostem Ruska destabilizujícím situaci na Ukrajině (publikováno v Úředním věstníku Evropské unie dne 31. 7. 2014, L 229), ve znění pozdějších změn. Příjemce bere na vědomí, že pokud je uvedené prohlášení nepravdivé, bude to považováno za porušení této smlouvy a neoprávněné použití dotace.

III. PŘEDMĚT SMLOUVY

Předmětem této smlouvy je závazek poskytovatele poskytnout příjemci podle dále sjednaných podmínek účelovou dotaci a závazek příjemce tuto dotaci přijmout a užít v souladu s jejím účelovým a časovým určením a za podmínek stanovených touto smlouvou.

IV. DRUH A VÝŠE DOTACE

- Celková výše účelové dotace činí Kč, přičemž celá částka je neinvestiční.

V. ÚČELOVÉ A ČASOVÉ URČENÍ DOTACE

- Účelová dotace je určena na uznatelné náklady spojené s realizací projektu ... (dále jen „projekt“) blíže specifikovaného v žádosti o poskytnutí dotace ze dne ..., č. j.
- Příjemce je oprávněn použít dotaci **pouze** k úhradě následujících uznatelných nákladů prokazatelně souvisejících s realizací projektu:

Var.1

(specifikace nákladů)

Var. 2

dle rozpočtu projektu:

[specifikace rozpočtu projektu](#)

přičemž je možno se odchýlit od tohoto rozpočtu tak, že lze navýšit jednotlivý druh uznatelných nákladů (uvedený v rozpočtu projektu) maximálně o 20 % z částky dotace přiznané na tento nákladový druh za podmínky, že bude dodržena celková výše poskytnuté dotace a změny nebudou mít vliv na účelové určení dotace.

(vybrat jednu z variant)

3. Příjemce je povinen zrealizovat projekt do ..., čímž bude dosaženo účelu poskytnutí dotace dle této smlouvy.
4. Rozhodne-li se příjemce projekt vůbec nerealizovat, je povinen do 15 dnů tuto skutečnost písemně s uvedením důvodů oznámit poskytovateli a ve stejné lhůtě poskytnutou dotace vrátit na účet poskytovatele uvedený v čl. I. této smlouvy.

VI. TERMÍN A VÝŠE VYPLACENÍ DOTACE

Poskytovatel poskytne příjemci dotaci jednorázovým převodem ve prospěch účtu příjemce uvedeného v čl. I této smlouvy ve lhůtě do 21 dnů po nabytí účinnosti této smlouvy.

VII. FINANČNÍ VYPOŘÁDÁNÍ DOTACE

1. Termín finančního vypořádání dotace je do ...
2. Za den předložení finančního vypořádání se považuje den jeho předání k přepravě provozovateli poštovních služeb, podání na podatelně Magistrátu města Karviné nebo odeslání prostřednictvím datové schránky nebo e-podatelný.
3. Finanční vypořádání dotace musí být předloženo na formuláři dostupném na www.karvina.cz v sekci a musí obsahovat:
 - 3.1. závěrečnou zprávu, která musí obsahovat tabulku čerpání finančních prostředků dotace a popis realizace projektu,
 - 3.2. položkové vyúčtování nákladů projektu se seznamem účetních dokladů vztahujících se k uznatelným nákladům dotace včetně uvedení obsahu jednotlivých účetních dokladů a dokladů prokazujících úhrady těchto nákladů.
4. Číslo účtu, na který se vrací nevyčerpané finanční prostředky, je účet poskytovatele uvedený v článku I. této smlouvy.
5. Nevyčerpané finanční prostředky, jsou-li vyšší než 100 Kč, se vrací poskytovateli na účet nejpozději ke dni, kdy má být předloženo finanční vypořádání dotace.
6. Rozhodným okamžikem vrácení prostředků dotace zpět na účet poskytovatele je den jejich odesání z účtu příjemce.

VIII. POVINNOSTI PŘÍJEMCE

1. Příjemce se zavazuje dodržet tyto podmínky:
 - a) použít dotaci výlučně k účelu uvedenému v článku V. této smlouvy.
 - b) vést oddělenou účetní evidenci celého realizovaného projektu a to v členění na náklady financované z prostředků dotace a náklady financované z jiných zdrojů (zvláštní analytickou evidencí např. účelovým znakem, organizačním číslem atd.); tato evidence musí být podložena účetními doklady ve smyslu zákona č. 563/1991 Sb., o účetnictví, ve znění pozdějších předpisů; vedení oddělené účetní evidence v případech dotací poskytovaných zpětně je splněno vyhotovením přehledu účetních dokladů; čestné

prohlášení příjemce o vynaložení finančních prostředků v rámci uznatelných nákladů realizovaného projektu není považováno za účetní doklad,

- c) označit originály všech účetních dokladů vztahujících se k projektu názvem projektu, nebo jiným označením, které projekt jasně identifikuje, u dokladů, k jejichž úhradě byla použita dotace, pak navíc uvést formulaci „Financováno z rozpočtu SMK“, číslo smlouvy a výši použité dotace v Kč,
- d) na požádání umožnit poskytovateli nahlédnutí do všech účetních dokladů týkajících se projektu,
- e) předložit poskytovateli finanční vypořádání dotace,
- f) řádně v souladu s právními předpisy uschovat originály všech účetních dokladů vztahujících se k projektu a na žádost poskytovatele tomuto poskytnout fotokopie originálních účetních dokladů týkajících se dotace včetně dokladů o jejich úhradě a v případě nesrovnalostí na výzvu poskytovatele předložit kopie všech účetních dokladů týkajících se ostatních nákladů projektu,
- g) je-li příjemce zadavatelem veřejné zakázky nebo splní-li příjemce definici zadavatele veřejné zakázky podle § 4 zákona č. 134/2016 Sb., o zadávání veřejných zakázek, ve znění pozdějších předpisů, je povinen při výběru dodavatele veřejné zakázky zadávané v rámci projektu postupovat v souladu se zákonem č. 134/2016 Sb., o zadávání veřejných zakázek, ve znění pozdějších předpisů,
- h) po dobu 5 let od ukončení realizace projektu nezczít dlouhodobý majetek včetně drobného dlouhodobého majetku dle účetních předpisů pořízený z prostředků získaných z dotace poskytnuté na základě této smlouvy,
- i) akceptovat využívání údajů o projektu pro účely administrace v informačních systémech poskytovatele, přičemž souhlasí se zveřejněním svého názvu (popřípadě jména a příjmení), adresy, názvu projektu, účelu a výše poskytnuté dotace,
- j) umožnit poskytovateli v souladu se zákonem o finanční kontrole řádné provedení průběžné a následné kontroly hospodaření s veřejnými prostředky z poskytnuté dotace, včetně provedení kontroly faktické realizace projektu na místě a předložit při kontrole všechny potřebné účetní a jiné doklady,
- k) neprodleně, nejpozději však do 7 kalendářních dnů ode dne kdy došlo k události, informovat písemně poskytovatele o všech změnách souvisejících s čerpáním poskytnuté dotace, s realizací účelu smlouvy či identifikačními údaji příjemce; v případě změny účtu je příjemce povinen rovněž doložit vlastnictví k účtu, a to kopií příslušné smlouvy nebo potvrzením peněžního ústavu, přičemž z důvodu změn identifikačních údajů smluvních stran nebo čísla účtu není nutné uzavírat ke smlouvě dodatek,
- l) neprodleně, nejpozději však do 7 kalendářních dnů ode dne kdy došlo k události, písemně informovat poskytovatele o vlastní přeměně nebo zrušení s likvidací, v případě přeměny i o tom, na který subjekt přejdou práva a povinnosti z této smlouvy,
- m) uvádět na všech svých propagačních materiálech týkajících se podpořeného projektu logo města nebo text "S PODPOROU STATUTÁRNÍHO MĚSTA KARVINÉ", případně jiným způsobem poskytnutí podpory zveřejnit; logo statutárního města Karviné příjemce dotace použije pouze v souvislosti s realizací dotovaného projektu a to pouze podle závazného manuálu zveřejněného na internetových stránkách města Karviné.

IX. UZNATELNÝ NÁKLAD

Za uznatelný náklad se považuje užití finančních prostředků, které splňuje tyto podmínky:

1. příjemce je prokazatelně použil na úhradu přímých nákladů (nikoliv nepřímých tzv. kalkulovaných či vnitropodnikových) projektu,
2. uznatelný náklad musí vzniknout v období od do a současně musí být uhrazený v období od do

3. plní podmínky účelnosti, efektivnosti a hospodárnosti dle zákona o finanční kontrole,
4. byly vynaloženy na účel stanovený v čl. V. odst. 2 této smlouvy,
5. uznatelný náklad neinvestiční dotace musí splňovat podmínky daňově uznatelných nákladů dle §24 a §25 zákona č. 586/1992 Sb., o daních z příjmů s následujícími výjimkami, pokud v účelu stanoveném v čl. V. odst. 2 této smlouvy není uvedeno jinak:
 - 5.1. uznatelný náklad nesmí být také použitý na:
 - 5.1.1. alkohol a cigarety, a to ani ve formě cen, odměn a dárkových balíčků;
 - 5.1.2. úhrady za cateringové služby, rauty a jiné formy společenského občerstvení s výjimkou řádně vyúčtovaného stravného dle zákoníku práce a občerstvení účastníků sportovních soutěží a jiných akcí konaných v souladu s účelem projektu (jasná specifikace uvedená v žádosti). Výjimka se nevztahuje na občerstvení určené k dalšímu prodeji a na náklady související s reprezentací – např. pohoštění v rámci společných porad, jednání vedení organizace apod.;
 - 5.1.3. doprovodné programy a společenské akce pro účastníky či pořadatele, které přímo nesouvisejí s podpořeným projektem;
 - 5.1.4. poskytnutí dotace třetí straně;
 - 5.1.5. právní služby;
 - 5.1.6. tvorbu kapitálového jmění;
 - 5.1.7. DPH, pokud může žadatel uplatnit nárok na odpočet DPH vůči finančnímu úřadu nebo požádat o její vrácení v souladu se zákonem č. 235/2004 Sb., v platném znění;
 - 5.1.8. daně, pokuty, odvody a sankce příjemce;
 - 5.1.9. pořízení nebo technické zhodnocení dlouhodobého hmotného a nehmotného majetku (dlouhodobým hmotným majetkem se rozumí majetek, jehož doba použitelnosti je delší než jeden rok a vstupní cena vyšší než 40.000,- Kč; dlouhodobým nehmotným majetkem se rozumí majetek, jehož doba použitelnosti je delší než jeden rok a vstupní cena vyšší než 60.000,- Kč) – nevztahuje se na investiční projekty;
 - 5.1.10. ostatní sociální výdaje na zaměstnance, ke kterým nejsou zaměstnavatelé povinni dle zvláštních právních předpisů (příspěvky na penzijní připojištění, životní pojištění, dary k životním jubileím, příspěvky na rekreaci apod.);
 - 5.1.11. mimořádné odměny vyplácené k dohodám o provedení práce a k dohodám o pracovní činnosti;
 - 5.1.12. splátky půjček, leasingové splátky, úhrada dluhů;
 - 5.1.13. smluvní pokuty, úroky z prodlení, ostatní pokuty a penále, odpisy nedobytných pohledávek, úroky, kursové ztráty, manka a škody);
 - 5.1.14. odpisy majetku;
 - 5.1.15. odměny členů správních rad, dozorčích rad a jiných orgánů právnických osob;
 - 5.1.16. zahraniční pracovní cesty (pokud to nevyžaduje charakter projektu);
 - 5.1.17. další výdaje, jež zákon č. 586/1992 Sb., o daních z příjmů, v platném znění, neuznává jako výdaje k zajištění a udržení zdanitelných příjmů, pokud příjemce je poplatníkem daně z příjmů;
 - 5.1.18. činnost politických stran a hnutí;
 - 5.1.19. nespécifikované (nezpůsobilé) výdaje, tj. výdaje, které nelze účetně doložit.
6. Příjemce je oprávněn uznatelné náklady na realizaci projektu do výše 10 % ze skutečně vynaložených a prokázaných nákladů, vyúčtovat paušální částkou. Tyto paušálních náklady nemusí být prokazovány v rámci finančního vypořádání dotace.

X. PORUŠENÍ ROZPOČTOVÉ KÁZNĚ

1. Neoprávněné použití nebo zadržetí peněžních prostředků poskytnutých jako dotace z rozpočtu poskytovatele dle této smlouvy je porušením rozpočtové kázně podle § 22 zákona č. 250/2000 Sb. V případě porušení rozpočtové kázně bude postupováno dle zákona č. 250/2000 Sb.
2. Za porušení méně závažné ve smyslu ust. § 10a odst. 6 zákona č. 250/2000 Sb. se považuje:
 - a) nedodržení povinností příjemce dle čl. VIII. odst. 1 písm. b), kdy se odvod za toto porušení rozpočtové kázně stanoví ve výši 10 % poskytnuté dotace avšak nejméně částka 1 001,- Kč.
 - b) nedodržení povinností příjemce dle čl. VIII. odst. 1 písm. c), kdy se odvod za toto porušení rozpočtové kázně stanoví ve výši 10 % poskytnuté dotace avšak nejméně částka 1 001,- Kč.
 - c) nedodržení povinností příjemce dle čl. VIII. odst. 1 písm. g), kdy se odvod za toto porušení rozpočtové kázně stanoví ve výši 10 % poskytnuté dotace avšak nejméně částka 1 001,- Kč.
 - d) nedodržení povinností příjemce dle čl. VIII. odst. 1 písm. k), kdy se odvod za toto porušení rozpočtové kázně stanoví ve výši 10 % poskytnuté dotace avšak nejméně částka 1 001,- Kč.
 - e) nedodržení povinností příjemce dle čl. VIII. odst. 1 písm. l), kdy se odvod za toto porušení rozpočtové kázně stanoví ve výši 10 % poskytnuté dotace avšak nejméně částka 1 001,- Kč.
 - f) nedodržení povinností příjemce dle čl. VIII. odst. 1 písm. m), kdy se odvod za toto porušení rozpočtové kázně stanoví ve výši 10 % poskytnuté dotace avšak nejméně částka 1 001,- Kč.
 - g) nedodržení povinností příjemce dle čl. VIII. odst. 1 písm. e) spočívající v nepředložení finančního vypořádání dotace v řádném termínu určeném v článku VII., kterou příjemce splní do 15 dní po řádném termínu, kdy se odvod za toto porušení rozpočtové kázně stanoví ve výši 10 % poskytnuté dotace avšak nejméně částka 1 001,- Kč.
 - h) nedodržení povinností příjemce dle čl. VIII. odst. 1 písm. e) spočívající v předložení neúplného nebo nesprávného závěrečného vyúčtování, kdy se odvod za toto porušení rozpočtové kázně stanoví ve výši 10 % poskytnuté dotace avšak nejméně částka 1 001,- Kč.
3. Odvody za porušení rozpočtové kázně méně závažné se sčítají maximálně do výše celkově poskytnuté dotace.

XI. OSTATNÍ UJEDNÁNÍ

1. Důkazní břemeno při prokazování uznatelných nákladů nese příjemce dotace.

**XII.
ZÁVĚREČNÁ USTANOVENÍ**

1. Smlouva je podepsána ve dvou vyhotoveních, z nichž každá má platnost originálu. Každá ze smluvních stran obdrží po jednom vyhotovení.
2. Smlouva může být měněna nebo doplňována jen formou písemných dodatků opatřených pořadovým číslem, datem a podpisem oprávněných zástupců obou smluvních stran.
3. Tato smlouva nabývá účinnosti dnem jejího uzavření, pokud zákon č. 340/2015 Sb., o zvláštních podmínkách účinnosti některých smluv, uveřejňování těchto smluv a o registru smluv (zákon o registru smluv), nestanoví jinak. V takovém případě nabývá smlouva účinnosti uveřejněním v registru smluv, které zajistí poskytovatel.
4. Smluvní strany shodně prohlašují, že si smlouvu před jejím podpisem přečetly, že byla uzavřena po vzájemném projednání podle jejich pravé a svobodné vůle, určitě, vážně a srozumitelně a že se dohodly o celém jejím obsahu, což stvrzují svými podpisy.
5. Doložka platnosti právního úkonu podle § 41 zákona č. 128/2000 Sb., o obcích (obecní zřízení), ve znění pozdějších předpisů:

O poskytnutí účelové dotace rozhodlo Zastupitelstvo města Karviné svým usnesením č. ... ze dne

Za poskytovatele

V Karviné

.....

Jméno, příjmení a funkce

Za příjemce

V Karviné

.....

Jméno, příjmení a funkci nebo v případě zástupce jednajícího na základě plné moci jméno, příjmení a text „na základě plné moci“