



Městský úřad Karviná

Fryštátská 72/1, 733 24 Karviná – Fryštát
odbor územního plánování a stavebního řízení
stavební úřad

úe 1/02

VÁŠ DOPIS ZN: HI/IV/Ing.Krl
ZE DNE: 25.1.2002
NAŠE ZN: ÚPaSŘ/347/02/Ku

VYŘIZUJE: Kucharczyk
TEL: 6387 263
FAX: 6317650
E-MAIL: kucharczyk@karvina.org

DATUM: 20. února 2002

OKD, a.s., člen koncernu KARBON
INVEST, a.s.
Prokešovo nám. 2020/6
728 30 Ostrava-Moravská Ostrava



Toto rozhodnutí nabylo právní moci
dnem 15.3.2002
Městský úřad v Karviné
Kucharczyk

ÚZEMNÍ ROZHODNUTÍ

Městský úřad Karviná, odbor územního plánování a stavebního řízení, jako stavební úřad příslušný podle § 117 odst. 1 písm. e/ zákona č. 50/1976 Sb., o územním plánování a stavebním řádu ve znění pozdějších předpisů (dále jen "stavební zákon"), v územním řízení posoudil podle § 37 stavebního zákona návrh na rozhodnutí o stavební uzávěře, který dne 25.1.2002 podala OKD, a.s., Prokešovo nám. 2020/6, 728 30 Ostrava-Moravská Ostrava (dále jen "navrhovatel"), a na základě tohoto posouzení vydává podle § 39 stavebního zákona a § 7 vyhlášky č. 132/1998 Sb.

rozhodnutí o stavební uzávěře

v bezpečnostním pásmu likvidované jámy "Nové Pole v lokalitě Jan-Karel Dolu Čs. armáda, o.z., OKD, a.s." (dále jen "stavební uzávěra") na pozemku parc.č. 540/12 a 540/13 v kat. území Staré Město u Karviné.

Pro stavební uzávěru se stanoví tyto podmínky:

- 1 Stavební uzávěra se stanoví na pozemcích parc.č. 540/12 a 540/13 v kat. území Staré Město u Karviné tak, jak je zakresleno ve snímku z katastrální mapy v měřítku 1 : 1 000, který je nedílnou součástí tohoto rozhodnutí.
- 2 Ve stavební uzávěře se zakazuje povolování staveb, sítí technického vybavení vč. přípojek (plynové potrubí, silové nebo sdělovací kabely, vodovodní a kanalizační řady, rozvody tepla ap.).
- 3 Nezakazuje se ani se neomezuje výstavba ohlubňového uzavíracího povalu, stavba oplocení, umístění výstražných nebo informačních tabulí a dočasné umístění zařízení staveniště pro likvidaci jámy.
- 4 Stavby nově zřizované vně bezpečnostního pásma nesmějí vyvolat přetížení jámového pláště.
- 5 Veškeré činnosti budou prováděny s písemným souhlasem závodního Dolu Čs. armáda.
- 6 Stavební uzávěra se stanoví na dobu neurčitou.

Účastníci řízení

OKD, a.s., město Karviná

Odůvodnění

Dne 25.1.2002 podal navrhovatel v souladu s § 11 odst. 4 vyhlášky č. 52/1997 Sb. Českého báňského úřadu, ve znění pozdějších předpisů, návrh na vydání územního rozhodnutí o stavební

uzávěře. Stavební úřad oznámil zahájení územního řízení známým účastníkům řízení a dotčeným orgánům státní správy. K projednání návrhu současně nařídil ústní jednání spojené s místním šetřením na den 19.2.2002, o jehož výsledku byl sepsán protokol. Jelikož v průběhu řízení došlo ke změně jména navrhovatele uvedeného v obchodním rejstříku, rozhodnutí se proto doručuje na nové jméno navrhovatele.

Rozsah zákazu a omezení stavební činnosti bylo nutno stanovit s ohledem na hornickou činnost spočívající v likvidaci jámy Nové Pole v dobývacím prostoru OKD, a.s. Dolu Čs. armáda, o.z. Karviná.

Stavební úřad dospěl k závěru, že návrh na vydání územního rozhodnutí o stavební uzávěře je opodstatněný a budoucí účelové určení území podle územně plánovací dokumentace vyžaduje zákaz stavební činnosti (s výjimkou udržovacích prací).

Stanoviska sdělili:

- OKD, a.s. Důl Čs. armáda. o.z. dne 11.2.2002 pod zn.:HI/TV/Ing.Krl
- Obvodní báňský úřad v Ostravě dne 29.10.2001 pod zn.:6365/2001-469-Ing.Bt/Ml

Námítky účastníků nebyly v řízení uplatněny.

Poučení o odvolání

Proti tomuto rozhodnutí se mohou účastníci řízení odvolat do 15 dnů ode dne jeho oznámení k referátu regionálního rozvoje Okresního úřadu v Karviné, podáním u zdejšího stavebního úřadu.

Příloha:

- ověřený snímek v měřítku 1 : 1 000 (podle § 7 odst. 3 vyhlášky č. 132/1998 Sb., po nabytí právní moci rozhodnutí).



Ing. Miroslav Kufa
po dobu nepřítomnosti pověřen zastupováním
vedoucí odboru územního plánování
a stavebního řízení
stavební úřad

Poplatek:

Správní poplatek podle položky 19 písmena a) zákona č. 368/1992 Sb., o správních poplatcích, ve znění pozdějších předpisů ve výši 100-, Kč byl uhrazen dne 19.2.2002.

Upozornění

- Platnost rozhodnutí není časově omezena. Zanikne-li důvod vyhlášení stavební uzávěry, rozhodne o ukončení platnosti Městský úřad Karviná, odbor územního plánování a stavebního řízení.
- Výjimky ze stavební uzávěry může povolit stavební úřad jen v případě změn staveb, které nemohou ztížit uskutečnění připravované stavby.

Obdrží:

účastníci (dodejky)

OKD, a.s., člen koncernu KARBON INVEST, a.s., Prokešovo nám. 2020/6, 728 30
Ostrava-Moravská Ostrava
město Karviná, Fryštátská 72/1, 733 24 Karviná-Fryštát

dotčené orgány státní správy

Hasičský záchranný sbor Moravskoslezsk. kraje, úz. odb. Karviná, Ostravská 883/8, 733 01
Karviná-Fryštát

Městský úřad Karviná odbor životního prostředí, Fryštátská 72/1, 733 24 Karviná - Fryštát

Obvodní báňský úřad, Veleslavínova 18, 708 03 Ostrava 1

Okresní hygienik Okresní úřad Karviná, Těřeškovové 2206/38, 734 01 Karviná - Mizerov

Okresní úřad Karviná referát životního prostředí, Zakladatelská 974/20, 735 06 Karviná - Nové
Město

Vojenská ubytovací a stavební správa Olomouc, Nám. Republiky 1, 771 00 Olomouc

ostatní

OKD a.s. Důl Čs. armáda o.z. Karviná, ČSA 1, 735 02 Karviná-Doly

Doly

STARÉ MĚSTO

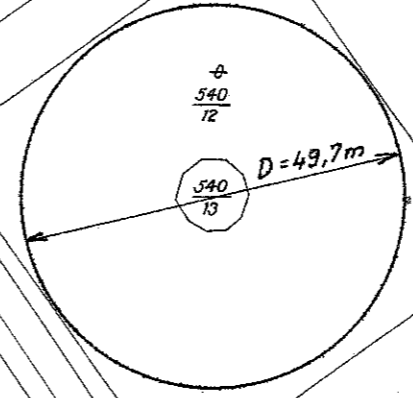

KOPIE KATASTRÁLNÍ MAPY

Obec: KARLINA

List mapy: 1-9/34

Okres: KARLINA

Měřítko: 1:1000

Kat. území: STARÉ MĚSTO

Spr. úkon č.: 14/1402

21.01.2012

